

metabo®

PROFESSIONAL POWER TOOL SOLUTIONS

Toebehorenprogramma



 **Doorslijpen en afbramen 10 01**

Doorslijpschijven	14
Afbraamschijven	20
Komstenen	22

 **Schuren van metaal en rvs 23 02**

Lamellenschuurschijven	23
Vlies-compactschijven	26
Vlies-compactschijven	26
Hechtschuurlbladen	27
Reinigingsvliezen	27
Halfflexibele hechtschuurlbladen	27
Fiberschuur schijven	28
Staalborstels	31

 **Diamantgereedschap 33 03**

Diamant-doorslijpschijven	33
Diamant-frees schijven	37
Diamant-komsschijven	38
Diamantgereedschap Dry	40
Gereedschap met Ø 76 mm	42

 **Overige toebehoren voor haakse slijpers 44 04**

 **Bewerking van roestvast stalen oppervlakken 55 05**

Toebehoren voor INOX haakse slijpers	56
Toebehoren voor binnenhoekslijpers	58
Toebehoren voor satineermachines	59
Toebehoren voor buizenslijpers	64
Toebehoren voor bandvijlmachines	66
Algemene toebehoren voor de bewerking van roestvast staal	67

 **Toebehoren voor rechte slijpers 68 06**

Frezen	69
Korund slijpstiften	73
Lamellenschuurrollen	74
Kleine afbraamschijven	74
Kleine doorslijpschijven	75
Spantangen	75
Flexibele assen	75

 **Verdere metaalbewerking 77 07**

Toebehoren voor polijstmachines	77
Toebehoren voor polijstmachine voor nat gebruik	78
Doorslijpschijven voor metaal-afkortmachines	79
Toebehoren voor dubbele slijpers	80
Toebehoren voor kantenfrezen	82
Toebehoren voor platen- en knabberscharen	82

 **Bewerking van beton, steen en pleister 84 08**

Toebehoren voor muursleuffrezen	84
Toebehoren voor renovatieslijpers	86
Toebehoren voor renovatiefrezen	88

 **Hamerboren en beitels 89 09**

SDS-plus-boren	90
SDS-max-boren	96
Holle stofvrije boren	100
SDS-plus-beitels	102
SDS-max-beitels	104
Freeskronen	105
Boorkronen	105
Wisselboorkoppen	107

 **Boorhouders 110 10**

Snelspanboorhouders	111
Tandkransboorhouders	113
Quick-systeem	115

 **Boren en gatenzagen 118 11**

Metaalboren	118
Steenboren/betonboren	126
Universele boren/glasboren	129
Diamantboren	129
Diamantboorkronen	130
Houtboren	131
Gatzagen	135
Boorstandaard	140

 **Toebehoren voor magneetkern-boormachines 142 12**

 **Mengstaven 147 13**

 **Schroefbits en dopsleutels 148 14**

 **Cirkelzaagbladen en geleiderails 152 15**

Cirkelzaagbladen	152
Afkort- en geleiderails	165

 **Decoupeerzaagbladen 169 16**

 **Reciprozaagbladen 182 17**

 **Toebehoren voor multitools 193 18**

 **Zaaglinten 197 19**

 **Andere toebehoren voor de semi-stationaire houtbewerking 200 20**

Toebehoren voor cirkelzagen	200
Toebehoren voor vlak- en vandiktebanken	203
Algemene toebehoren voor de houtbewerking	204

 **Schuurmiddelen op onderlaag 205 21**

Toebehoren voor excenterschuurmachines	206
Toebehoren voor vlakschuurmachines	212
Schuurpapier	215
Toebehoren voor multi-schuurmachines	216
Afzuigtoebehoren voor schuurmachines	217
Toebehoren voor driehoekschuurmachines	219
Toebehoren voor bandschuurmachines	221
Toebehoren voor langnek-schuurmachines	222

 **Frezen en schaven 225 22**

Toebehoren voor bovenfrezen, frees- en slijpmotoren	225
Toebehoren voor de lakfrees	228
Toebehoren voor schaafmachines	228

 **Zuigen en afzuigen 229 23**

Toebehoren voor alleszuigers	231
CordlessControl	239
Toebehoren voor afzuigapparaten	241

 **Andere toebehoren voor elektrisch gereedschap 243 24**

Toebehoren voor heteluchtpistolen	243
Toebehoren voor tackers	244
Toebehoren voor lijmpistolen	245
Toebehoren voor accu-kitpistool	245
Toebehoren voor accu-klinknagelpistool	245
Toebehoren voor accu-bouwlamp	246
Toebehoren voor meettechniek	246

 **Toebehoren voor tuinmachines 247 25**

Toebehoren voor accu-bosmaaiblaaiers	247
Toebehoren voor accu-grasmaaiers	247
Toebehoren voor heggenscharen	248
Toebehoren voor accu-struik- en grasscharen	248
Toebehoren voor kettingzagen	248
Toebehoren voor accu-bladblazer	248

 **Accu-packs en laders 249 26**

 **Transportsystemen 255 27**

metaBOX-systeem	255
Gereedschapstassen	261

 **Gereedschapsszekeringen/ PBM (Persoonlijke Beschermings Middelen) 262 28**

 **Toebehoren voor persluchtssystemen 264 29**

Toebehoren voor compressoren	264
Persluchtwerking	264
Persluchtverdeling	266
Toebehoren voor persluchtgereedschap	275

 **Toebehoren voor water- en pomptechniek 279 30**

 **Toebehorenssets 288 31**

Bestelnummerindex	300
--------------------------	------------

De ideale partner voor de handel

Professional Power Tool Solutions – bij ieder professioneel elektrisch gereedschap behoren ook professionele toebehoren. Metabo biedt niet alleen een ruime keuze aan systeemtoebehoren, maar ook een compleet assortiment aan de benodigde verbruikstoebereiden. Voor iedere toepassing de passende oplossing.



Meer ruimte voor omzet

40% meer goederen op dezelfde ruimte door het stapsgewijs achter elkaar hangen

Snelle oriëntatie

Met de identieke kleurstelling op de informatielijsten en de verpakkingen wordt de klant doelgericht geïnformeerd over het gebruik en de toepassing van de producten



Flexibele opbouw

Het presentatiesysteem voor toebehoren kan aan elk verkoopoppervlak worden aangepast. De losse elementen kunnen snel en gemakkelijk worden opgebouwd.



Mobiele adviezen

Met onze volledig uitgeruste bestelwagens zijn wij altijd mobiel voor het uitvoeren van acties en geven van demonstraties



Digitale verkoop

Met altijd actuele productinformatie, foto's en video's bieden wij moderne oplossingen voor de verkoop op het digitale point of sale.



Opleidingen

Deskundige adviezen helpen de klant om de optimale oplossing te vinden. Met onze opleidingen bieden wij daarbij de nodige ondersteuning.

Veelzijdig en deskundig

Goede werkresultaten kunnen alleen met behulp van krachtige toebehoren worden bereikt. Alle producten van Metabo zijn daarom consequent voor de zwaarste toepassingen geconstrueerd – geproduceerd en gecontroleerd volgens de strengste kwaliteitseisen. Wij bieden alles uit één hand: systeem- en verbruikstoehoren voor iedere toepassing.

Doorslijpen en schuren

Gegarandeerd nette slijp- en zaagkanten en gladde oppervlakken met onze toebehoren voor het doorslijpen en zagen

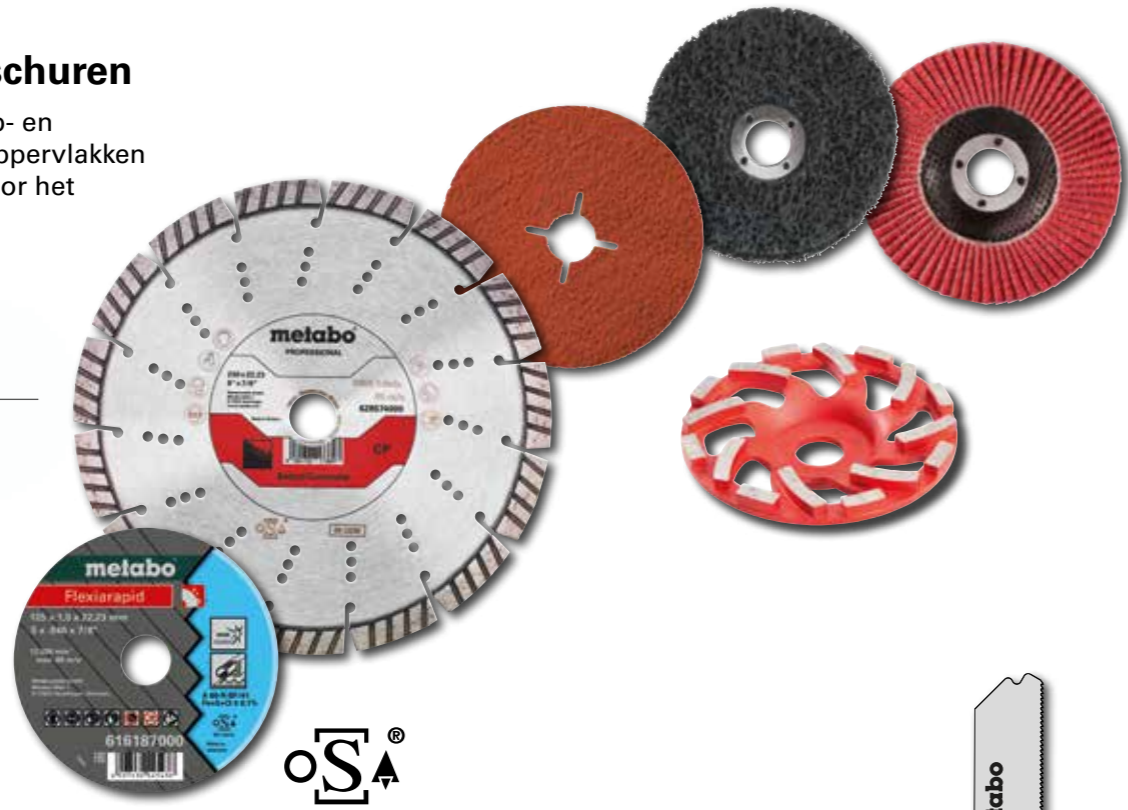

Zagen

Voor iedere toepassing het optimale zaagblad met kleurensysteem voor een snelle oriëntatie.



SDS-max/plus boren en beitels

De moeilijkste taken slagen heel gemakkelijk met de juiste toebehoren



Toebehorenssets

Altijd alles binnen handbereik met de vele toebehorenssets



Boorhouders

Precisie tot in het kleinste detail voor alle gangbare boormachines en op iedere snelheid

Made in Germany: Innovatie is bij ons traditie.

In iedere Metabo-machine gaat Duitse ingenieurskunst schuil. Sinds 1924 ontwikkelen wij in onze fabriek in Nürtingen innovatieve ideeën en zetten wij deze direct ter plekke om in toekomstgerichte machines en perfecte toebehoren voor professionele gebruikers. Ook onze service, die op uw behoeften is afgestemd, maakt van ons een sterke partner.

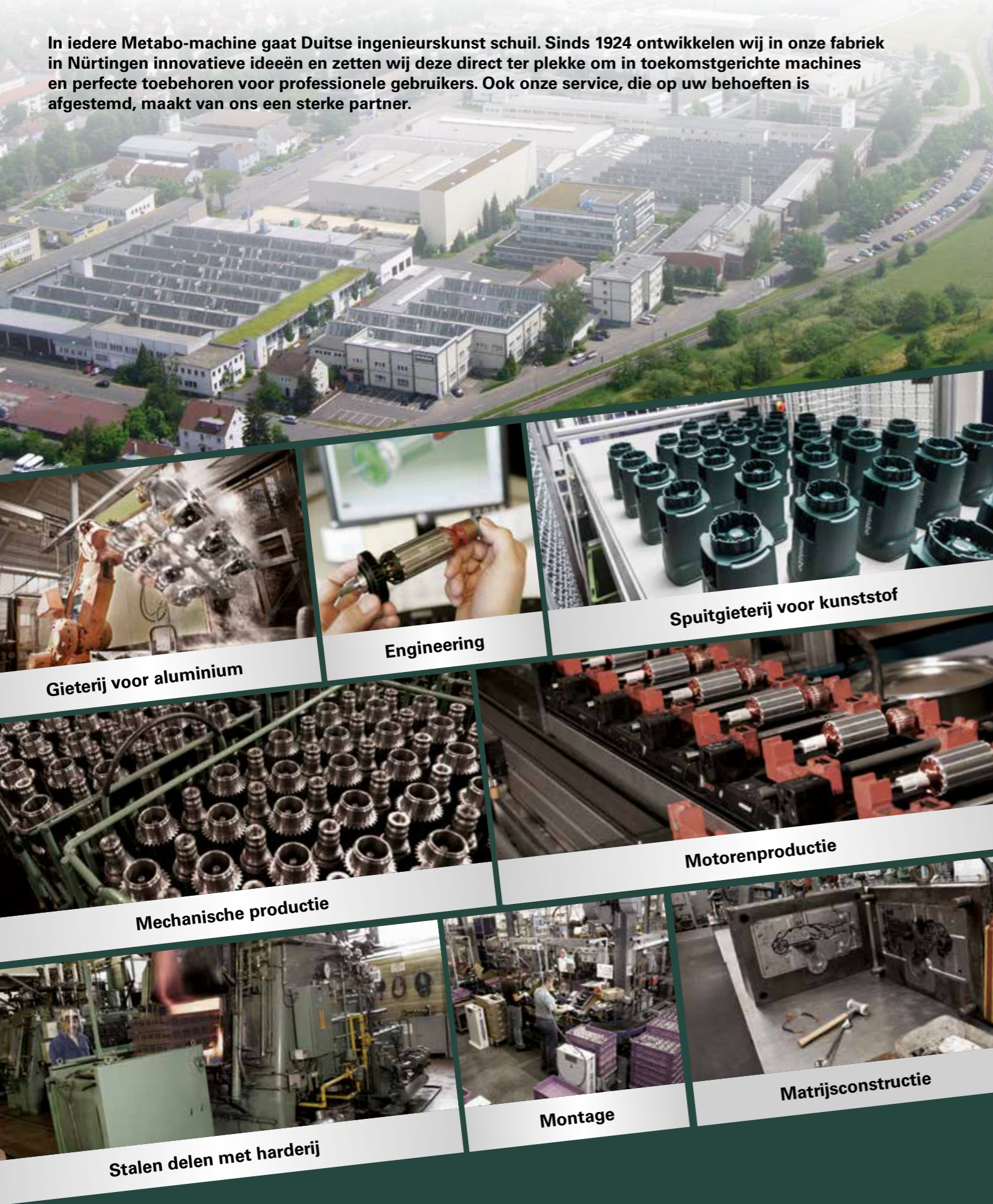

M+ systeem: machine en toebehoren perfect op elkaar afgestemd voor maximale prestaties.

Machines en toebehoren worden bij Metabo al bij de ontwikkeling optimaal op elkaar afgestemd en samen getest. De meerwaarde: maximale prestaties bij het schroeven, boren, schuren, doorslijpen of zagen door het effect van Metabo+ systeem.

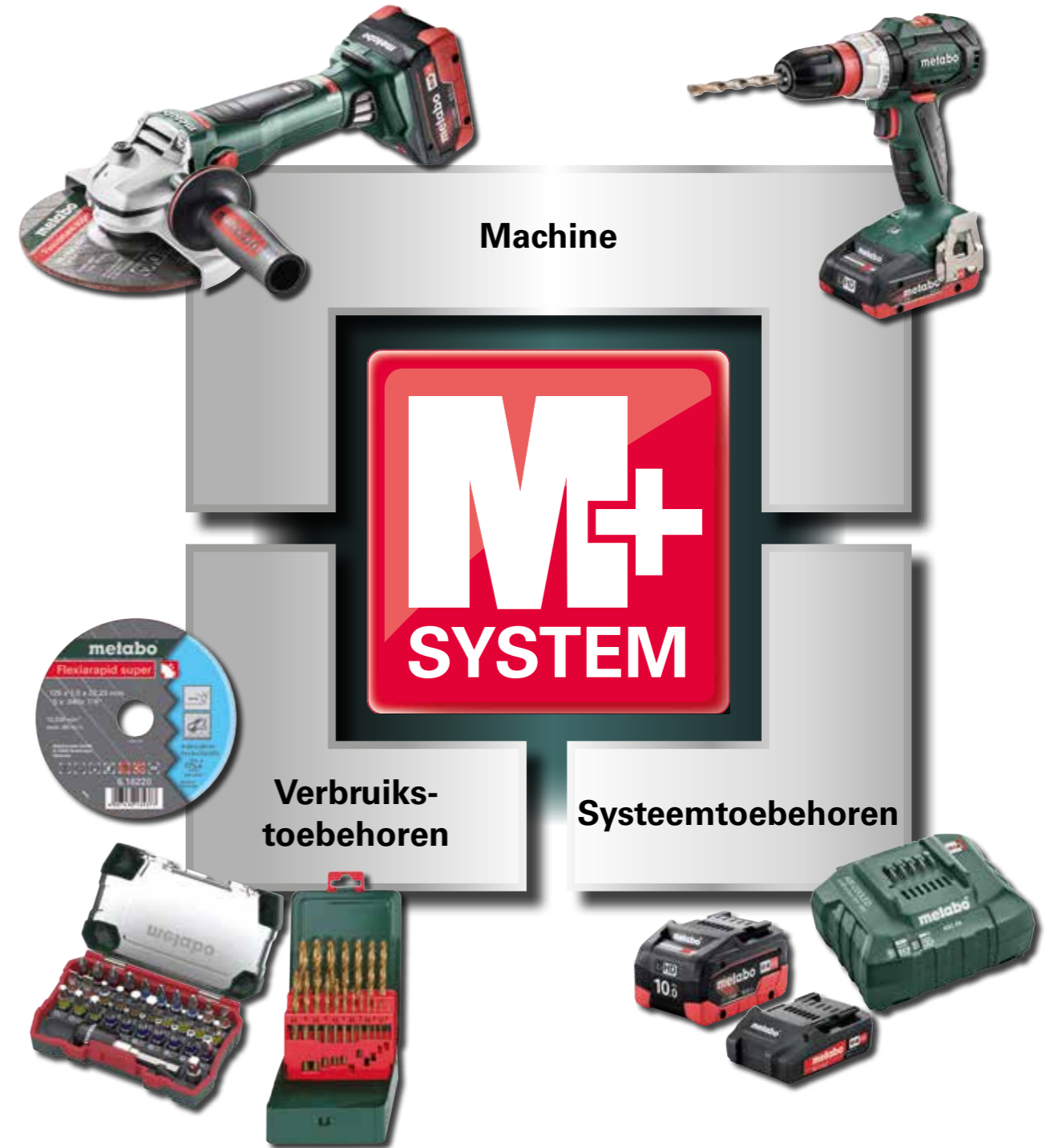

Doorslijp- en afbraamschijven: de Metabo kwaliteitsklassen in één oogopslag.

Metabo biedt u vier kwaliteitsniveaus aan, waaruit u de juiste schijf voor uw toepassingen kunt kiezen.

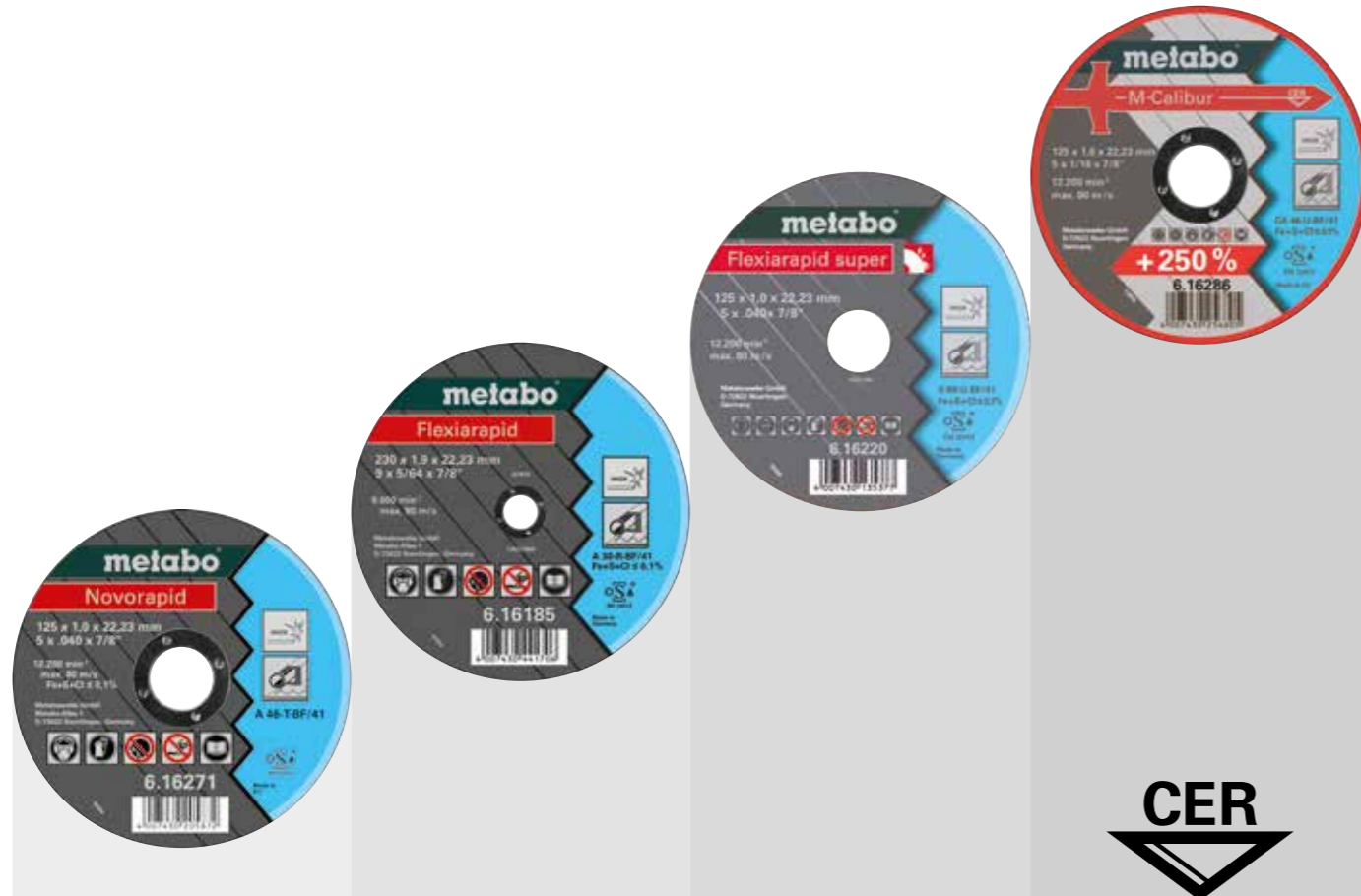

»Novoflex«
»Novorapid«
Inox

Basic-kwaliteit

Overtuigen door goed slijp- en afnamevermogen bij een goede standtijd.

»Flexiamant«
»Flexiarapid«
Inox

Standaard-kwaliteit

Bijzonder uitgebalanceerd qua slijpvermogen en buitengewoon hoge standtijd.

»Flexiamant Super«
»Flexiarapid Super«
Inox HydroResist

Premium-kwaliteit

Extreem hoog slijpvermogen bij zeer hoge standtijd

»M-Calibur«

Premium-CER-kwaliteit

Speciale keramische schuurkorreltechnologie en bindingsmassa zorgen voor zeer hoge productiviteit en zeer snel werken



Doorslijp- en afbraamschijven: krachtig en robuust.

De kwaliteit van doorslijp- en afbraamschijven hangt van meerdere zaken af: de korrel (grootte, vorm en kwaliteit van de schuurkorrels) bepaalt hoe sterk een schijf is. De juiste verhouding van bindingsmassa, vulstoffen en glasweefsel bepalen hoe lang de schijf het volhoudt. Metabo doorslijp- en afbraamschijven worden volgens onze receptuur en kwaliteitsrichtlijnen vervaardigd, zodat ze in combinatie met onze machines zeer goede werkresultaten bereiken. De krachtige schijven maken een optimaal werkresultaat mogelijk, in combinatie met lange standtijden en zijn zodoende bijzonder economisch.



Metabo-productlijn

Afmeting

Max. toegestaan toerental

Maximale werksnelheid

Art. nr.

Flexiamant super

230 x 2,5 x 22,23 mm
9 x 3/32 x 7/8"

6.600 min⁻¹
max. 80 m/s

Metabowerke GmbH
Metabo-Allee 1
D-72622 Nuertingen, Germany



616115



Metalen ring met vervaldatum

Duidelijke informatie over de geschikte materialen

Specificaties zie onder

Veiligheidsvoorschriften

- Gehoorbescherming gebruiken
- Oogbescherming gebruiken
- Stofmasker gebruiken
- Handschoenen gebruiken
- Beperkingen in het gebruik

Veiligheidsstandaard OSA



The Symbol of Safety

Metabo-slijpgereedschap voldoet aan de hoogste veiligheidsstandaarden, internationale normen en veiligheidseisen als EN 12413 en OSA

Het Metabo kleursysteem

De Metabo slijpschijven zijn doorgaans volgens hun toepassingsgebied met de kleuren van het kleursysteem gemarkeerd. In de catalogus wordt u daarnaast geholpen door een bijbehorende kleurenbalk aan de linker tabelrand van de slijpschijf-groepen:

	Staal, plaatstaal
	Roestvast staal
	Aluminium, brons, koper, messing, overige NF-metalen
	Steen, beton, tegels, klinker enz.
	Pipeline

Zo leest u de specificatie van een doorslijp- en afbraamschijf:

Specificatie

Deze letter-/cijfercombinatie is de genetische code van de slijpschijf.

Slijpmiddelen

- A** ■ Voor algemene metaalbewerking
- ZA** ■ Speciale schijven voor de metaalbewerking
- C Siliciumcarbide** ■ Voor de steenbewerking
- CA Keramiek** ■ Speciale schijven voor de bewerking van roestvast staal en metaal

Korrel

Hoe hoger het aantal, des te fijner de korrel. Voor doorslijp- en afbraamschijven gebruiken wij korrelgroottes van 16 tot 60: 16-24 Grof 30-60 Middel

Hardheid

De hardheid van het slijpelement wordt alfabetisch aangeduid:

ABC ...	NOP ...	RST ...	Z
Zeer zacht	Zacht	Hard	Zeer hard

Vorm

Vorm 41: rechte uitvoering
Vorm 42/27: gebogen uitvoering

Binding

- B Kunstharbinding** ■ Toegestaan tot 50 m/s omtreksnelheid
- BF Met vezelstof versterkte kunstharbinding** ■ Toegestaan tot 80 m/s omtreksnelheid

Voorbeeld: A 24-N-BF

- A Normaal korund**
- 24 Korrel**
- N Harde schijf**
- BF Met vezel versterkte kunstharbinding** ■ Een dergelijke schijf zorgt bijvoorbeeld voor een goed slijpvermogen en goede standtijd in staal

Welke schijf is geschikt voor welke toepassing?

Legenda Novoflex Goed slijpvermogen/standtijd Flexiamant Hoog slijpvermogen/hoge standtijd Flexiamant super Zeer hoog slijpvermogen/ standtijd ■ uitermate geschikt □ beperkt geschikt (Door alleen met deze materialen te werken, ontstaat een gereduceerde standtijd of een verminderde slijpcapaciteit)	Doorslijpschijven voor															Afbraamschijven voor											
	Handgeleide haakse slijpers															Doorslijpmachines (benzine)	Tafeldoorslijpmachines (chop saws)	Vaste doorslijpmachines	Handgeleide haakse slijpers								
	CA 46-U	A 30	A 30-R	A 36-T	A 60-T/A 46-T	A 46-T	A 30-P	A 46-R/A 60-R/A 30-R	A 60-U/A 46-U/A 36-U	A 46-U	A 30-O	C 30-S	C 60-T	A 24-N	A 30-R	A 36-S	A 36-R	A 30-R / A 24-M	A 30-S	C 30-S	CA 36-O	A 24	A 24-N	A 24-T	ZA 24-T	A 30-O	A 36-M
M-Calibur staal/inox	Novoflex staal	Flexiamant staal	Flexiamant super staal	Flexiamant super staal	Novorapid Inox	Flexiamant Inox	Flexiarapid Inox	Flexiarapid super Inox	Combinator	Flexiarapid aluminium	Flexiamant super steen	Flexiamant super steen	Flexiamant super staal	Flexiamant staal	Flexiamant super staal	Flexiamant super Inox	Flexiamant super staal	Flexiamant super steen	M-Calibur staal/inox	Novoflex staal	Flexiamant staal	Flexiamant super staal	Flexiamant super pipeline	Flexiamant super Inox	Flexiamant super aluminium	Flexiamant super steen	
Staal	■	■	■	■	■	□	■	■	■	■	■	■	■	■	■	■	■	■	■	■	■	■	■	■	■	■	■
Algemeen bouwstaal	■	■	■	■	■	□	■	■	■	■	■	■	■	■	■	■	■	■	■	■	■	■	■	■	■	■	■
Bouwstaal, hoge hardheid	□	□	■	■	■	□	■	■	■	■	■	■	■	■	■	■	■	■	■	■	■	■	■	■	■	■	■
Gereedschapsstaal	■	■	■	■	■	□	■	■	■	■	■	■	■	■	■	■	■	■	■	■	■	■	■	■	■	■	■
Plaatstaal/ dunne profielen	■	■	■	■	■	□	■	■	■	■	■	■	■	■	■	■	■	■	■	■	■	■	■	■	■	■	■
Rekbare buizen																											
Pipeline																											
Grijs gietijzer GG																											
Sferoïdaal gietijzer GGG																											
Gietijzer GG																											
Tempergietijzer GT																											
Roestvast staal	■				■	■	■	■	■							■	□	□							■		
Niet-gelegeerd rvs	■				■	■	■	■	■							■	□	□							■		
Hooggelegeerd rvs	■				■	■	■	■	■							■	□	□							■		
Roestvast stalen platen/ dunne profielen	■				■	■	■	■	■							■	□	□							■		
Containerbouw				■																							
Aluminium										■									□							■	
Brons										■									□							■	
Koper										■									□							■	
Messing										■									□							■	
Overige NF-metalen									■										□							■	
Asfalt																											
Beton																			■								■
Gewapend beton											□																■
Puinsteen										□																	
Dakpannen										□																	
Tegels												■															
Gasbeton											□																
Graniet											□																■
Muurtegels													■														
Kalkzandsteen											□																■
Keramiek													■														
Klinker											□																■
Chamotte											□																
Steen											■																■
Kleibuis																				□							
Wasbeton																				□							

Doorslijp- en afbraamschijven »M-Calibur« voor staal en roestvast staal.



»M-Calibur« slijpschijven met speciale keramische schuurkorreltechnologie en bindingsmassa voor zeer hoge productiviteit en zeer snel werken in staal en roestvast staal



- Maximaal aantal slijpsneden met de doorslijpschijf »M-Calibur« (max. 3-voudige levensduur)
- Extreem hoge doorslijpsnelheid
- Maximale materiaalafname met de afbraamschijf »M-Calibur« (tot wel 3 x hogere afname dan traditionele afbraamschijven)
- Extreem hoge afnamesnelheid

Zeer hoge veiligheidsstandaarden

- Overtreffen de vereisten van alle relevante veiligheidsnormen EN 12413, OSA



Perfect afgestemd op de meest krachtige haakse slijpers





Bijzonder brede toepassingsmogelijkheden

- Voor alle toepassingen met staal en roestvast staal

Doorslijpschijven

Doorslijpschijven voor haakse slijpers

Kwaliteitsklasse	Diameter x dikte x asgat mm	Uitvoering	Max. toerental /min.	Verkoop-/verpakkingseenheid	Art.nr.
 <p>Kwaliteitsklasse A 60-R / A 46-R »Novorapid« staal</p> <ul style="list-style-type: none"> ■ Kwaliteit Novorapid: krachtige instapklasse ■ Dunne doorslijpschijf voor de algemene metaalbewerking; met name voor dunne materialen, zoals bijv. buizen, platen, profielen, draden enz. ■ Goed slijpvermogen en goede standtijd ■ Hardheid: middelhard ■ Minder materiaalverbruik, bespaart krachten, geringere machinebelasting ■ Maximale werksnelheid: 80 m/s 					
A 60-R	115 x 1 x 22,23	—	13.300	1/25	616505000
A 60-R	125 x 1 x 22,23	—	12.200	1/25	616506000
A 46-R	150 x 1,6 x 22,23	—	10.200	1/25	616507000
A 46-R	180 x 1,6 x 22,23	—	8.500	1/25	616508000
A 46-R	230 x 1,9 x 22,23	—	6.600	1/25	616509000
 <p>Kwaliteitsklasse A 30 »Novoflex« staal</p> <ul style="list-style-type: none"> ■ Kwaliteit Novoflex: krachtige instapklasse ■ Hardheid: middelhard ■ Universeel inzetbaar in de metaalbewerking ■ Goed slijpvermogen en goede standtijd ■ Maximale werksnelheid 80 m/s 					
A 30	100 x 2,5 x 16	—	15.300	1/25	616446000
A 30	100 x 2,5 x 16	—	15.300	1/25	616447000
A 30	115 x 2,5 x 22,23	—	13.300	1/25	616442000
A 30	115 x 2,5 x 22,23	—	13.300	1/25	616454000
A 30	115 x 3 x 22,23	—	13.300	1/25	616420000
A 30	125 x 2,5 x 22,23	—	12.200	1/25	616444000
A 30	125 x 2,5 x 22,23	—	12.200	1/25	616456000
A 30	150 x 3 x 22,23	—	10.200	1/25	616448000
A 30	180 x 3 x 22,23	—	8.500	1/25	616450000
A 30	180 x 3 x 22,23	—	8.500	1/25	616457000
A 30	230 x 3 x 22,23	—	6.600	1/25	616452000
A 30	230 x 3 x 22,23	—	6.600	1/25	616477000
 <p>Kwaliteitsklasse A 30-R »Flexiamant« staal</p> <ul style="list-style-type: none"> ■ Universele schijf voor de metaalbewerking ■ Hardheid: middel ■ Hoog slijpvermogen en hoge standtijd ■ Uitgebalanceerd qua slijpvermogen en standtijd ■ Maximale werksnelheid 80 m/s 					
A 30-R	100 x 2,5 x 16	—	15.300	1/25	616742000
A 30-R	115 x 2,5 x 22,23	—	13.300	1/25	616727000
A 30-R	115 x 2,5 x 22,23	—	13.300	1/25	616770000
A 30-R	125 x 2,5 x 22,23	—	12.200	1/25	616310000
A 30-R	125 x 2,5 x 22,23	—	12.200	1/25	616732000
A 30-R	150 x 3 x 22,23	—	10.200	1/25	616121000
A 30-R	150 x 3 x 22,23	—	10.200	1/25	616313000
A 30-R	180 x 3 x 22,23	—	8.500	1/25	616123000
A 30-R	180 x 3 x 22,23	—	8.500	1/25	616300000
A 30-R	230 x 3 x 22,23	—	6.600	1/25	616127000
A 30-R	230 x 3 x 22,23	—	6.600	1/25	616302000

Kwaliteitsklasse	Diameter x dikte x asgat mm	Uitvoering	Max. toerental /min.	Verkoop-/verpakkingseenheid	Art.nr.
 <p>Kwaliteitsklasse A 60-T / A 46-T »Flexiarapid Super« staal</p> <ul style="list-style-type: none"> ■ Dunne doorslijpschijf met hoog vermogen speciaal voor dunne materialen zoals platen, buizen, profielen, draden ■ Hardheid: hard ■ Heel hoog slijpvermogen en lange standtijd ■ Minder materiaalverbruik, bespaart krachten, geringere machinebelasting ■ Maximale werksnelheid 80 m/s 					
A 60-T	115 x 1 x 22,23	—	13.300	1/25	616188000
A 46-T	115 x 1,6 x 22,23	—	13.300	1/25	616191000
A 60-T	125 x 1 x 22,23	—	12.200	1/25	616189000
A 46-T	125 x 1,6 x 22,23	—	12.200	1/25	616192000
 <p>Kwaliteitsklasse A 36-T »Flexiamant Super« staal</p> <ul style="list-style-type: none"> ■ Universele schijf voor de metaalbewerking ■ Hardheid: hard ■ Extreem hoog slijpvermogen bij lange standtijd door gebruik van speciale soorten korund ■ Zeer goede resultaten bij gebruik van krachtige haakse slijpers ■ Maximale werksnelheid 80 m/s 					
A 36-T	115 x 2 x 22,23	—	13.300	1/25	616100000
A 36-T	115 x 2 x 22,23	—	13.300	1/25	616105000
A 36-T	115 x 3 x 22,23	—	13.300	1/25	616104000
A 36-T	125 x 2 x 22,23	—	12.200	1/25	616101000
A 36-T	125 x 2 x 22,23	—	12.200	1/25	616107000
A 36-T	150 x 2 x 22,23	—	10.200	1/25	616109000
A 36-T	150 x 2 x 22,23	—	10.200	1/25	616119000
A 36-T	180 x 2 x 22,23	—	8.500	1/25	616102000
A 36-T	180 x 2 x 22,23	—	8.500	1/25	616111000
A 36-T	230 x 2,5 x 22,23	—	6.600	1/25	616103000
A 36-T	230 x 2,5 x 22,23	—	6.600	1/25	616115000
 <p>Kwaliteitsklasse A 46-T »Novorapid« Inox</p> <ul style="list-style-type: none"> ■ Kwaliteit Novorapid: krachtige instapklasse ■ Dunne doorslijpschijf voor de bewerking van roestvast staal, dunne materialen zoals bijv. buizen, platen, profielen, draden enz. en voor de algemene metaalbewerking ■ Goed slijpvermogen en goede standtijd ■ Hardheid: hard ■ Minder materiaalverbruik, bespaart krachten, geringere machinebelasting ■ IJzer-, zwavel- en chloorvrij (Fe + S + Cl ≤ 0,1%) ■ Maximale werksnelheid: 80 m/s 					
A 46-T	115 x 1 x 22,23	—	13.200	1/25	616270000
A 46-T	125 x 1 x 22,23	—	12.200	1/25	616271000
A 46-T	180 x 1,5 x 22,23	—	8.600	1/25	616273000
A 46-T	230 x 1,9 x 22,23	—	6.600	1/25	616274000
 <p>Kwaliteitsklasse A 30-P »Flexiamant« Inox</p> <ul style="list-style-type: none"> ■ Universele schijf voor de bewerking van roestvast staal ■ Hardheid: zacht ■ Hoog slijpvermogen en hoge standtijd ■ IJzer- en zwavelarm < 0,1% ■ Maximale werksnelheid 80 m/s 					
A 30-P	100 x 2,5 x 16	—	15.300	1/25	616744000
A 30-P	115 x 2,5 x 22,23	—	13.300	1/25	616737000
A 30-P	115 x 3 x 22,23	—	13.300	1/25	616741000
A 30-P	125 x 2,5 x 22,23	—	12.200	1/25	616738000
A 30-P	180 x 3 x 22,23	—	8.500	1/25	616163000
A 30-P	180 x 3 x 22,23	—	8.500	1/25	616299000
A 30-P	230 x 3 x 22,23	—	6.600	1/25	616167000



Toebehorenssets vindt u in hoofdstuk 31, vanaf pagina 288

	Kwaliteitsklasse	Diameter x dikte x asgat mm	Uitvoering	Max. toerental /min.	Verkoop-/verpakkingseenheid	Art.nr.
 <p>Kwaliteitsklasse A 60-R / A 46-R / A 30-R »Flexiarapid« Inox</p> <ul style="list-style-type: none"> ■ Dunne schijf met hoog vermogen speciaal voor roestvaste, dunne materialen zoals bijv. buizen, platen, profielen, draden ■ Hardheid: hard ■ Zeer hoog slijpvermogen bij lange standtijd door gebruik van speciaal korund ■ Minder materiaalverbruik, bespaart krachten, geringe machinebelasting ■ IJzer-, zwavel- en chloorvrij (Fe + S + Cl ≤ 0,1%) ■ Maximale werksnelheid 80 m/s ■ A 60-R bij 1 mm dikte; A 46-R bij 1,6 mm dikte; A 30-R bij 1,9 mm dikte 	A 46-R	105 x 1,6 x 16	—	15.300	1/25	616180000
	A 60-R	115 x 1 x 22,23	—	13.300	1/25	616186000
	A 46-R	115 x 1,6 x 22,23	—	13.300	1/25	616181000
	A 60-R	125 x 1 x 22,23	—	12.200	1/25	616187000
	A 46-R	125 x 1,6 x 22,23	—	12.200	1/25	616182000
	A 30-R	150 x 1,6 x 22,23	—	10.200	1/25	616183000
	A 30-R	180 x 1,6 x 22,23	—	8.500	1/25	616184000
	A 30-R	230 x 1,9 x 22,23	—	6.600	1/25	616185000





Nieuw wonder voor langdurig werken: Flexiarapid Super/Combinator doorslijpschijven met HydroResist-formule

Met kunsthar gebonden slijpschijven verslijten en verliezen vermogen in de loop van de tijd – zelfs als ze niet gebruikt worden. De nieuw ontwikkelde HydroResist-formule gaat dit proces tegen en garandeert het prestatievermogen van de schijven op duurzame wijze.

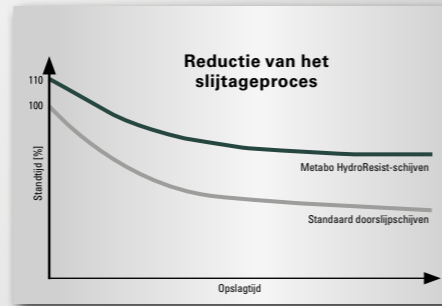
- **Langere levensduur:** verhoogt de standtijd van de schijf – ook bij hoge luchtvochtigheid in de omgeving
- **Minder en dus lagere aanschafkosten:** 10% meer slijpsneden (per schijf) op grond van nieuw ontwikkelde formule voor geoptimaliseerde verbinding van korrel en binding



 <p>Kwaliteitsklasse A 36-U / A 46-U / A 60-U »Flexiarapid Super« Inox HydroResist</p> <ul style="list-style-type: none"> ■ De superdunne schijf met hoog vermogen speciaal voor de bewerking van roestvast staal ■ Zeer hoog slijpvermogen bij zeer lange standtijd door gebruik van speciaal korund ■ IJzer-, zwavel- en chloorvrij (Fe + S + Cl ≤ 0,1%) ■ Voor alle roest- en zuurbestendige staalsoorten (V2A, Nirosta, INOX), veerstaal, gereedschapsstaal ■ Toepasbaar in de voertuigbouw, containerbouw, carrosseriebouw, schakelkastbouw enz. ■ Doorslijpschijven voor geluidsarme, braamvrije en precieze sneden ■ Hardheid: hard ■ Maximale werksnelheid 80 m/s 	A 46-U	76 x 1 x 10	—	20.100	5/1	NIEUW 626870000
	A 60-U	105 x 1 x 16	—	15.300	1/25	616210000
	A 60-U	105 x 1 x 16	—	15.300	50/1	NIEUW 616347000
	A 60-U	115 x 0,8 x 22,23	—	13.300	1/50	616208000
	A 60-U	115 x 1 x 22,23	—	13.300	1/25	616216000
	A 60-U	115 x 1 x 22,23	—	13.300	1/25	616217000
	A 46-U	115 x 1,6 x 22,23	—	13.300	1/25	616218000
	A 46-U	115 x 1,6 x 22,23	—	13.300	1/25	616219000
	A 60-U	125 x 0,8 x 22,23	—	12.200	1/50	616209000
	A 60-U	125 x 1 x 22,23	—	12.200	1/25	616220000
A 46-U	125 x 1,6 x 22,23	—	12.200	1/25	616222000	
A 46-U	150 x 1,6 x 22,23	—	10.200	1/25	616224000	
A-36-U	180 x 1,6 x 22,23	—	8.500	1/25	616226000	
A-36-U	180 x 1,6 x 22,23	—	8.500	1/25	616227000	
A 36-U	180 x 1,8 x 22,23	—	8.500	1/25	NIEUW 616230000	
A 36-U	230 x 1,9 x 22,23	—	6.600	1/25	616228000	
A 36-U	230 x 1,9 x 22,23	—	6.600	1/25	616229000	

 <p>Kwaliteitsklasse A 46-U »Combinator« Inox HydroResist</p> <ul style="list-style-type: none"> ■ Eén slijpschijf voor twee toepassingen: snel doorslijpen en licht afbramen/schuren ■ Universeel te gebruiken voor het bewerken van roestvast staal en de algemene metaalbewerking ■ IJzer-, zwavel- en chloorvrij (Fe + S + Cl ≤ 0,1%) ■ Hardheid: hard ■ Verlaagt de arbeidskosten door het wegvallen van de ombouw tijden ■ Voorkomt het tijdrovend wisselen van schijven tijdens mobiel gebruik ■ De allerhoogste kwaliteits- en veiligheidsstandaarden door vorm- en zijstabiële schijfuitvoering (gekeurde veiligheid door 3 over het gehele oppervlak lopende weefsellagen) ■ Maximale werksnelheid: 80 m/s 	A 46-U Combinator Inox	76 x 1 x 22,23	—	20.100	3/1	NIEUW 626872000
	A 46-U Combinator Inox	115 x 1,9 x 22,23	—	13.200	1/25	616500000
	A 46-U Combinator Inox	125 x 1,9 x 22,23	—	12.200	1/25	616501000



- Kwaliteitsklasse CA 46-U »M-Calibur«** Inox
- De nieuwste generatie doorslijpschijven met keramische schuurkorrel
 - Maximaal slijpvermogen bij extreem hoge standtijd door gebruik van speciale keramische korund en een nieuwe soort bindingsmassa
 - Zeer hoge productiviteit en zeer snel werken
 - IJzer-, zwavel- en chloorvrij (Fe + S + Cl ≤ 0,1%)
 - Voor alle roest- en zuurbestendige staalsoorten (V2A, Nirosta, INOX), hooggelegeerde staalsoorten, veerstaal, gereedschapsstaal
 - Hardheid: hard
 - Maximale werksnelheid 80 m/s

CA 46-U	115 x 1,6 x 22,23	—	13.300	1/25	616285000
CA 46-U	125 x 1,6 x 22,23	—	12.200	1/25	616286000













- Kwaliteitsklasse A 60-P / A 46 P »Flexiarapid«** aluminium
- Dunne schijf met hoog vermogen speciaal voor de bewerking van aluminium, NF-metalen, koper, messing, brons enz. en roestvaste, dunne materialen zoals bijv. buizen, platen, profielen, draden
 - Hardheid: middelhard
 - Hoog slijpvermogen en hoge standtijd
 - Maximale werksnelheid 80 m/s
 - Let op: in gesloten ruimtes is een goede afzuiging verplicht, aangezien aluminiumstof in hoge concentratie tot explosies kan leiden!

A 60-P	115 x 1 x 22,23	—	13.300	1/25	616512000
A 60-P	125 x 1 x 22,23	—	12.200	1/25	616513000
A 46 P	150 x 1,6 x 22,23	—	10.200	1/25	616514000
A 46 P	180 x 1,6 x 22,23	—	8.500	1/25	616515000
A 46 P	230 x 1,9 x 22,23	—	6.600	1/25	616516000



- Kwaliteitsklasse A 30-O »Flexiamant Super«** aluminium
- Universele schijf met open structuur voor de bewerking van NF-metalen zoals aluminium, koper, messing, brons enz.
 - Hardheid: zacht
 - Hoog slijpvermogen en hoge standtijd
 - Maximale werksnelheid 80 m/s
 - Let op: in gesloten ruimtes is een goede afzuiging verplicht, aangezien aluminiumstof in hoge concentratie tot explosies kan leiden!











A 30-O	115 x 2,5 x 22,23	—	13.300	1/25	616751000
A 30-O	125 x 2,5 x 22,23	—	12.200	1/25	616752000
A 30-O	150 x 3 x 22,23	—	10.200	1/25	616753000
A 30-O	230 x 3 x 22,23	—	6.600	1/25	616126000

	Kwaliteitsklasse	Diameter x dikte x asgat mm	Uitvoering	Max. toerental /min.	Verkoop-/verpakkingseenheid	Art.nr.	
	Kwaliteitsklasse C 30-S »Flexiamant Super« steen						
	<ul style="list-style-type: none"> ■ Universele schijf voor de bewerking van natuur- en kunststeen ■ Hardheid: middel ■ Hoog slijpvermogen en hoge standtijd ■ Maximale werksnelheid 80 m/s 						
	C 30-S	115 x 2,5 x 22,23		13.300	1/25	616728000	
	C 30-S	125 x 2,5 x 22,23		12.200	1/25	616312000	
	C 30-S	125 x 2,5 x 22,23		12.200	1/25	616733000	
	C 30-S	180 x 3 x 22,23		8.500	1/25	616143000	
	Kwaliteitsklasse C 60-T »Flexiamant Super« steen						
	<ul style="list-style-type: none"> ■ Superdunne speciale schijf voor de bewerking van tegels, keramiek, klinker enz. ■ Hardheid: hard ■ Zeer hoog slijpvermogen bij bovengemiddelde standtijd ■ Snelle doorslijptijd, weinig slijpafval, zuivere slijpranden ■ Maximale werksnelheid 80 m/s 						
	C 60-T	115 x 1,5 x 22,23		13.300	1/25	616195000	
	C 60-T	125 x 1,5 x 22,23		12.200	1/25	616196000	
		Kwaliteitsklasse C 30-S Flexiarapid Super Universal					
		<ul style="list-style-type: none"> ■ Superdunne speciale schijf voor de bewerking van bijv. tegels, keramiek, klinkers enz. ■ Universeel inzetbaar ■ Zeer hoog slijpvermogen bij bovengemiddelde standtijd ■ Snelle doorslijptijd, weinig slijpafval, zuivere slijpranden ■ Maximale werksnelheid 80 m/s 					
C 30-S		76 x 1 x 10		20.100	5/1	626871000*	



Doorslijpschijven voor doorslijpmachines/benzineslijpmachines

	Kwaliteitsklasse	Diameter x dikte x asgat mm	Uitvoering	Max. toerental /min.	Verkoop-/verpakkingseenheid	Art.nr.
	Kwaliteitsklasse A 24 N »Flexiamant Super« staal					
	<ul style="list-style-type: none"> ■ Voor het gebruik in de gehele staalverwerking, ook voor gegoten materialen ■ Hardheid: middel ■ Hoog slijpvermogen en hoge standtijd ■ Maximale werksnelheid 80 m/s ■ Doorslijpschijven met 2 versterkte weefsels op grond van de verhoogde zijbelasting bij benzineslijpmachines 					
	A 24-N	300 x 3,5 x 20		5.090	1/10	616136000
	A 24-N	300 x 3,5 x 22,2		5.090	1/10	616135000
A 24-N	300 x 3,5 x 25,4		5.090	1/10	616137000	

Doorslijpschijven voor stationaire doorslijpmachines

	Kwaliteitsklasse	Diameter x dikte x asgat mm	Uitvoering	Max. toerental /min.	Verkoop-/verpakkingseenheid	Art.nr.
	Kwaliteitsklasse A 30-R »Flexiamant« staal					
	<ul style="list-style-type: none"> ■ Voor gebruik in de gehele staalverwerking ■ Goed slijpvermogen en goede standtijd in staal ■ Uitgebalanceerd qua slijpvermogen en standtijd ■ Middelharde uitvoering voor krachtige machines (belasting > 3 KW) ■ Maximale werksnelheid 80 m/s 					
A 30-R	355 x 3 x 25,4		4.365	1/10	NIEUW	616346000
	Kwaliteitsklasse A 30-R / A 36-S »Flexiamant Super« staal					
	<ul style="list-style-type: none"> ■ Goed slijpvermogen en goede standtijd in staal ■ Harde uitvoering voor krachtige machines (machinebelasting > 3 KW) ■ A 36-S: met intern weefsel voor snel slijpen ■ Maximale werksnelheid 80 m/s 					
	A 30-R	300 x 2,5 x 25,4		5.090	1/10	616328000
	A 30-R	350 x 3 x 25,4		4.365	1/10	616327000
A 36-S	350 x 3 x 25,4		4.365	1/10	616339000	
	Kwaliteitsklasse A 24-M »Flexiamant Super« staal					
	<ul style="list-style-type: none"> ■ Hoog slijpvermogen bij goede standtijd in staal ■ Zachte uitvoering voor machines met lagere vermogens (machinebelasting < 3 KW) ■ Maximale werksnelheid 80 m/s 					
	A 24-M	350 x 3 x 25,4		4.365	1/10	616338000
A 24-M	400 x 3 x 25,4		3.820	1/10	616215000	
	Kwaliteitsklasse A 36-R »Flexiamant Super« Inox					
	<ul style="list-style-type: none"> ■ Middelharde speciale doorslijpschijf voor roestvast staal ■ Hoog slijpvermogen bij goede standtijd ■ IJzer- en zwavelarm < 0,1% ■ Maximale werksnelheid 80 m/s ■ Middelharde uitvoering voor machines met lagere vermogens (machinebelasting < 3 KW) 					
A 36-R	350 x 3 x 25,4		4.365	1/10	616343000	



Doorslijpschijven voor stationaire doorslijpmachines





	Kwaliteitsklasse	Diameter x dikte x asgat mm	Uitvoering	Max. toerental /min.	Verkoop-/verpakkingseenheid	Art.nr.
	Kwaliteitsklasse A 30-S »Flexiamant Super« staal					
	<ul style="list-style-type: none"> ■ Universeel inzetbaar in de metaalbewerking ■ Hardheid: hard ■ Hoog slijpvermogen en hoge standtijd ■ Maximale werksnelheid 100 m/s ■ Voor krachtige machines (machinebelasting > 5 KW) 					
	A 30-S	300 x 3 x 25,4		6.365	1/10	616202000
	A 30-S	350 x 3,5 x 25,4		5.460	1/10	616203000
A 30-S	400 x 4 x 25,4		4.775	1/10	616204000	
	Kwaliteitsklasse C 30-S »Flexiamant Super« steen					
	<ul style="list-style-type: none"> ■ Universeel inzetbaar voor de bewerking van natuur- en kunststeen ■ Ook geschikt voor de bewerking van NF-metalen ■ Hardheid: hard ■ Hoog slijpvermogen en hoge standtijd ■ Maximale werksnelheid 100 m/s ■ Voor krachtige machines (machinebelasting > 5 KW) 					
	C 30-S	300 x 3 x 25,4		6.365	1/10	616212000
C 30-S	350 x 3,5 x 25,4		5.460	1/10	616213000	

* ZB-verpakt

Afraamschijven

Afraamschijven voor haakse slijpers

	Kwaliteitsklasse	Diameter x dikte x asgat mm	Uitvoering	Max. toerental /min.	Verkoop-/verpakkingseenheid	Art.nr.
	Kwaliteitsklasse A 24 »Novoflex« staal					
	<ul style="list-style-type: none"> ■ Kwaliteit Novoflex: krachtige instapklasse ■ Hardheid: middelhard ■ Universeel inzetbaar in de metaalbewerking ■ Goed afnamevermogen en goede standtijd ■ Maximale werksnelheid 80 m/s 					
	A 24	100 x 6 x 16	—	15.300	1/25	616429000
	A 24	115 x 6 x 22,23	—	13.300	1/25	616460000
	A 24	125 x 6 x 22,23	—	12.200	1/25	616462000
	A 24	150 x 6 x 22,23	—	10.200	1/25	616464000
	A 24	180 x 6 x 22,23	—	8.500	1/10	616465000
A 24	230 x 6 x 22,23	—	6.600	1/10	616468000	
	Kwaliteitsklasse A 24-N »Flexiamant« staal					
	<ul style="list-style-type: none"> ■ Universele schijf voor de gehele metaalbewerking ■ Hardheid: middel ■ Hoog slijpvermogen en hoge standtijd ■ Maximale werksnelheid 80 m/s 					
	A 24-N	100 x 6 x 16	—	15.300	1/25	616745000
	A 24-N	115 x 6 x 22,23	—	13.300	1/25	616726000
	A 24-N	115 x 6,8 x 22,23	—	13.300	1/25	616725000
	A 24-N	125 x 4 x 22,23	—	12.200	1/25	616680000
	A 24-N	125 x 6 x 22,23	—	12.200	1/25	616730000
	A 24-N	150 x 6 x 22,23	—	10.200	1/25	616554000
	A 24-N	180 x 6 x 22,23	—	8.500	1/10	616560000
	A 24-N	180 x 6,8 x 22,23	—	8.500	1/10	616563000
	A 24-N	180 x 8 x 22,23	—	8.500	1/10	616561000
	A 24-N	230 x 6 x 22,23	—	6.600	1/10	616572000
	A 24-N	230 x 8 x 22,23	—	6.600	1/10	616573000
	Kwaliteitsklasse A 24-T »Flexiamant Super« staal					
	<ul style="list-style-type: none"> ■ Universele schijf voor de gehele metaalbewerking ■ Bijzonder geschikt voor afbraamwerkzaamheden en randslijpen, ook voor de gietbewerking ■ Hardheid: hard ■ Goed afnamevermogen bij extreem goede standtijd ■ Maximale werksnelheid 80 m/s 					
	A 24-T	115 x 6 x 22,23	—	13.300	1/25	616275000
	A 24-T	125 x 6 x 22,23	—	12.200	1/25	616486000
	A 24-T	150 x 6 x 22,23	—	10.200	1/25	616487000
	A 24-T	180 x 6 x 22,23	—	8.500	1/10	616277000
A 24-T	230 x 6 x 22,23	—	6.600	1/10	616279000	

	Kwaliteitsklasse	Diameter x dikte x asgat mm	Uitvoering	Max. toerental /min.	Verkoop-/verpakkingseenheid	Art.nr.
	Kwaliteitsklasse A 36-O »Flexiamant Super« Inox					
	<ul style="list-style-type: none"> ■ Speciale schijf voor de bewerking van roestvast staal ■ IJzer- en zwavelarm < 0,1% ■ Hardheid: zacht ■ Zeer goed afnamevermogen bij goede standtijd ■ Maximale werksnelheid 80 m/s 					
	A 36-O	100 x 6 x 16	—	15.300	1/25	616735000
	A 36-O	115 x 6 x 22,23	—	13.300	1/25	616739000
	A 36-O	125 x 6 x 22,23	—	12.200	1/25	616747000
	A 36-O	150 x 6 x 22,23	—	10.200	1/25	616604000
	A 36-O	180 x 6 x 22,23	—	8.500	1/10	616610000
A 36-O	230 x 6 x 22,23	—	6.600	1/10	616622000	
	Kwaliteitsklasse CA 36 O »M-Calibur« Inox					
	<ul style="list-style-type: none"> ■ De nieuwste generatie afraamschijven met keramische schuurkorrel ■ Maximaal afnamevermogen bij extreem hoge standtijd door gebruik van speciale keramische korund en een nieuwe soort bindingsmassa ■ Zeer hoge productiviteit en zeer snel werken ■ IJzer-, zwavel- en chloorvrij (Fe + S + Cl ≤ 0,1%) ■ Voor alle roest- en zuurbestendige staalsoorten (V2A, Nirosta, INOX), hooggelegeerde staalsoorten, veerstaal, gereedschapsstaal ■ Maximale werksnelheid: 80 m/s ■ Hardheid: middelhard 					
	CA 36-O	115 x 7 x 22,23	—	13.300	1/25	616290000
	CA 36-O	125 x 7 x 22,23	—	12.200	1/25	616291000
CA 36-O	180 x 7 x 22,23	—	8.500	1/10	616292000	
	Kwaliteitsklasse A 36-M »Flexiamant Super« aluminium					
	<ul style="list-style-type: none"> ■ Speciale schijf met open structuur voor hoog afnamevermogen en goede standtijd ■ Hardheid: zacht ■ Zeer geschikt voor de bewerking van smerende materialen zoals aluminium, brons, koper, messing ■ Maximale werksnelheid 80 m/s ■ Let op: in gesloten ruimtes is een goede afzuiging verplicht, aangezien aluminiumstof in hoge concentratie tot explosies kan leiden! 					
	A 36-M	115 x 6 x 22,23	—	13.300	1/25	616748000
	A 36-M	125 x 6 x 22,23	—	12.200	1/25	616749000
	A 36-M	180 x 6 x 22,23	—	8.500	1/10	616760000
	A 36-M	230 x 6 x 22,23	—	6.600	1/10	616763000
	Kwaliteitsklasse C 24-N »Flexiamant Super« steen					
	<ul style="list-style-type: none"> ■ Speciale schijf voor afbraamwerkzaamheden aan beton, natuur- en kunststeen ■ Hardheid: zacht ■ Hoog afnamevermogen bij lange standtijd ■ Maximale werksnelheid 80 m/s 					
	C 24-N	115 x 6 x 22,23	—	13.300	1/25	616729000
	C 24-N	125 x 6 x 22,23	—	12.200	1/25	616731000
	C 24-N	150 x 6 x 22,23	—	10.200	1/25	616654000
	C 24-N	180 x 6 x 22,23	—	8.500	1/10	616660000
C 24-N	230 x 6 x 22,23	—	6.600	1/10	616672000	
	Kwaliteitsklasse ZA 24-T »Flexiamant Super« Pipeline					
	<ul style="list-style-type: none"> ■ Speciale schijf voor de pipeline- en containerbouw ■ Lasnaadbewerking met kops slijpen ■ Uitslijpen van lasfouten ■ Hardheid: hard ■ Zeer hoog afnamevermogen en goede standtijd ■ Maximale werksnelheid 80 m/s 					
	ZA 24-T	115 x 4 x 22,23	—	13.300	1/25	616792000
	ZA 24-T	180 x 4 x 22,23	—	8.500	1/10	616795000
ZA 24-T	230 x 4 x 22,23	—	6.600	1/10	616796000	

Komstenen

Komstenen, kegelvormig

Diameter x dikte x asgat mm	Max. toerental /min.	Verkoop-/verpakkingseenheid	Art.nr.	
 <p>Kwaliteitsklasse A 16-Q</p> <ul style="list-style-type: none"> Vlakslijpen op het gehele metaalgebied met haakse slijpers Hardheid: hard Kunstharsgebonden Goed afnamevermogen en goede standtijd Maximale werksnelheid 50 m/s Voor haakse slijpers met slijpschijf-Ø 180 mm en 230 mm 	110 x 55 x 22,23	8.600	1/6	616170000
	110 x 55 x 22,23	8.600	1/1	630725000*

 <p>Kwaliteitsklasse C 16-N</p> <ul style="list-style-type: none"> Voor grove werkzaamheden, ook voor gietwerk Kunstharsgebonden Goed afnamevermogen en goede standtijd Vlakslijpen in de gehele steenbewerking Ook geschikt voor gegoten materialen en NF-metalen Maximale werksnelheid 50 m/s Voor haakse slijpers met slijpschijf-Ø 180 mm en 230 mm Hardheid: middelhard 	110 x 55 x 22,23	8.600	1/6	616171000
	110 x 55 x 22,23	8.600	1/1	630726000*

 <p>Kwaliteitsklasse C 36-M</p> <ul style="list-style-type: none"> Voor algemene werkzaamheden Kunstharsgebonden Goed afnamevermogen en goede standtijd Vlakslijpen in de gehele steenbewerking Ook geschikt voor gegoten materialen en NF-metalen Maximale werksnelheid 50 m/s Voor haakse slijpers met slijpschijf-Ø 180 mm en 230 mm Hardheid: middelhard 	110 x 55 x 22,23	8.600	1/6	616177000
--	------------------	-------	-----	-----------

Komstenen, cilindrisch

Diameter x dikte x asgat mm	Max. toerental /min.	Verkoop-/verpakkingseenheid	Art.nr.	
 <p>Kwaliteitsklasse A 80-M staal</p> <ul style="list-style-type: none"> Vlakslijpen in de gehele metaalbewerking Hardheid: middel Kunstharsgebonden Goed afnamevermogen en goede standtijd Alleen voor droogslijpen Maximale werksnelheid 50 m/s Voor haakse slijpers met slijpschijf-Ø 115 mm, 125 mm en 150 mm 	80 x 25 x 22,23	11.940	1/1	630727000*

 <p>Kwaliteitsklasse C 30-N steen</p> <ul style="list-style-type: none"> Vlakslijpen in de gehele steenbewerking Hardheid: middel Kunstharsgebonden Goed afnamevermogen en goede standtijd Alleen voor droogslijpen Maximale werksnelheid 50 m/s Voor haakse slijpers met slijpschijf-Ø 115 mm, 125 mm en 150 mm 	80 x 25 x 22,23	11.940	1/20	629175300
--	-----------------	--------	------	-----------

Lamellenschuurschijven en fiberschuurschijven met keramische korrel



De Metabo Convex-lamellenschuurschijven



- **Extreem hoge standtijd** door hoogwaardige keramische korrel
- Extreem hoge materiaalafname zonder grote inspanningen
- **Gelijkmatige materiaalafname gedurende de gehele levensduur** door zelfslijpende keramische korrel
- **Goede hechting van de keramische korrel op ondermateriaal**
- **Actief slijpende extra laag**
- **Koel slijpen op vlakken en randen.**
- **Toepassingsgebieden:** plaatbewerking, containerbouw, gietwerk, buizen, stangen, metaal, roestvast staal, hooggelegeerd staal, titaniumlegering, chroom-nikkel-staal, messing, brons enz.

Ook ideaal bij extreme schuurwerkzaamheden

- **De ideale vorm voor hoeklassen** sneller naar het optimale resultaat
- **Extreem hoge standtijd** dankzij het gebruik van hoogwaardige keramische korrel c.q. zirkoniumkorund
- **Extreem hoge en snelle afname** dankzij het gebruik van hoogwaardige keramische korrel c.q. zirkoniumkorund
- **Snellere en efficiëntere werkresultaten** door optimaal aan de hoeklas aangepaste bouwvorm; ook geschikt voor het vlakschuren
- **Bijzonder duurzaam** door het gebruik van keramische korrel c.q. zirkoniumkorund en het hoge aantal lamellen
- **Speciaal gevormde lamellenschuurschijf** met naar boven afgeronde lamellen geschikt → voor alle haakse slijpers
- **Maximale werksnelheid 80 m/s**

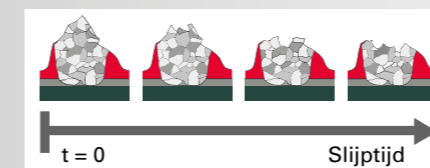







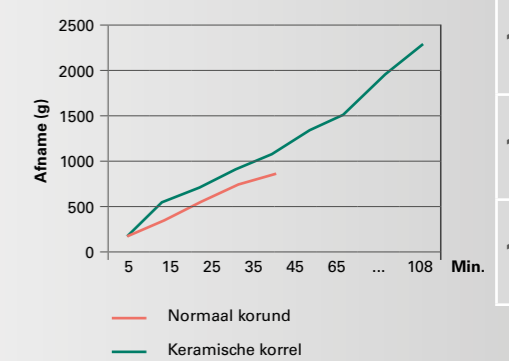















































In de keramische korrel zijn fijne aluminiumoxide (Al₂O₃)-kristallen door een sinteringsproces met elkaar verbonden. Door de slijpkrachten breken deze microkristallen tijdens het slijpproces af, zodat de schuurkorrel steeds nieuwe, scherpe randen krijgt.

	Afgeslepen materiaal na einde slijptijd
Normaal korund	890,0 g
Keramische korrel	2295,0 g





































Een vezelschijf met keramische korrel zorgt voor de 2,5-voudige afname van een schijf in normaal korund



01
02
03
04
05
06
07
08
09
10
11
12
13
14
15
16

Lamellenschuurschijven						
	Diameter x asgat mm	Korrel	Uitvoering	Max. toerental /min.	Verkoop-/verpakkingseenheid	Art.nr.
	Kwaliteitsklasse normaal korund »Flexiamant«					
	<ul style="list-style-type: none"> ■ Geschikt voor grof en middelfijn schuren/slijpen van staal, NF-metalen, hout en kunststoffen ■ Hoge lamellenlaag op glasvezelschijf ■ Gelijktijdig hoog schuur-/slijpvermogen ■ Schuurt/slijpt koel ■ Laag geluidsniveau ■ Gelijktijdig schuur-/slijpbeeld; comfortabel schuren/slijpen met slechts zeer geringe trillingen ■ Maximale werksnelheid 80 m/s ■ Schuine uitvoering: invalshoek 7-9° 					
	115 x 22,23	P 40		13.300	1/10	624391000
	115 x 22,23	P 60		13.300	1/10	624392000
	115 x 22,23	P 80		13.300	1/10	624393000
	115 x 22,23	P 120		13.300	1/10	624394000
	125 x 22,23	P 40		12.200	1/10	624395000
	125 x 22,23	P 60		12.200	1/10	624396000
	125 x 22,23	P 80		12.200	1/10	624397000
	125 x 22,23	P 120		13.300	1/10	624398000
	Kwaliteitsklasse zirkoniumkorund »Novoflex«					
	<ul style="list-style-type: none"> ■ Geschikt voor grof en middelfijn schuren/slijpen op alle metalen zoals edelstaal, staal, gietijzer en plaatstaal ■ Kwaliteit »Novoflex«: krachtige instapklasse ■ Gelijktijdig hoog schuur-/slijpvermogen ■ Schuurt/slijpt koel ■ Gelijktijdig schuur-/slijpbeeld; comfortabel schuren/slijpen met slechts zeer geringe trillingen ■ Zeer geschikt voor de bewerking van roestvast staal ■ Maximale werksnelheid 80 m/s ■ Schuine uitvoering: invalshoek 7-9° 					
	115 x 22,23	P 40		13.300	1/10	623175000
	115 x 22,23	P 60		13.300	1/10	623176000
	115 x 22,23	P 80		13.300	1/10	623177000
	115 x 22,23	P 120		13.300	1/10	623178000
	125 x 22,23	P 40		12.200	1/10	623195000
	125 x 22,23	P 60		12.200	1/10	623196000
	125 x 22,23	P 80		12.200	1/10	623197000
	125 x 22,23	P 120		12.200	1/10	623198000
	Kwaliteitsklasse zirkoniumkorund »Flexiamant Convex«					
	<ul style="list-style-type: none"> ■ Speciaal gevormde lamellenschuurschijf met naar boven afgeronde lamellen ■ Schuur-/Slijpmiddel: zirkoniumkorund ■ Door de bijzondere constructie bijzonder goed geschikt voor de bewerking van hoeklassen; snellere en meer efficiënte bewerking mogelijk; ook geschikt voor het vlakschuren ■ Hoog afnamevermogen bij lange standtijd door het gebruik van zirkoniumkorund ■ Geschikt voor de bewerking van staal en roestvast staal ■ Gelijktijdig schuur-/slijpbeeld; comfortabel schuren/slijpen met slechts zeer geringe trillingen ■ Maximale werksnelheid 80 m/s 					
	115 x 22,23	P 40		13.300	1/10	623112000
	115 x 22,23	P 60		13.300	1/10	623114000
	115 x 22,23	P 80		13.300	1/10	623115000
	125 x 22,23	P 40		12.200	1/10	626462000
	125 x 22,23	P 60		12.200	1/10	626463000
	125 x 22,23	P 80		12.200	1/10	626464000
	150 x 22,23	P 40		10.200	1/10	626490000
	150 x 22,23	P 60		10.200	1/10	626491000
	Kwaliteitsklasse keramiek »Flexiamant Super«					
	<ul style="list-style-type: none"> ■ De zelfslippende keramische korrel maakt een extreem hoog afnamevermogen mogelijk, zonder grote inspanningen ■ Uitstekende resultaten bij het schuren/slijpen van staal en roestvast staal. Door de hoge belastbaarheid uiterst geschikt voor extreme schuur-/slijpwerkzaamheden zoals de bewerking van hooggelegeerde soorten staal, titaniumlegeringen, legeringen op nikkelbasis en chroom- en chroom-nikkel-staal, messing en brons. ■ Zeer hoge standtijd; koel schuren/slijpen op vlakken en randen ■ Gelijktijdig schuur-/slijpbeeld; comfortabel schuren/slijpen met slechts zeer geringe trillingen ■ Maximale werksnelheid 80 m/s ■ Schuine uitvoering: invalshoek 7-9° 					
	125 x 22,23	P 40		12.200	1/10	626462000
	125 x 22,23	P 60		12.200	1/10	626463000
	125 x 22,23	P 80		12.200	1/10	626464000
	150 x 22,23	P 40		10.200	1/10	626490000
	150 x 22,23	P 60		10.200	1/10	626491000
	150 x 22,23	P 80		10.200	1/10	626492000
	125 x 22,23	P 60		12.200	1/10	626460000
	125 x 22,23	P 80		12.200	1/10	626461000
	Kwaliteitsklasse keramiek »Flexiamant Super Convex«					
	<ul style="list-style-type: none"> ■ Speciaal gevormde lamellenschuurschijf met naar boven afgeronde lamellen ■ Door de bijzondere constructie bijzonder goed geschikt voor de bewerking van hoeklassen; snellere en meer efficiënte bewerking mogelijk; ook geschikt voor het vlakschuren ■ Zeer hoog afnamevermogen bij zeer hoge standtijd door het gebruik van keramische korrel ■ Koel schuren/slijpen bij slecht warmtegeleidende materialen ■ Voor de bewerking van staal en roestvast staal. Door de hoge belastbaarheid ideaal voor extreme schuur-/slijpwerkzaamheden zoals de bewerking van hooggelegeerde soorten staal, titaniumlegeringen, legeringen op nikkelbasis en chroom- en chroom-nikkel-staal, messing en brons. ■ Gelijktijdig schuur-/slijpbeeld; comfortabel schuren/slijpen met slechts zeer geringe trillingen ■ Maximale werksnelheid 80 m/s 					
	125 x 22,23	P 60		12.200	1/10	626460000
	125 x 22,23	P 80		12.200	1/10	626461000
	150 x 22,23	P 60		10.200	1/10	626488000
	150 x 22,23	P 80		10.200	1/10	626489000
	76 x 10	P 60		20.100	1/1	 626875000*
	76 x 10	P 80		20.100	1/1	 626876000*
	115 x 22,23	P 40		13.300	1/10	624241000
	115 x 22,23	P 60		13.300	1/10	624243000
115 x 22,23	P 80		13.300	1/10	624244000	
115 x 22,23	P 120		13.300	1/10	624239000	
125 x 22,23	P 40		12.200	1/10	624275000	
125 x 22,23	P 60		12.200	1/10	624277000	
125 x 22,23	P 80		12.200	1/10	624278000	
125 x 22,23	P 120		12.200	1/10	624279000	
178 x 22,23	P 40		8.500	1/10	624256000	

* ZB-verpakt

	Diameter x asgat mm	Korrel	Uitvoering	Max. toerental /min.	Verkoop-/verpakkingseenheid	Art.nr.
	178 x 22,23	P 60		8.500	1/10	624258000
	178 x 22,23	P 80		8.500	1/10	624259000
	178 x 22,23	P 120		8.500	1/10	624276000
	115 x 22,23	P 40		13.300	1/10	624246000
	115 x 22,23	P 60		13.300	1/10	624247000
	115 x 22,23	P 80		13.300	1/10	624248000
	125 x 22,23	P 40		12.200	1/10	624475000
	125 x 22,23	P 60		12.200	1/10	624477000
	125 x 22,23	P 80		12.200	1/10	624478000
	178 x 22,23	P 40		8.500	1/10	624356000
178 x 22,23	P 60		8.500	1/10	624358000	
178 x 22,23	P 80		8.500	1/10	624359000	
	Kwaliteitsklasse keramiek »Flexiamant Super«					
	<ul style="list-style-type: none"> ■ De zelfslippende keramische korrel maakt een extreem hoog afnamevermogen mogelijk, zonder grote inspanningen ■ Uitstekende resultaten bij het schuren/slijpen van staal en roestvast staal. Door de hoge belastbaarheid uiterst geschikt voor extreme schuur-/slijpwerkzaamheden zoals de bewerking van hooggelegeerde soorten staal, titaniumlegeringen, legeringen op nikkelbasis en chroom- en chroom-nikkel-staal, messing en brons. ■ Zeer hoge standtijd; koel schuren/slijpen op vlakken en randen ■ Gelijktijdig schuur-/slijpbeeld; comfortabel schuren/slijpen met slechts zeer geringe trillingen ■ Maximale werksnelheid 80 m/s ■ Schuine uitvoering: invalshoek 7-9° 					
	115 x 22,23	P 40		13.300	1/10	626166000
	115 x 22,23	P 60		13.300	1/10	626167000
	115 x 22,23	P 80		13.300	1/10	626168000
	125 x 22,23	P 40		12.200	1/10	626169000
	125 x 22,23	P 60		12.200	1/10	626170000
	125 x 22,23	P 80		12.200	1/10	626171000
	115 x 22,23	P 40		13.300	1/10	623175000
	115 x 22,23	P 60		13.300	1/10	623176000
	Kwaliteitsklasse zirkoniumkorund »Flexiamant Convex«					
	<ul style="list-style-type: none"> ■ Speciaal gevormde lamellenschuurschijf met naar boven afgeronde lamellen ■ Schuur-/Slijpmiddel: zirkoniumkorund ■ Door de bijzondere constructie bijzonder goed geschikt voor de bewerking van hoeklassen; snellere en meer efficiënte bewerking mogelijk; ook geschikt voor het vlakschuren ■ Hoog afnamevermogen bij lange standtijd door het gebruik van zirkoniumkorund ■ Geschikt voor de bewerking van staal en roestvast staal ■ Gelijktijdig schuur-/slijpbeeld; comfortabel schuren/slijpen met slechts zeer geringe trillingen ■ Maximale werksnelheid 80 m/s 					
	125 x 22,23	P 40		12.200	1/10	626462000
	125 x 22,23	P 60		12.200	1/10	626463000
	125 x 22,23	P 80		12.200	1/10	626464000
	150 x 22,23	P 40		10.200	1/10	626490000
	150 x 22,23	P 60		10.200	1/10	626491000
	150 x 22,23	P 80		10.200	1/10	626492000
	125 x 22,23	P 60		12.200	1/10	626460000
	125 x 22,23	P 80		12.200	1/10	626461000
	Kwaliteitsklasse keramiek »Flexiamant Super Convex«					
	<ul style="list-style-type: none"> ■ Speciaal gevormde lamellenschuurschijf met naar boven afgeronde lamellen ■ Door de bijzondere constructie bijzonder goed geschikt voor de bewerking van hoeklassen; snellere en meer efficiënte bewerking mogelijk; ook geschikt voor het vlakschuren ■ Zeer hoog afnamevermogen bij zeer hoge standtijd door het gebruik van keramische korrel ■ Koel schuren/slijpen bij slecht warmtegeleidende materialen ■ Voor de bewerking van staal en roestvast staal. Door de hoge belastbaarheid ideaal voor extreme schuur-/slijpwerkzaamheden zoals de bewerking van hooggelegeerde soorten staal, titaniumlegeringen, legeringen op nikkelbasis en chroom- en chroom-nikkel-staal, messing en brons. ■ Gelijktijdig schuur-/slijpbeeld; comfortabel schuren/slijpen met slechts zeer geringe trillingen ■ Maximale werksnelheid 80 m/s 					
	125 x 22,23	P 60		12.200	1/10	626460000
	125 x 22,23	P 80		12.200	1/10	626461000
	150 x 22,23	P 60		10.200	1/10	626488000
	150 x 22,23	P 80		10.200	1/10	626489000

Combi-lamellenschuurschijven- KLS



- Van kwalitatief hoogwaardig schuurweefsel van edelkorund in combinatie met dito schuurvlies
- Van materiaalafname tot aan fijnschuren in slechts één bewerking. Uitermate gelijkmatig slijpbeeld bij een goede materiaalafname.
- Voor het bewerken van lasnaden, zoals bijv. voor het opschuren en napolijsten. Voor het verhelpen van krassen en beschadigingen op het werkstuk.
- Geschikt voor schuur-, reinigings- en afwerkwerkzaamheden op roestvast staal, staal, non-ferrometalen en lichtmetalen, titaniumlegeringen.
- Maximale werksnelheid: 80 m/s
- Aanbevolen toerental: 3.000 /min

Diameter x asgat mm	Korrel	Verkoop-/verpakkingseenheid	Art.nr.
125 x 22,23	Grof	1 / 1	626369000*
125 x 22,23	Grof	1 / 5	626415000
125 x 22,23	Middel	1 / 1	626370000*
125 x 22,23	Middel	1 / 5	626416000

Vlies-compactschijf »Unitized« - VKS



- Van geperst vliesmateriaal op glasvezelschijf
- Voor het reinigen en voorpolijsten van oppervlakken, opschuren van lasnaden; vermindert het aantal werkstappen
- Voor gelegerde en hooggelegerde staalsoorten, NF-metalen en lichtmetalen, chroom- en nikkelstaal, titanium, staal
- Max. toerental: 8.000 /min; 52 m/s
- Aanbevolen toerental: 3.000 /min

Diameter x dikte x asgat mm	Korrel	Verkoop-/verpakkingseenheid	Art.nr.
125 x 22,23	Zeer fijn	1 / 1	626368000*
125 x 22,23	Zeer fijn	1 / 5	626417000

Vlies-compactschijven »Unitized« - VKS-ZK



- In meerdere lagen geperst vliesmateriaal, gedrenkt met in kunsthars gegoten schuurkorrel (zirkoniumkorund)
- Door de toevoeging van schuurkorrel is het werken, van het afbramen tot de zachte en flexibele afwerking, mogelijk. Geschikt voor het afbramen, opschuren van lasnaden, precies reinigen, schoonmaken en afwerken van oppervlakken.
- Voor gelegerde en hooggelegerde staalsoorten, NF-metalen en lichtmetalen, chroom- en nikkelstaal, titanium, staal
- Profileren van het schuurmiddel mogelijk voor precies werken. Zeer geringe ruwdiepte van het te bewerken materiaal.
- Asgat 22,23 mm (voor haakse slijpers)
- Max. 10.000 /min; aanbevolen toerental: 3.000 /min

Diameter x dikte x asgat mm	Korrel	Verkoop-/verpakkingseenheid	Art.nr.
125 x 6 x 22,23	Grof	1 / 5	626482000
125 x 6 x 22,23	Middel	1 / 5	626483000

Hechtsteunschijf »Metabo Pyramid«



- Met klit hechting en flexibele tussenlaag, in vorm verschuimd; voor de opname van polijst- en schuurtoebehoren
- Schuur schijf voor het polijsten en voor middelzware schuurwerkzaamheden. Bijzonder aanbevelenswaardig voor hechtschuurbladen Metabo Pyramid.

Inwendige schroefdraad	Diameter mm	Dikte mm	Verkoopeenheid	Art.nr.
5/8 "	123	3	1	623298000*
M 14	123	3	1	623300000*

Hechtschuurbladen »Metabo Pyramid«



- 3-dimensionale opbouw van het schuurmiddel (piramidevormig)
- Hoog afnamevermogen bij een gelijktijdig uitermate gelijkmatig en fijn slijpbeeld. Lange standtijd. Snellere werkvoortgang in vergelijking met traditionele schuurmiddelen door de aanzienlijke vermindering van bewerkingen.
- Voor het verwijderen van krassen, walshuid op roestvast staal. Voorbereiden voor het polijsten
- Geschikt voor het gebruik in de gehele metaalbranche; speciaal voor roestvast staal, titanium-, kobalt-, nikkel- en chroomlegeringen

Diameter mm	Korrel	Verkoop-/verpakkingseenheid	Art.nr.
125	P 120 (A 160)	1 / 5	626371000*
125	P 280 (A 65)	1 / 5	626372000*
125	P 400 (A 45)	1 / 5	626373000*
125	P 600 (A 30)	1 / 5	626374000*
125	P 1200 (A 16)	1 / 5	626403000*
125	P 2000 (A 6)	1 / 5	626404000*

Vlies-hechtcompactschijven »Unitized« - VKS



- Uit geperst vliesmateriaal
- Voor het reinigen en voorpolijsten van oppervlakken, opschuren van lasnaden; vermindert het aantal werkstappen
- Voor gelegerde en hooggelegerde staalsoorten, NF-metalen en lichtmetalen, chroom- en nikkelstaal, titanium, staal

Diameter x asgat mm	Korrel	Verkoop-/verpakkingseenheid	Art.nr.
125	Zeer fijn	1 / 1	626375000*

Reinigingsvliesen



- Voor het verwijderen van lichte roest, afnemen van verf en lakken op metaal, reinigen van gelaste naden, NF-metalen, koper, aluminium en messing, slijpen van staal en structureren van hout
- Maximale werksnelheid: 63 m/s
- Aanbevolen toerentallen bij Ø 115 mm: 2.900 /min., Ø 125 mm: 2.700 /min.

Diameter x asgat mm	Verkoopeenheid	Art.nr.
115 x 22,23	1	624346000*
125 x 22,23	1	624347000*

Halfflexibele schuurschijven





- Halfflexibele schuurschijf**
- Geschikt voor het gebruik in de steenverwerkende industrie.
 - Schuurmiddel: SiC (siliciumcarbide); maximale werksnelheid: 80 m/s
- Voor het gebruik met de elastische steunschijf 623279000
Diameter: 115 mm
Korrel: C 24
Geschiktheid van het materiaal: steen
Verkoopeenheid: 1

Art.nr.
624873000

Fiberschuur-schijven

Diameter x asgat mm	Korrel	Max. toerental /min.	Verkoop-/verpakkingseenheid	Art.nr.
 <p>Normaal korund, type asgat: rond gat, gesleufd</p> <ul style="list-style-type: none"> ■ Geschikt voor gebruik in de gehele metaalbranche ■ Voor grove en fijne schuur-/slijpwerkzaamheden ■ Bewerken van lasnaden, ontroesten, afbramen. ■ Hoog afnamevermogen bij lange standtijd ■ Gelijkmatic schuur-/slijpbeeld ■ Maximale werksnelheid 80 m/s ■ Fiberschijven om op steunschijven te spannen! 				
115 x 22,23	P 16	13.300	1/25	624135000
115 x 22,23	P 24	13.300	1/25	624136000
115 x 22,23	P 36	13.300	1/25	624145000
115 x 22,23	P 40	13.300	1/25	624137000
115 x 22,23	P 60	13.300	1/25	624138000
115 x 22,23	P 80	13.300	1/25	624139000
115 x 22,23	P 120	13.300	1/25	624141000
115 x 22,23	P 150	13.300	1/25	624142000
115 x 22,23	P 180	13.300	1/25	624143000
125 x 22,23	P 16	12.200	1/25	624223000
125 x 22,23	P 24	12.200	1/25	624218000
125 x 22,23	P 36	12.200	1/25	624216000
125 x 22,23	P 40	12.200	1/25	624219000
125 x 22,23	P 60	12.200	1/25	624220000
125 x 22,23	P 80	12.200	1/25	624221000
125 x 22,23	P 120	12.200	1/25	624224000
125 x 22,23	P 180	12.200	1/25	624226000
180 x 22,23	P 16	8.500	1/25	624123000
180 x 22,23	P 24	8.500	1/25	624103000
180 x 22,23	P 30	8.500	1/25	624124000
180 x 22,23	P 36	8.500	1/25	624122000
180 x 22,23	P 40	8.500	1/25	624104000
180 x 22,23	P 50	8.500	1/25	624102000
180 x 22,23	P 60	8.500	1/25	624105000
180 x 22,23	P 80	8.500	1/25	624106000
180 x 22,23	P 120	8.500	1/25	624101000
230 x 22,23	P 24	6.600	1/25	624227000
230 x 22,23	P 40	6.600	1/25	624228000

Diameter x asgat mm	Korrel	Max. toerental /min.	Verkoop-/verpakkingseenheid	Art.nr.
 <p>Zirkoniumkorund, type asgat: rond gat, gesleufd</p> <ul style="list-style-type: none"> ■ Geschikt voor gebruik in de gehele metaalbranche ■ Voor grove en fijne schuur-/slijpwerkzaamheden ■ Speciaal voor het bewerken van roestvast staal ■ Hoog afnamevermogen bij lange standtijd ■ Gelijkmatic schuur-/slijpbeeld ■ Maximale werksnelheid 80 m/s ■ Fiberschijven om op steunschijven te spannen! 				
115 x 22,23	P 36	13.300	1/25	622971000
115 x 22,23	P 40	13.300	1/25	622972000
115 x 22,23	P 50	13.300	1/25	622973000
115 x 22,23	P 60	13.300	1/25	622974000
115 x 22,23	P 80	13.300	1/25	622975000
115 x 22,23	P 120	13.300	1/25	622977000
125 x 22,23	P 36	12.200	1/25	622981000

Diameter x asgat mm	Korrel	Max. toerental /min.	Verkoop-/verpakkingseenheid	Art.nr.
125 x 22,23	P 40	12.200	1/25	622982000
125 x 22,23	P 60	12.200	1/25	622984000
125 x 22,23	P 80	12.200	1/25	622985000
125 x 22,23	P 100	12.200	1/25	622986000
125 x 22,23	P 120	12.200	1/25	622987000
180 x 22,23	P 36	8.500	1/25	622991000
180 x 22,23	P 40	8.500	1/25	622992000
180 x 22,23	P 60	8.500	1/25	622994000
180 x 22,23	P 80	8.500	1/25	622995000
180 x 22,23	P 120	8.500	1/25	622997000
 <p>Keramik, type asgat: rond gat, gesleufd</p> <ul style="list-style-type: none"> ■ Zelfslijpende keramische korrel voor extreem hoog afnamevermogen, zonder grote inspanningen ■ Uitstekende resultaten bij het vlakschuren-/slijpen van staal en roestvast staal. Door de hoge belastbaarheid uiterst geschikt voor extreme schuur-/slijpwerkzaamheden zoals de bewerking van hooggelegeerde soorten staal, titaniumlegeringen, legeringen op nikkelbasis en chroom- en chroom-nikkel-staal, messing en brons. ■ Zeer hoge standtijd; koel schuren/slijpen ■ Keramische fiberschuur-schijven bereiken hun beste prestatie op krachtige haakse slijpers met verhoogde aandrukkracht. ■ Fiberschijven om op steunschijven te spannen! Om de keramische fiberschuur-schijven te spannen, worden de steunschijven met koelribben aanbevolen (bijv. Ø 125 mm, 623291000) ■ Maximale werksnelheid 80 m/s 				
115 x 22,23	P 24	13.300	1/25	626150000
115 x 22,23	P 36	13.300	1/25	626151000
115 x 22,23	P 60	13.300	1/25	626152000
115 x 22,23	P 80	13.300	1/25	626153000
125 x 22,23	P 24	12.200	1/25	626154000
125 x 22,23	P 36	12.200	1/25	626155000
125 x 22,23	P 60	12.200	1/25	626156000
125 x 22,23	P 80	12.200	1/25	626157000
180 x 22,23	P 24	8.500	1/25	626158000
180 x 22,23	P 36	8.500	1/25	626159000
180 x 22,23	P 60	8.500	1/25	626160000
180 x 22,23	P 80	8.500	1/25	626161000

Steunschijven voor fiberschuur-schijven

Steunschijf standaard



- Standaarduitvoering voor middelfijne tot grove schuur-/slijpwerkzaamheden
- Voor het gebruik van fiberschuur-schijven
- Alle schijven met spanmoer
- Maximale werksnelheid 80 m/s
- 626418000: Speciale uitvoering met langere spanmoer voor het gebruik van de Metabo haakse slijpers met Autobalancer c.q. rem

Diameter mm	Spanmoer	Max. toerental /min.	Verkoop-/verpakkingseenheid	Art.nr.
115	M 14	13.300	1/1	623279000*
125	M 14	12.200	1/1	623278000*
180	M 14	8.500	1/1	623275000*
230	M 14	6.600	1/1	623280000*
115	5/8 "	13.300	1/1	623283000*
125	5/8 "	12.200	1/1	623284000*
180	5/8 "	8.500	1/1	623281000*
230	5/8 "	6.600	1/1	623282000*

* ZB-verpakt

Steunschijf Standard 2.0



- Middelharde steunschijf voor glasvezelschijven, ideaal voor schuurwerkzaamheden met een fijne of gemiddelde korrel.
- Hoge flexibiliteit door het platte oppervlak
- Veilig en tegen vonken beschermd werken door een innovatieve constructie, afgestemd op de maten van de standaard-beschermkappen van Metabo. Ook geschikt voor Metabo haakse slijpers met autobalancer
- Met: spanmoer
- Maximale werksnelheid: 80 m/s

NIEUW

Diameter mm	Spanmoer	Max. toerental /min.	Verkoop-/verpakkingseenheid	Art.nr.
115	M 14	13.300	1/1	626452000*
125	M 14	12.200	1/1	626453000*
180	M 14	8.500	1/1	626454000*
115	5/8 "	13.300	1/1	626628000*
125	5/8 "	12.200	1/1	626629000*
180	5/8 "	8.500	1/1	626630000*

Steunschijf met koelribben



- Voor het gebruik van fiberschuurschijven
- Steunschijven met koelribben worden voornamelijk voor alle grove schuur-/slijpwerkzaamheden gebruikt. Ook geschikt voor de bewerking van roestvast staal
- De koelribben, die radiaal op het slijpvlak lopen, verminderen oververhitting van werkstuk en steunschijf
- Alle schijven met spanmoer
- Maximale werksnelheid 80 m/s

Diameter mm	Spanmoer	Max. toerental /min.	Verkoop-/verpakkingseenheid	Art.nr.
115	M 14	13.300	1/1	623290000*
125	M 14	12.200	1/1	623291000*
180	M 14	8.500	1/1	623292000*

Steunschijf met koelribben 2.0



- Harde steunschijf voor glasvezelschijven, ideaal voor grove schuurwerkzaamheden
- Speciaal gevormde koelribben voor een beter resultaat en bijzonder mooi oppervlak
- Steunschijf voor hitte- en temperatuurbestendig kunststof
- Veilig en tegen vonken beschermd werken door een innovatieve constructie, afgestemd op de maten van de standaard-beschermkappen van Metabo. Ook geschikt voor Metabo haakse slijpers met autobalancer
- Met: spanmoer
- Maximale werksnelheid: 80 m/s

NIEUW

Diameter mm	Spanmoer	Max. toerental /min.	Verkoop-/verpakkingseenheid	Art.nr.
115	M 14	13.300	1/1	626455000*
125	M 14	12.200	1/1	626456000*
180	M 14	8.500	1/1	626457000*
115	5/8 "	13.300	1/1	626631000*
125	5/8 "	12.200	1/1	626632000*
180	5/8 "	8.500	1/1	626633000*

Staalborstels

Staaldraad-komborstels, staal getordeerd



- Universeel inzetbaar in de metaalbewerking, bijv. voor het reinigen, afbramen, ontslakken, ontroesten, afvlakken van lasnaden en -punten, verwijderen van slakken, ijzerslag en oude verflagen
- Voor het bewerken van grote vlakken, lasnaden enz.
- Soort medium: staaldraad gehard

Diameter mm	Inwendige schroefdraad	Draaddikte	Max. toerental /min.	Verkoop-/verpakkingseenheid	Art.nr.
65	M 14	0,35 mm	11.000	1/1	623796000*
65	M 14	0,35 mm	11.000	1/50	623796700
65	5/8 "	0,50 mm	11.000	1/1	623804000*
80	M 14	0,50 mm	8.600	1/1	623710000*
100	M 14	0,50 mm	8.600	1/1	623711000*

Staaldraad-komborstels, roestvast staal, getordeerd



- Universeel inzetbaar in de bewerking van roestvast staal, bijv. voor het afvlakken van lasnaden en -punten, verwijderen van slakken, ijzerslag en oude verflagen; zeer geschikt voor de bewerking van roestvast staal.
- Soort medium: roestvast stalen draad getordeerd

Diameter mm	Inwendige schroefdraad	Draaddikte	Max. toerental /min.	Verkoop-/verpakkingseenheid	Art.nr.
65	M 14	0,35 mm	11.000	1/1	623801000*
65	5/8 "	0,35 mm	11.000	1/1	623805000*

Staaldraad-komborstels, staal gegolfd



- Voor de lichte oppervlaktebewerking en afbraamwerkzaamheden in de gehele metaalbewerking
- Voor het bewerken van grotere vlakken, lasnaden, metalen platen
- Soort medium: staaldraad gegolfd

Diameter mm	Inwendige schroefdraad	Draaddikte	Max. toerental /min.	Verkoop-/verpakkingseenheid	Art.nr.
75	M 14	0,30 mm	11.000	1/1	623715000*
100	M 14	0,30 mm	8.600	1/1	623719000*

Ronde staalborstels, staal, getordeerd



- Universeel inzetbaar in de metaalbewerking, bijv. voor het bewerken van profielen, zaagranden, tandwielen, groeven, voor het afvlakken van lasnaden en -punten, verwijderen van slakken, ijzerslag en oude verflagen
- Bijzonder geschikt voor het bewerken van smalle werkstukken evenals binnenkanten
- Soort medium: staaldraad gehard
- 623803000: gebogen uitvoering

Diameter mm	Inwendige schroefdraad	Draaddikte	Max. toerental /min.	Verkoop-/verpakkingseenheid	Art.nr.
100	M 14	0,50 mm	12.500	1/1	623803000*
115	M 14	0,50 mm	12.500	1/1	626770000*
125	M 14	0,50 mm	12.500	1/1	626771000*

Ronde staaldraadborstels, roestvast staal, getordeerd



- Universeel inzetbaar in de bewerking van roestvast staal, bijv. voor het afvlakken van lasnaden en -punten, verwijderen van slakken, ijzerslag en oude verflagen
- Bijzonder geschikt voor het bewerken van smalle werkstukken evenals binnenkanten
- Zeer geschikt voor de bewerking van roestvast staal
- Soort medium: roestvast stalen draad getordeerd

Diameter mm	Inwendige schroefdraad	Draaddikte	Max. toerental /min.	Verkoop-/verpakkingseenheid	Art.nr.
115	M 14	0,50 mm	12.500	1/1	626778000*

Ronde staalborstels, staal getordeerd, Pipeline



- Speciaal ontwikkeld voor de professionele bewerking van U- en V-lasnaden in de pijpleiding- en pipelinebouw, alsmede voor de wortellasnaadvoorbereiding
- Soort medium: staaldraad gehard
- Dikte aan het dunne einde: 6,0 mm

Diameter mm	Asgat-Ø	Draaddikte	Max. toerental /min.	Verkoop-/verpakkingseenheid	Art.nr.
125	22.23	0,50 mm	12.500	1/1	626815000*
150	22.25	0,50 mm	10.000	1/1	626816000*



Diamant-doorslijpschijven voor de bouw en ambachtelijke sector



De kwalitatief hoogwaardige diamant-doorslijpschijven van Metabo voldoen aan de hoogste veiligheidseisen, internationale normen (EN 13236) en veiligheidseisen volgens de OSA. Ze garanderen de hoogste slijpsnelheid in combinatie met een lange standtijd. Dit resulteert in een bijzonder efficiënte bewerking van uiteenlopende materialen, zoals bijv. beton, wasbeton, klinkers, hard gesteente, graniet of andere bouwmaterialen. Het productassortiment bevat het optimale gereedschap voor iedere bewerking.

Diamant-doorslijpschijven zijn verkrijgbaar in twee kwaliteitsklassen:

Kwaliteit SP:

- Goede standtijd
- Goede slijpsnelheid



Kwaliteit Professional

- Lange standtijd
- Uitstekende zaagsnelheid
- Lagergelaste diamantsegmenten bij gesegmenteerde schijven

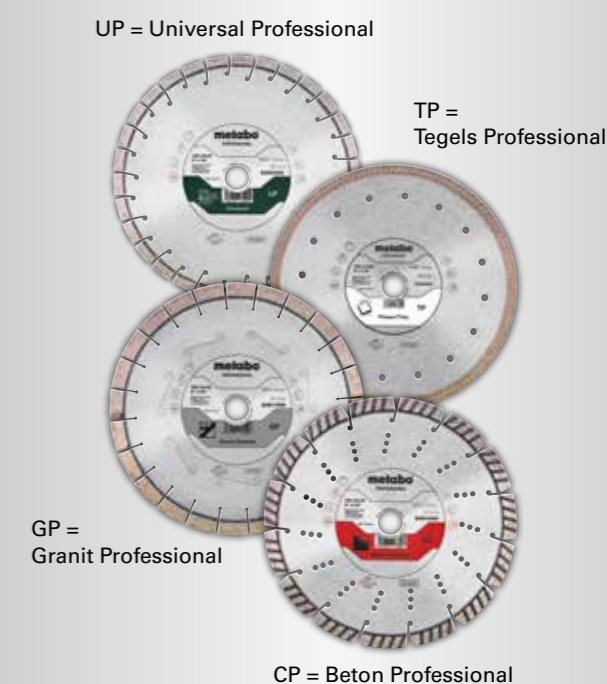

Voordelen:

- Door OSA en EN 13236 wordt een optimale veiligheid gegarandeerd
- De kwalitatief hoogwaardige diamantkwaliteit resulteert in een uitstekende slijpsnelheid en korte doorslijptijden,
- Lange standtijd
- Hoog zaagcomfort door de gehard zaagbladrug
- Hoog redement

Gebruiksadviezen:

- Doorslijpen met weinig druk zodat de diamant-doorslijpschijf niet oververhit raakt



Het optimale gereedschap voor iedere toepassing

Kwaliteitsklasse SP:

Bewerkingstaak	Materiaal	Gereedschap	
Agressief, snel doorslijpen	Beton Gasbeton Wasbeton Zandsteen (hard/zacht) Kleidakpan	SP-U = Universal	
Comfortabel doorslijpen met een hoge slijpkwaliteit	Beton Gasbeton Wasbeton Zandsteen (hard/zacht) Kleidakpan	SP-UT = Universal Turbo	
Comfortabel doorslijpen met een hoge slijpkwaliteit	Geglazuurde tegels Keramische tegels	SPT = Tegels	

Kwaliteitsklasse Professional

Bewerkingstaak	Materiaal	Gereedschap	
Agressief, snel doorslijpen	Beton Gasbeton Wasbeton Zandsteen (hard/zacht) Kleidakpan	UP = Universal Professional	
Agressief, snel doorslijpen	Beton (ook gewapend) Trottoirband zandsteen (hard) Wasbeton	CP = Beton Professional	
Comfortabel doorslijpen met een hoge slijpkwaliteit	Graniet en tarazzo	GP = Granit Professional	
Comfortabel doorslijpen met een hoge slijpkwaliteit	Geglazuurde tegels Keramische tegels Fijn steengruis Leisteen Marmer	TP = Tegels Professional	

Diamant-doorslijpschijven

Voor algemene bouwmaterialen; gesegmenteerd

Diameter x asgat mm	Segment-afmetingen mm	Aantal segmenten	Max. toerental /min.	Verkoopenheid	Verpakking	Art.nr.
 <p>Diamant-doorslijpschijven SP/SP-U</p> <ul style="list-style-type: none"> ■ Universele diamant-doorslijpschijf met gesegmenteerde rand voor het agressief en snel doorslijpen en een lange levensduur ■ Zeer geschikt voor alle bouwmaterialen zoals beton, wasbeton, harde zandsteen, dakpannen ■ Segmenthoogte 10 mm ■ Bij bestelling van 10 stuks gratis een toonbankdisplay (behalve bij de blisterverpakking) <p>NIEUW</p>						
115 x 22,23	32,4 x 1,8 x 10	9	13.300	1	Blister	624295000*
125 x 22,23	31,7 x 2 x 10	10	12.200	1	Blister	624296000*
230 x 22,23	40,3 x 2,4 x 10	16	6.600	1	Blister	624298000*
115 x 22,23	32,4 x 1,8 x 10	9	13.300	1	doos	624306000*
125 x 22,23	31,7 x 2 x 10	10	12.200	1	doos	624307000*
150 x 22,23	36,4 x 2 x 10	11	10.200	1	doos	624308000*
180 x 22,23	35 x 2,2 x 10	14	8.500	1	doos	624309000*
230 x 22,23	40,3 x 2,4 x 10	16	6.600	1	doos	624310000*

Diameter x asgat mm	Segment-afmetingen mm	Aantal segmenten	Max. toerental /min.	Verkoopenheid	Verpakking	Art.nr.
 <p>Diamant-doorslijpschijven Professional/UP</p> <ul style="list-style-type: none"> ■ Zeer krachtige diamant-doorslijpschijf met gesegmenteerde rand voor het agressief en snel doorslijpen van harde materialen met een groot slijpvermogen en zeer lange levensduur ■ Zeer geschikt voor algemene bouwmaterialen zoals beton, wasbeton, harde en zachte zandsteen, dakpannen ■ Nette slijpkanten en een hoge slijpsnelheid door de speciale segmenten met korte tanden ■ Optimale veiligheid door lasergelaste diamantsegmenten. Segmenthoogte 9 - 10 mm. ■ Art. nr. 628563000 en 628564000 met verloopring voor machines met een houder van 20 mm of 25,4 mm <p>NIEUW</p>						
115 x 22,23	20 x 2,4 x 9	13	13.300	1	doos	628558000*
125 x 22,23	20 x 2,4 x 9	15	12.200	1	doos	628559000*
150 x 22,23	20 x 2,4 x 9	18	10.200	1	doos	628560000*
180 x 22,23	20 x 2,6 x 9	22	8.500	1	doos	628561000*
230 x 22,23	20 x 2,6 x 9	30	6.600	1	doos	628562000*
300 x 20 / 25,4	24 x 2,8 x 10	32	6.300	1	doos	628563000*
350 x 20 / 25,4	24 x 2,8 x 10	37	5.400	1	doos	628564000*

Voor algemene bouwmaterialen; gesloten rand »Turbo«

Diameter x asgat mm	Segment-afmetingen mm	Aantal segmenten	Max. toerental /min.	Verkoopenheid	Verpakking	Art.nr.
 <p>Diamant-doorslijpschijven SP/SP-UT</p> <ul style="list-style-type: none"> ■ Universele diamant-doorslijpschijf met gesloten rand voor het comfortabel doorslijpen met een groot slijpvermogen en een lange levensduur ■ Zeer geschikt voor alle bouwmaterialen zoals beton, wasbeton, harde zandsteen, dakpannen ■ Nette slijpkanten zonder afgebroken materiaal ■ Segmenthoogte 10 mm ■ Bij bestelling van 10 stuks gratis een toonbankdisplay <p>NIEUW</p>						
115 x 22,23	2,2 x 10		13.300	1	doos	628551000*
125 x 22,23	2,2 x 10		12.200	1	doos	628552000*
180 x 22,23	2,2 x 10		8.500	1	doos	628553000*
230 x 22,23	2,6 x 10		6.600	1	doos	628554000*

* ZB-verpakt

Voor de bewerking van voegen, gesloten rand Turbo

	Diameter x asgat mm	Segment-afmetingen mm	Aantal segmenten	Max. toerental /min.	Verkoopenheid	Verpakking	Art.nr.
 <p>Diamant-freeschijf Professional/UP-TP</p> <ul style="list-style-type: none"> ■ Zeer geschikt voor voegen in pleister- en metselwerk ■ Gesinterde slijprand ■ Segmenthoogte: 10,0 mm; schijfbreedte: 6,0 mm; maximale werksnelheid 80 m/s 	125 x 22,23	10		13.200	1	doos	624304000
	NIEUW						

Voor beton; gesegmenteerd



	Diameter x asgat mm	Segment-afmetingen mm	Aantal segmenten	Max. toerental /min.	Verkoopenheid	Verpakking	Art.nr.
 <p>Diamant-doorslijpschijven Professional/CP</p> <ul style="list-style-type: none"> ■ Zeer krachtige diamant-doorslijpschijf met gesegmenteerde rand voor het agressief en snel doorslijpen van harde materialen met een zeer groot slijpvermogen en zeer lange levensduur ■ Zeer geschikt voor alle harde materialen zoals beton (ook gewapend), betonbuis, tegels, harde zandsteen, sierklinkers, wasbeton, door speciale turbosegmenten ■ Optimale veiligheid door de lasergelaste diamantsegmenten. Segmenthoogte 12 mm. 	115 x 22,23	33 x 2,4 x 12	8	13.300	1	doos	628570000*
	125 x 22,23	33 x 2,4 x 12	9	12.200	1	doos	628571000*
	150 x 22,23	33 x 2,4 x 12	10	10.200	1	doos	628572000*
	180 x 22,23	42 x 2,6 x 12	11	8.500	1	doos	628573000*
	230 x 22,23	42 x 2,6 x 12	15	6.600	1	doos	628574000*
	NIEUW						

Voor graniet; gesegmenteerd

	Diameter x asgat mm	Segment-afmetingen mm	Aantal segmenten	Max. toerental /min.	Verkoopenheid	Verpakking	Art.nr.
 <p>Diamant-doorslijpschijven Professional/GP</p> <ul style="list-style-type: none"> ■ Zeer krachtige diamant-doorslijpschijf met gesegmenteerde rand voor het agressief en snel doorslijpen van harde materialen met een groot slijpvermogen en zeer lange levensduur ■ Zeer geschikt voor alle soorten graniet, terrazzo bladen ■ Optimale veiligheid door de lasergelaste diamantsegmenten. Segmenthoogte 12 mm. 	115 x 22,23	20 x 2,4 x 12	13	13.300	1	doos	628575000*
	125 x 22,23	20 x 2,4 x 12	15	12.200	1	doos	628576000*
	230 x 22,23	20 x 2,6 x 12	30	6.600	1	doos	628577000*
	NIEUW						

Voor tegels; gesloten rand

	Diameter x asgat mm	Segment-afmetingen mm	Aantal segmenten	Max. toerental /min.	Verkoopenheid	Verpakking	Art.nr.
 <p>Diamant-doorslijpschijven SP/SP-T</p> <ul style="list-style-type: none"> ■ Standaard diamant-doorslijpschijf met gesloten rand voor het doorslijpen zonder dat de randen van de werkstukken met hoge oppervlakken zoals tegels of natuursteentegels afbreken ■ Groot slijpvermogen bij een lange levensduur ■ Segmenthoogte 7 mm ■ Bij bestelling van 10 stuks gratis een toonbankdisplay 	115 x 22,23	1,5 x 7		13.300	1	doos	628555000*
	125 x 22,23	1,5 x 7		12.200	1	doos	628556000*
	230 x 22,23	1,65 x 7		6.600	1	doos	628557000*
	NIEUW						

	Diameter x asgat mm	Segment-afmetingen mm	Aantal segmenten	Max. toerental /min.	Verkoopenheid	Verpakking	Art.nr.
 <p>Diamant-doorslijpschijven Professional/TP</p> <ul style="list-style-type: none"> ■ Krachtige diamant-doorslijpschijf met gesloten rand voor het doorslijpen zonder dat de randen van werkstukken met hoogwaardige oppervlakken afbreken, met een groot slijpvermogen en zeer lange levensduur ■ Snelle en nette zaagresultaten door het extra dunne stamblad met verstevigde stalen kern en een bijzondere snijrandgeometrie ■ Zeer geschikt voor gres, tegels en natuursteentegels ■ Segmenthoogte 10 mm 	115 x 22,23	1,4 x 10		13.300	1	doos	628578000*
	125 x 22,23	1,4 x 10		12.200	1	doos	628579000*
	230 x 22,23	1,6 x 10		6.600	1	doos	628580000*
	NIEUW						
 <p>Diamant-doorslijpschijven Pprofessional 76 mm/TP</p> <ul style="list-style-type: none"> ■ Speciale schijf voor de hoogste eisen, geschikt voor allerlei soorten tegels, geglazuurd en niet-geglazuurd, platen van natuursteen, grès en keramiek ■ Optimale zaagkwaliteit en zeer lange levensduur door de verbeterde dunwandtechnologie en aangepaste diamantstructuur ■ Gesinterde zaagrand, segmenthoogte: 6 mm 	76 x 10	1 x 6		20.100	1	Bliester	626874000*
	NIEUW						



Universeel; gesegmenteerd

	Diameter x asgat mm	Segment-afmetingen mm	Aantal segmenten	Max. toerental /min.	Verkoopenheid	Verpakking	Art.nr.
 <p>Diamant-doorslijpschijven Professional 76 mm/UP</p> <ul style="list-style-type: none"> ■ Diamant-doorslijpschijf met vacuüm-gesoldeerde diamanten voor universeel gebruik ■ Zeer goede zaageigenschappen door het hoge diamantaandeel ■ Geschikt voor vele materialen, zoals beton, tegels, composiet, gipskarton, PVC, plaatmateriaal, draadstangen, dun hout 	76 x 10	12 x 1,2 x 2,2	16	20.100	1	Bliester	626873000*
	NIEUW						

Diamant-freeschijven

Kwaliteitsklasse »professional« / UP-T

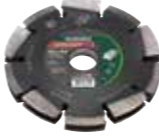
- Snel en comfortabel frezen van muursleuven in veelzijdige materialen mogelijk
- Veel efficiënter door het intelligente systeem van verspringend aangebrachte segmenten, aangezien het uitbeitelen van het middenstuk komt te vervallen. Hoge tijdsbesparing door te frezen in één werkstap
- Minder vuil en stof, aangezien het materiaal zuiver en volledig uit de sleuf verwijderd wordt
- Exacte sleuven voor losse leidingen of voor lege buizen van Ø 20 en 25 mm. Max. zaagbreedte: 20 mm (2 rijen 628298000) c.q. 30 mm (3-rijen 628299000)

	Diameter x asgat mm	Segment-afmetingen mm	Aantal segmenten	Max. toerental /min.	Verkoopenheid	Verpakking	Art.nr.
	125 x 22,23	18 x 7	20	12.200	1	doos	628298000*
	125 x 22,23	28,5 x 7	30	12.200	1	doos	628299000*
	125 x 22,23	18 x 7	20	12.200	1	doos	628298000*
	125 x 22,23	28,5 x 7	30	12.200	1	doos	628299000*



Diamant- en PKD-komstenen

Kwalitatief hoogwaardige en robuuste diamant- en PKD-komstenen van Metabo bieden het maximale slijpcomfort en kunnen bijzonder efficiënt worden ingezet voor uiteenlopende toepassingen. Ze combineren het hoogste afnamevermogen met een uitstekende standtijd. Dit resulteert in een bijzonder effectieve bewerking van diverse materialen, zoals bijv. beton, plavuiz, kalk-cementpleister, tegellijm, beschermende coatings.

De diamant- en PKD-komstenen zijn verkrijgbaar in twee kwaliteitsklassen:

Classic:

- Goede standtijd
- Goed afnamevermogen



Professional:

- Lange standtijd
- Zeer goed afnamevermogen



Gebruiksadvies:

- Bijzonder stofarm werken wordt mogelijk gemaakt met de renovatieslijpers van Metabo in combinatie met een geschikte afzuiging
- Bij het werken met haakse slijpers wordt het gebruik van een bijbehorende afzuigkap aanbevolen.

Voor abrasieve materialen, kwaliteitsklasse Abrasief »professional«



- Bijzonder krachtige diamant-komschijf
- Zeer geschikt voor het slijpen van verse betonlagen, cement- en kalkcementpleister, plamuur, nivelleren van nieuwe plavuizen, het verwijderen van tegellijm, slijpen van marmer
- Maximale werksnelheid 80 m/s

Diameter x asgat mm	Aantal segmenten	Max. toerental	Verkoopenheid	Art.nr.
125 x 22,23	16	12.200	1	628206000*

Voor beschermende betonverven, kwaliteitsklasse »professional«



- Bijzonder krachtige, speciale PKD-slijpkop
- Zeer geschikt voor het slijpen en schuren van elastische beschermende lagen, lijm- en afdichtmateriaal, het verwijderen van latex en oliehoudende verf, bitumen, PU/polyurethaan, epoxy en elastische lijm. Het wegfrezen van kalk- en gipspleister, bewerken van kunstharspleister en harde cementpleister
- Snel en effectief verwijderen zonder vastplakken, door de PKD- (poly-kristalliene diamanten) segmenten
- Maximale werksnelheid 80 m/s

Diameter x asgat mm	Aantal segmenten	Max. toerental	Verkoopenheid	Art.nr.
125 x 22,23	12	12.200	1	628208000*
150 x 22,23	15	10.200	1	NIEUW 628097000*

Diamant-komschijven

Voor harde materialen, kwaliteitsklasse Beton »classic«



- Krachtige, dubbele diamant-komschijf
- Zeer geschikt voor het slijpen van dikke betonlagen, nivelleren van beton en graniet andere soorten natuursteen, het verwijderen van walshuid en bekistingsnaden, hard cement-, kalkcementpleister, harde plavuizen
- Maximale werksnelheid 80 m/s

Diameter x asgat mm	Aantal segmenten	Max. toerental	Verkoopenheid	Art.nr.
125 x 22,23	20	12.200	1	628209000*

Voor harde materialen, kwaliteitsklasse Beton »professional«



- Bijzonder krachtige diamant-komschijf
- Zeer geschikt voor het slijpen van dikke betonlagen, nivelleren van beton en graniet andere soorten natuursteen, het verwijderen van walshuid en bekistingsnaden, hard cement-, kalkcementpleister, harde plavuizen
- Zuivere randbewerking zonder uitbreken
- Maximale werksnelheid 80 m/s

Diameter x asgat mm	Aantal segmenten	Max. toerental	Verkoopenheid	Art.nr.
125 x 22,23	16	12.200	1	628205000*

* ZB-verpakt

01
02
03
04
05
06
07
08
09
10
11
12
13
14
15
16



Tegel-diamantboorkronen Dry

Deze kwalitatief hoogwaardige diamantboorkronen (M14) voor gebruik op een droge ondergrond met haakse slijpers worden gekenmerkt door een lange levensduur en snelle voortgang bij het boren door de onder vacuüm hardgesoldeerde diamanten. In combinatie met een adapter van M14 op zeskant (art. nr. 630859000) zijn de diamantboorkronen ook geschikt voor boor- en klopboormachines. Ze maken een efficiënte bewerking van uiteenlopende materialen, zoals grès, tegels en graniet, mogelijk.

Voordelen:

- Lange levensduur en snelle voortgang
- Eenvoudig verwijderen van de boorkern door de uitsparingen aan de zijkant
- Geen extra koeling nodig. Bij Ø 6 - 14 mm is voor een betere koeling bovendien een paraffine-emulsie geïntegreerd.
- De diamantboorkronen Dry zijn zowel los verkrijgbaar als in handige sets



Gebruiksadvies:

- Aanbevolen nuttige lengte = materiaaldikte van de tegels, grès enz., meestal max 2 cm
- Aanbevolen nuttige lengte bij graniet- en werkbladen tot 5 cm
- Meermaals uittrekken van de boorkroon uit het boorgat in verband met de koeling
- Maximale werksnelheid 80 m/s

Diamantgereedschap Dry

Tegel-diamantboorkronen »Dry« M14



- M14-schroefdraad voor het gebruik op haakse slijpers
- Lange levensduur en snelle voortgang door onder vacuüm hardgesoldeerde diamanten
- Eenvoudig verwijderen van de boorkern door de uitsparingen aan de zijkant
- Geen extra koeling nodig. Bij Ø 6 - 14 mm is voor een betere koeling bovendien een paraffine-emulsie geïntegreerd. Bij opeenvolgende boorgaten wordt aangeraden om de kroon na ieder boorgat kort met water te koelen!
- Als nuttige lengte wordt de dikte van de tegel/gres/granietplaat aanbevolen. Normaal gesproken max. 2 cm. Granietplaten/werkbladen kunnen tot 5 cm geboord worden. In dit geval moet de kroon vaker uit het boorgat worden getrokken, zodat hij even afkoelt!
- Belangrijk: Bij gelegd materiaal niet in de ondergrond boren!
- Maximale werksnelheid: 80 m/s

Diameter mm	Totale lengte mm	Verkoopenheid	Art.nr.
6	64	1	628300000*
8	64	1	628301000*
10	64	1	628302000*
12	64	1	628303000*
14	64	1	628304000*
18	91	1	628305000*
20	91	1	628306000*
25	91	1	628307000*
32	91	1	628308000*
35	91	1	628309000*
40	91	1	628310000*
45	91	1	628318000*
50	91	1	628311000*
55	91	1	628312000*
60	91	1	628313000*
68	91	1	628314000*
75	91	1	628315000*
82	91	1	628316000*

Tegel-diamantboorkronenset Dry M14

- M14-schroefdraad voor het gebruik op haakse slijpers
- Lange levensduur en snelle voortgang door onder vacuüm hardgesoldeerde diamanten
- Eenvoudig verwijderen van de boorkern door de uitsparingen aan de zijkant
- Geen extra koeling nodig. Bij Ø 6 - 14 mm is voor een betere koeling bovendien een paraffine-emulsie geïntegreerd. Bij opeenvolgende boorgaten wordt aangeraden om de kroon na ieder boorgat kort met water te koelen!
- Als nuttige lengte wordt de dikte van de tegel/gres/granietplaat aanbevolen. Normaal gesproken max. 2 cm. Granietplaten/werkbladen kunnen tot 5 cm geboord worden. In dit geval moet de kroon vaker uit het boorgat worden getrokken, zodat hij even afkoelt!
- Belangrijk: Bij gelegd materiaal niet in de ondergrond boren!
- Maximale werksnelheid: 80 m/s

	Art.nr.
<p>Tegel-diamantboorkronen-set »Dry«, 7-delig Set bestaande uit: elk 2 x Ø 6 mm, 2 x 8 mm, elk 1 x 10 mm, 12 mm, 14 mm</p> <p>NIEUW</p>	628321000
<p>Tegel-diamantboorkronen-set »Dry«, 3-delig Set bestaande uit: elk 1 x Ø 35 mm, 50 mm, 68 mm</p>	628322000
<p>Tegel-diamantboorkronen-set Dry, 4-delig Set bestaande uit: elk 1 x Ø 35 mm, 40 mm, 50 mm, 68 mm</p> <p>NIEUW</p>	628319000
<p>Tegel-diamantboorkronen-set »Dry«, 7-delig Set bestaande uit: steeds 1 x Ø 6 mm, 8 mm, 14 mm, 35 mm, 40 mm, 50 mm, 68 mm;</p>	628317000
<p>Tegel-diamantboorkronen-set Dry, 6-delig Set bestaande uit: elk 1 x Ø 35 mm, 40 mm, 50 mm, 68 mm + diamantfrees 20 mm + diamant-komschijf 50 mm</p> <p>NIEUW</p>	628320000

Adapter voor diamantboorkronen Dry

	Art.nr.
<p>Adapter zeskant 10 mm/M14 ■ Voor het gebruik van diamantboorkronen Dry voor boor- en klopboormachines Opname: zeskant 10 mm, M 14 uitwendige schroefdraad</p>	630859000*

Diamantfrees Dry, M14



	Art.nr.
<p>Diamantfrees 20 mm Dry ■ Diamantfrees Ø 20 mm voor het frezen, afkanten, boren en ruimen ■ Nuttige lengte: 40 mm; totale lengte: 75 mm ■ Aansluiting M14 voor gebruik in combinatie met haakse slijper Ø 115 + 125 mm ■ Maximale werksnelheid: 80 m/s</p> <p>NIEUW</p>	628327000*

Diamant-komschijf Dry, M14



	Art.nr.
<p>Diamant-komschijf 50 mm Dry ■ Krachtige diamant-komschijf met turbosegmenten Ø 50 mm/M14 inwendige schroefdraad ■ Zeer geschikt voor reparatiewerkzaamheden en nette randen zonder uitbreken ■ Extreem krachtig, ook bij kleine modelleerklussen ■ Aansluiting M14 voor gebruik in combinatie met haakse slijper Ø 115 + 125 mm ■ Maximale werksnelheid: 80 m/s</p> <p>NIEUW</p>	628328000*

* ZB-verpakt

Slijpstenen

	Kwaliteitsklasse	Diameter x dikte x asgat mm	Uitvoering	Max. toerental /min.	Verkoop-/verpakkingseenheid	Art.nr.
	Kwaliteitsklasse A 46-U "Flexiarapid Super" Inox					
NIEUW	<ul style="list-style-type: none"> De superdunne schijf met hoog vermogen speciaal voor de bewerking van roestvast staal Zeer hoog slijpvermogen bij zeer lange standtijd door gebruik van speciaal korund IJzer-, zwavel- en chloorvrij (Fe + S + Cl ≤ 0,1%) Voor alle roest- en zuurbestendige staalsoorten (V2A, Nirosta, INOX), veerstaal, gereedschapsstaal Toepasbaar in de voertuigbouw, containerbouw, carrosseriebouw, schakelkastbouw enz. Doorslijpschijven voor geluidsarme, braamvrije en precieze sneden Hardheid: hard Maximale werksnelheid 80 m/s 	76 x 1 x 10	—	20.100	5/1	626870000*
	Kwaliteitsklasse A 46-U "Combinator" Inox HydroResist					
NIEUW	<ul style="list-style-type: none"> Eén slijpschijf voor twee toepassingen: snel doorslijpen en licht afbramen/schuren Universeel te gebruiken voor het bewerken van roestvast staal en de algemene metaalbewerking IJzer-, zwavel- en chloorvrij (Fe + S + Cl ≤ 0,1%) Hardheid: hard Verlaagt de arbeidskosten door het wegvallen van de ombouwtijden Voorkomt het tijdrovend wisselen van schijven tijdens mobiel gebruik De allerhoogste kwaliteits- en veiligheidsstandaarden door vorm- en zijstabiële schijfuitvoering (gekeurde veiligheid door 3 over het gehele oppervlak lopende wefcellagen) Maximale werksnelheid: 80 m/s 	76 x 2 x 10	⌒	20.100	3/1	626872000*
	Kwaliteitsklasse C 30-S "Flexiarapid Super" Universal					
NIEUW	<ul style="list-style-type: none"> Superdunne speciale schijf voor de bewerking van bijv. tegels, keramiek, klinkers enz. Universeel inzetbaar Zeer hoog slijpvermogen bij bovengemiddelde standtijd Snelle doorslijptijd, weinig slijpafval, zuivere slijpranden Maximale werksnelheid 80 m/s 	76 x 1 x 10	—	20.100	5/1	626871000*

Diamant-doorslijpschijven

	Diameter x asgat mm	Segment-afmetingen mm	Aantal segmenten	Max. toerental /min.	Verkoopenheid	Verpakking	Art.nr.
							
NIEUW	Diamant-doorslijpschijf voor tegels Professional 76 mm/TP <ul style="list-style-type: none"> Speciale schijf voor de hoogste eisen, geschikt voor allerlei soorten tegels, geglazuurd en niet-geglazuurd, platen van natuursteen, grès en keramiek Optimale zaagkwaliteit en zeer lange levensduur door de verbeterde dunwandtechnologie en aangepaste diamantstructuur Gesinterde zaagrand, segmenthoogte: 6 mm 						
	76 x 10	1 x 6		20.100	1	Blister	626874000*
							
NIEUW	Diamant-doorslijpschijf Universal Professional 76 mm/UP <ul style="list-style-type: none"> Diamant-doorslijpschijf met vacuüm-gesoldeerde diamanten voor universeel gebruik Zeer goede zaageigenschappen door het hoge diamantaandeel Geschikt voor vele materialen, zoals beton, tegels, composiet, gipskarton, PVC, plaatmateriaal, draadstangen, dun hout 						
	76 x 10	12 x 1,2 x 2,2	16	20.100	1	Blister	626873000*

Set

	Art.nr.
	626879000*
Starterset Ø 76 mm <ul style="list-style-type: none"> Driedelige toebehorenset voor talrijke toepassingen met de haakse accu-slijpers PowerMaxx CC 12 BL en CC 18 LTX BL met een schijfdiameter van 76 mm Starterset bestaande uit: Doorslijpschijf Flexiarapid Super Inox Ø 76x1,0x10 mm, doorslijp-/afbraamschijf Combinator Ø 76x2,5x10 mm, diamant-doorslijpschijf Universal professional Ø 76x10 mm Diameter: 76 mm 	
NIEUW	

Lamellenschuurschijven







	Diameter x asgat mm	Korrel	Uitvoering	Max. toerental /min.	Verkoop-/verpakkingseenheid	Art.nr.
						
NIEUW	Kwaliteitsklasse zirkoniumkorund "Flexiamant" <ul style="list-style-type: none"> Geschikt voor grof en middelfijn schuren/slijpen op alle metalen zoals edelstaal, staal, gietijzer en plaatstaal Hoge lamellenlaag op glasvezelschijf Gelijkmatig hoog schuur-/slijpvermogen Schuurt/slijpt koel Laag geluidsniveau Gelijkmatig schuur-/slijpbeeld; comfortabel schuren/slijpen met slechts zeer geringe trillingen Zeer geschikt voor de bewerking van roestvast staal Maximale werksnelheid 80 m/s; schuine uitvoering: invalshoek 7-9° 					
	76 x 10	P 60	⌒	20.100	1/1	626875000*
	76 x 10	P 80	⌒	20.100	1/1	626876000*







Welk systeemtoebehoren past bij welke haakse slijper?







Type	Art.nr.	Doorslijpbeschermkap-clip	Afzuigkap-clip CED 125 Art.nr. 630401000	Doorslijp-afzuigkap CED 125 Art.nr. 626730000	Doorslijp-afzuigkap CED 125 Plus Art.nr. 626731000	Slijp-afzuigkap GED 125 Art.nr. 626732000	Beschermkap voor komsteen Ø 80 mm Art.nr. 623276000	Metabo VibraTech (MVT)-handgreep	Beugelhandgreep Art.nr. 623262000	Multipositie-beugel voor extra handgreep Art.nr. 627362000	Stofbeschermingsfilter (voor beeldafbeelding)	Metabo Quick-spanmoer M 14 Art.nr. 630802000	Snelspanmoer M 14 Art.nr. 630832000	Spanmoer M 14 Art.nr. 630706000
W 750-100	603603	630346000						627361000						
W 850-100	603606	630346000						627361000						
W 9-100	600350	630346000						627361000			630835000			
W 750-115	603604	630351000						627361000						
W 850-115	603607	630351000						627361000						
W 9-115	600354	630351000						627361000			630835000			
W 9-115 Quick	600371	630351000						627361000			630835000			
WP 9-115 Quick	600380	630351000						627361000						
W 1100-115	603613	630351000						627361000						
WP 1100-115	603612	630351000						627361000						
WP 11-115 Quick	603621	630351000						627361000						
W 750-125	603605	630352000						627361000						
W 850-125	603608	630352000						627361000						
WP 850-125	603610	630352000						627361000						
WEV 850-125	603611	630352000						627361000						
W 9-125	600376	630352000						627361000			630835000			
W 9-125 Quick	600374	630352000						627361000			630835000			
WP 9-125 Quick	600384	630352000						627361000						
WQ 1100-125	610035	630352000						627361000						
W 1100-125	603614	630352000						627361000						
W 11-125	603622	630352000						627361000			630835000			
W 11-125 Quick	603623	630352000						627361000			630835000			
WP 11-125 Quick	603624	630352000						627361000						
WEV 11-125 Quick	603625	630352000						627361000			630835000			
WEA 11-125 Quick	603626	630352000						627361000			630835000			
W 13-125 Quick	603627	630352000						627361000			630709000			
WP 13-125 Quick	603629	630352000						627361000			630792000			
WA 13-125 Quick	603630	630352000						627361000			630709000			
WPB 13-125 Quick	603631	630352000						627361000			630792000			
WPB 13-125 Quick DS	600437	630352000						627361000			630792000			
WE 15-125 Quick	600448	630352000						627361000			630709000			
WEP 15-125 Quick	600476	630352000						627361000			630792000			
WEA 15-125 Quick	600492	630352000						627361000			630709000			
WEV 15-125 Quick	600468	630352000						627361000			630709000			
WEVA 15-125 Quick	600496	630352000						627361000			630709000			
WEV 15-125 Quick HT	600562	630352000						627361000			630709000			
WE 17-125 Quick	600515	630352000						627361000			630709000			
WEP 17-125 Quick	600547	630352000						627361000			630792000			
WEV 17-125 Quick	600516	630352000						627361000			630709000			
WEV 17-125 Quick Inox	600517	630352000						627361000			630709000			
WEA 17-125 Quick	600534	630352000						627361000			630709000			

Type	Art.nr.	Doorslijpbeschermkap-clip (bij Ø 180 mm: doorslijp-beschermkap half gesloten)	Afzuigkap-clip CED 125 Art.nr. 630401000	Doorslijp-afzuigkap CED 125 Art.nr. 626730000	Doorslijp-afzuigkap CED 125 Plus Art.nr. 626731000	Slijp-afzuigkap GED 125 Art.nr. 626732000	Beschermkap voor komsteen Ø 80 mm Art.nr. 623276000	Metabo VibraTech (MVT)-handgreep	Beugelhandgreep art.nr. 623262000	Multipositie-beugel voor extra handgreep Art.nr. 627362000	Stofbeschermingsfilter (voor beeldafbeelding)	Metabo Quick-spanmoer M 14 Art.nr. 630802000	Snelspanmoer M 14 Art.nr. 630832000	Spanmoer M 14 Art.nr. 630706000
WEBA 17-125 Quick	600514	630352000						627361000			630709000			
WEPBA 17-125 Quick	600548	630352000						627361000			630792000			
WEPBA 17-125 Quick DS	600549	630352000						627361000			630792000			
WEQ 1400-125	600347	630352000						627361000			-			
W 13-150 Quick	603632	630353000						627361000			630709000			
WP 13-150 Quick	603633	630353000						627361000			630792000			
WPB 13-150 Quick DS	603645	630353000						627361000			630792000			
WE 15-150 Quick	600464	630353000						627361000			630709000			
WEP 15-150 Quick	600488	630353000						627361000			630792000			
WEV 15-150 Quick HT	600563	630353000						627361000			630709000			
WE 17-150 Quick	601074	630353000						627361000			630709000			
WEP 17-150 Quick	600507	630353000						627361000			630792000			
WEV 17-150 Quick	600473	630353000						627361000			630709000			
WEA 17-150 Quick	600535	630353000						627361000			630709000			
WEPBA 17-150 Quick	600552	630353000						627361000			630792000			
WEPBA 17-150 Quick DS	600553	630353000						627361000			630792000			
WP 1200-125 RT	601240	630352000						627361000						
WEV 1500-125 RT	601243	630352000						627361000						
WE 1500-125 RT	601241	630352000						627361000						
WEPBA 17-125 Quick RT DS	600605	630352000						627361000			630719000			
WEPBA 17-125 Quick RT	601097	630352000						627361000			630719000			
WEV 17-125 Quick Inox RT	601092	630352000						627361000			630719000			
WEV 17-125 Quick RT	601089	630352000						627361000			630719000			
WE 17-125 Quick RT	601086	630352000						627361000			630719000			
WE 1500-150 RT	601242	630353000						627361000						
WEP 1500-150 RT	601244	630353000						627361000						
WEPBA 17-150 Quick RT DS	600606	630353000						627361000			630719000			
WEPBA 17-150 Quick RT	601098	630353000						627361000			630719000			
WEP 17-150 Quick RT	601078	630353000						627361000			630719000			
WE 17-150 Quick RT	601087	630353000						627361000			630719000			
WEPB 19-180 RT DS	601096	630383000						627361000			630719000			
WEPBA 19-180 Quick RT	601099	630383000						627361000			630719000			
WEA 19-180 Quick RT	601095	630383000						627361000			630719000			
WE 19-180 Quick RT	601088	630383000						627361000			630719000			

Welk systeemtoebehoren past bij welke haakse slijper?

Type	Art.nr.	 Doerslijpstandaard Art.nr. 635000000	 Doerslijp-beschermkap, half gesloten	 Doerslijp-afzuigkap CED 230 Art.nr. 626752000	 Beschermkap voor komsteen Ø 110 mm Art.nr. 623140000	 Metabo Vibra Tech (MVT)-handgreep Art.nr. 627360000	 Quick-spanmoer M 14 Art.nr. 630800000	 Spanmoer M 14 Art.nr. 630706000
W 2000-180	606429		630356000					
W 22-180 MVT	606461		630356000					
W 2200-180	606434		630356000					
WP 2200-180	606438		630356000					
WE 22-180 MVT	606463		630356000					
W 24-180 MVT	606466		630356000					
WE 24-180 MVT	606468		630356000					
WEA 24-180 MVT Quick	606471		630356000					
W 26-180 MVT	606473		630356000					
WEPB 24-180 MVT	606478		630356000					
WEPBA 24-180 MVT Quick	606480		630356000					
W 2000-230	606430		630357000					
WP 2000-230	606431		630357000					
WE 2000-230	606432		630357000					
W 2200-230	606435		630357000					
WP 2200-230	606436		630357000					
WE 2200-230	606437		630357000					
WEP 2200-230	606428		630357000					
WE 2400-230	606484		630357000					
WEP 2400-230	606439		630357000					
W 22-230 MVT	606462		630357000					
WE 22-230 MVT	606464		630357000					
WE 22-230 MVT Quick	606465		630357000					
W 24-230 MVT	606467		630357000					
WE 24-230 MVT	606469		630357000					
WE 24-230 MVT Quick	606470		630357000					
WEA 24-230 MVT Quick	606472		630357000					
W 26-230 MVT	606474		630357000					
WE 26-230 MVT Quick	606475		630357000					
WEA 26-230 MVT Quick	606476		630357000					
WEPB 24-230 MVT	606479		630357000					
WEPBA 24-230 MVT Quick	606481		630357000					
WEPBA 26-230 MVT Quick	606482		630357000					

Type	Art.nr.	 Doerslijpbeschermkap-clip	 Doerslijp-beschermkap, half gesloten	 Afzuigkap-clip CED 125 Art.nr. 630401000	 Metabo Vibra Tech (MVT)-handgreep	 Snelspanmoer M 14 Art.nr. 630832000	 Spanmoer M 14 Art.nr. 630706000
W 18 LTX 115	602170	630351000			627361000		
WPB 18 LTX BL 115	613074	630351000			627361000		
W 18 LTX 125	600165	630352000			627361000		
W 18 LTX 125 Quick	602174	630352000			627361000		
WP 18 LTX 125 Quick	613072	630352000			627361000		
WB 18 LTX BL 125 Quick	613077	630352000			627361000		
WB 18 LTX BL 125 Q SE	613090	630352000			627361000		
WPB 18 LTX BL 125 Quick	613075	630352000			627361000		
W 18 LTX 125 Quick Inox	600174	630352000			627361000		
W 18 LTX 150	600404	630353000			627361000		
WB 18 LTX BL 150 Quick	613078	630353000			627361000		
WPB 18 LTX BL 150	613076	630353000			627361000		
WB 18 LTX BL 180	613087		630390000		627361000		
WPB 36 LTX BL 230	613101		630363000		627360000		
WPB 36-18 LTX BL 230	613102		630363000		627360000		

Type	Art.nr.	 Doerslijpbeschermkap-clip	 Metabo Vibra Tech (MVT)-handgreep Art.nr. 627361000	 Beugelhandgreep Art.nr. 623262000	 Multipositie-beugel voor extra handgreep Art.nr. 627362000	 Stofbeschermingsfilter (voorbeeldafbeelding)	 Snelspanmoer M 14 Art.nr. 630832000	 Spanmoer M 14 Art.nr. 630706000
WEF 9-125 Quick	613060	630355000						
WEPF 9-125 Quick	613069	630355000						
WEVF 10-125 Quick Inox	613080	630372000						
WEF 15-125 Quick	613082	630372000				630709000		
WEF 15-150 Quick	613083	630378000				630709000		
WEPBF 15-150 Quick	613084	630378000				630792000		
WEPF 15-150 Quick	613085	630378000				630792000		
WF 18 LTX 125	601306	630355000						
WPF 18 LTX 125	613070	630355000						

Doorslijpsystemen: voor stofarm werken

De doorslijpsystemen gebaseerd op de haakse slijpers van Metabo zorgen voor topprestaties bij de stofarme bewerking van beton, plavuizen of tegels. Met de optimaal op elkaar afgestemde systemen van machines, afzuigkappen, speciale schijven en passende alleszuiger kunt u bijzonder productief werken, terwijl de werkomgeving bijna stofvrij blijft en uw gezondheid wordt beschermd.



CED 125 Plus
Art.nr. 626731000



CED 125
Art.nr. 626730000

Geleiderail
Art.nr. 631213000

Diamant-doorslijpschijven Ø 125 mm



Universal »professional«/UP
Art.nr. 628559000



Beton »professional«/CP
Art.nr. 628571000



Granit »professional«/GP
Art.nr. 628576000



Tegels »professional«/TP
Art.nr. 628579000

Diamant-doorslijpschijven Ø 230 mm



Universal »professional«/UP
Art.nr. 628562000



Beton »professional«/CP
Art.nr. 628574000



Granit »professional«/GP
Art.nr. 628577000



Tegels »professional«/TP
Art.nr. 628580000



Haakse slijpers
Ø 230 mm*



CED 230
Art.nr. 626752000

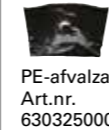

PE-afvalzak
Art.nr. 630325000



Alleszuigers
ASR 35 L ACP
Art.nr. 602057

ASR 35 M ACP
Art.nr. 602058

ASR 35 H ACP
Art.nr. 602059



Anti-statische
zuigslang Ø 35 mm
Art.nr. 631370000



Polyester
filtercassettes
Art.nr. 631034000

*Welke typen geschikt zijn, staat in het systeemoverzicht aan het begin van dit hoofdstuk



Bijna stofvrij werken bij mineraalstof

- CE 230 voor stofarm droog doorslijpen tot 60 mm
- CED 125/CED 125 Plus: droog doorslijpen tot 25 mm, handslijpen tot 27 mm

Exacte langssnedes met de CED 125 Plus

- Geleidingsrollen voor nauwkeurig rechtdoor lopen
- Instelbare zaagdiepte
- Optioneel gebruik van een geleiderail voor precies slijpen

CED 125/CED 125 Plus: Optimaal voor slijpsnedes uit de vrije hand

- Gereedschapsloos, snel verwijderen van de vloerplaat
- Perfect voor de sanering van scheuren

Doorslijpstandaard



Doorslijpstandaard

- Geschikt voor alle Metabo haakse slijpers met Ø 230 mm-doorslijpschijven, behalve haakse accu-slijpers
 - Voor stationair gebruik van de haakse slijpers; versteksnede: 0-45°
 - Maximale zaagdiepte bij haakse slijper met doorslijpschijfdiameter 230 mm: 50 mm; maximale spanbreedte: 100 mm
 - Afm. bovenblad: 244 x 321 mm; bladhoogte: 34,5 mm
 - Met: langsgeleider, inbusleutel 6 mm
- Gewicht: 9,7 kg

Art.nr.

635000000

Beschermkappen



Doorslijp-beschermkap

- Voor het werken met vezelstofversterkte, kunstharsgebonden doorslijpschijven
 - EN/EC 60745
- Voor het werken met Hubbed wheels, diameter: 6"/ 150 mm

Art.nr.

630412000

NIEUW

Beschermkap-clip voor het doorslijpen



- Voor het werken met vezelstofversterkte, kunstharsgebonden doorslijpschijven
- De doorslijpbeschermkap-clip wordt gewoon op de bestaande beschermkap van de haakse slijper geklikt
- EN/EC 60745
- Materiaal: kunststof
- Passend voor Metabo haakse slijpers: W..8-..; W..9-..; W..10-..; W..11-..; W..12-..; W..13-..; W..14-..; W..15-..; W..17-..; W 18 LTX; vanaf bouwjaar 2008

Slijpschijf-Ø mm

115
125
150

Art.nr.

630351000

630352000

630353000

Klem voor losmaken van afzuigkap



Afzuigkap-clip

- Klem voor losmaken van afzuigkap voor haakse slijper met Ø 125 mm voor stofarm droog zagen tot 30 mm in mineraalhoudende materialen
- Efficiënte stofafzuiging ter bescherming van de gezondheid en een schone bouwplaats. Het antistatische materiaal voorkomt elektrische oplading en ophoping van stof
- Het beste zicht op de zaagplaats dankzij het open ontwerp van de afzuigkap
- Snelle bevestiging van de beschermkap op de haakse slijper, zonder gereedschap
- Aansluiting voor de stofafzuiging Ø 35/ 41 mm
- Geschikt voor Metabo W...750-125; W...850-125; W...8-125; W...9-125; W...10-125; W...11-125; W...12-125; W...13-125; W...14-125; W...15-125; W...17-125; W 18 LTX 125; WB 18 LTX BL 125; WP 18 LTX 125; WPB 18 LTX BL 125 (vanaf bouwjaar 2008)

Art.nr.

630401000*

NIEUW

* ZB-verpakt

Doorslijp-beschermkappen, half gesloten, met snelverstelling



- Voor het werken met vezelstofversterkte, kunstharsgebonden doorslijpschijven
- EN/EC 60745

Slijpschijf-Ø mm	Geschikt voor	Art.nr.
180	Metabo haakse slijper Ø 180 mm (met spanhefboom op de flens)	630370000
230	Metabo haakse slijper Ø 230 mm (met spanhefboom op de flens)	630371000
180	Metabo haakse slijper Ø 180 mm (met spanhefboom op de kap)	630356000
230	Metabo haakse slijper Ø 230 mm (met spanhefboom op de kap)	630357000
125	WEF 9-125 / WF 18 LTX 125, WEPF 9-125 Quick / WPF 18 LTX 125	630355000
125	WEF 15-125 Quick, WEVF 10-125 Quick Inox	630372000
150	WEF 15-150 Quick, WEPF 15-150 Quick, WEPBF 15-150 Quick	630378000
180	Metabo haakse slijper WE...180...RT	630383000
180	W 17-180 / WX 17-180	630388000
180	WB 18 LTX 180 Quick	630390000
230	Metabo haakse accu-slijper Ø 230 mm	630363000

Doorslijp-beschermkappen, half gesloten, met spanbout



- Voor het werken met vezelstofversterkte, kunstharsgebonden doorslijpschijven
- EN/EC 60745

Slijpschijf-Ø mm	Geschikt voor	Art.nr.
115	W 6-115	630814000
125	W 1080-125	630364000
150	WE 1450-150 RT	630362000
180	W 2000 / WX 2000	630386000
230	W 2000 / WX 2000	630387000

Doorslijp-beschermkappen met geleidingszolen



Doorslijp-afzuigkap CED 125

- Afzuigkap met invalfunctie en verbeterd afvoerkanaal voor het bijzonder stofarm doorslijpen, zowel binnens- als buitenshuis
- Compact model en gereedschapsloos afneembare zool voor meer flexibiliteit bij werkzaamheden vlakbij de wand, evenals een beter zicht bij het slijpen uit de vrije hand
- Gereedschapsloos instelbare zaagdiepte
- Robuuste stalen zool voor meer stabiliteit bij het werk
- Antistatisch kunststof voorkomt een elektrische lading en stofnesten, voor een constant hoog afzuigvermogen
- Grote, gekleurde bedieningselementen voor het eenvoudig, gereedschapsloos verstellen, zelfs met handschoenen
- Aansluiting voor de stofafzuiging Ø 35/41 mm
- Max. slijpdiepte bij het slijpen uit de vrije hand 27 mm, met zool 25 mm
- Geschikt voor: W..9-125; WEV 10-125 Quick; W..12-1.; W..13-1.; WE..15-1.; WE..17-1.; W..8-1.; WE 9-125 Quick; W..11-1.; WQ 1400 (alleen 600346000); WE 14-1.. (vanaf bouwjaar 2009); WQ 1100 en WEQ 1400; niet geschikt voor haakse slijpers met autobalancer; levering incl. moeren met twee gaten 5/8" en M14.

Doorslijpschijven-Ø: 115/125 mm
Max. slijpdiepte: 27 mm

Art.nr.
626730000



Doorslijp-afzuigkap CED 125 Plus

- Afzuigkap met invalfunctie en verbeterd afvoerkanaal voor het bijzonder stofarm doorslijpen, zowel binnens- als buitenshuis
- Compact model en gereedschapsloos afneembare zool voor meer flexibiliteit bij werkzaamheden vlakbij de wand, evenals een beter zicht bij het slijpen uit de vrije hand
- Gereedschapsloos instelbare slijpdiepte; max. slijpdiepte bij het slijpen uit de vrije hand 27 mm, met zool 25 mm, met geleiderail 20 mm
- Robuuste stalen zool voor meer stabiliteit bij het werk; aansluiting voor stofafzuiging Ø 35/41 mm
- Antistatisch kunststof voorkomt een elektrische lading en stofnesten, voor een constant hoog afzuigvermogen
- Grote, gekleurde bedieningselementen voor het eenvoudig, gereedschapsloos verstellen, zelfs met handschoenen
- Stalen tafel met geleidingsrollen voor een soepele, nauwkeurige verplaatsing. Voorkomt krassen op gevoelige oppervlakken
- Voor uiterst precies werken is het gebruik van een Metabo geleiderail mogelijk
- Geschikt voor: W..9-125; WEV 10-125 Quick; W..12-1.; W..13-1.; WE..15-1.; WE..17-1.; W..8-1.; WE 9-125 Quick; W..11-1.; WQ 1400 (alleen 600346000); WE 14-1.. (vanaf bouwjaar 2009); WQ 1100 en WEQ 1400; niet geschikt voor haakse slijpers met autobalancer; levering incl. moeren met twee gaten 5/8" en M14.

Doorslijpschijven-Ø: 115/125 mm
Max. slijpdiepte: 27 mm

Art.nr.
626731000



NIEUW

Doorslijp-afzuigkap CED 230

- Doorslijp-afzuigkap voor haakse slijper met Ø 230 mm voor een stofarme droge slijpsnede tot 60 mm in mineralen
- Het beste zicht op de zaaglijn dankzij het open ontwerp van de afzuigkap
- Efficiënte stofafzuiging ter bescherming van de gezondheid en een schone bouwplaats
- Exacte slijpsnedes op vlakke oppervlakken dankzij de metalen grondplaat met wielen
- Robuuste afzuigkap van gegoten aluminium met instelling van de slijpdiepte zonder hulp van gereedschap
- Aansluiting voor de stofafzuiging Ø 35/41 mm
- Compatibel met W...-230 MVT; T...-230 MVT

Doorslijpschijven-Ø: 230 mm
Max. slijpdiepte: 60 mm

Art.nr.
626752000

Beschermkap tuckpointing



NIEUW

Beschermkap tuckpointing 125 mm

- Robuuste stofafzuiging-beschermkap voor het snel verwijderen van mortelvoegen. Optimaal zicht op het werkgebied voor precies werken. Reinigingsklep voor snelle gereedschapsloze toegang bij de schijfwissel. Afzuigbuis als extra handgreep voor comfortabele bediening. Aansluiting voor de stofafzuiging Ø 2 1/4" (58 mm)

Geschikt voor W..12-1.; WE..15-1.; WE..17-1..

Art.nr.
628216000

Komsteen-beschermkappen met toebehoren



Schuur-afzuigkap GED 125

- Snelle gereedschapsloze montage van de afzuigkap op een bijpassende haakse slijper
- Onverliesbaar schuifelement voor het snel, gereedschapsloos openen bij werken dichtbij de wand, ook met handschoenen
- Afzuigbeschermkap met flexibele borstelkrans en verbeterd stromingskanaal voor bijzonder stofarm slijpen, zowel binnens- als buitenshuis
- Antistatisch kunststof voorkomt een elektrische lading en stofnesten, voor een constant hoog afzuigvermogen; aansluiting voor een stofafzuiging van Ø 35/41 mm
- Geschikt voor haakse slijpers met een schijf-Ø van 125 mm: W..9-1.; WEV 10-125 Quick; W..12-1.; W..13-1.; WE..15-1.; WE..17-1.; W..8-1.; WE 9-125 Quick; W..11-1.; WQ 1400 (alleen 600346); WE 14-1.; niet geschikt voor WP 1200-125 RT, WEV 1500-125 RT, WE 1500-125 RT

Art.nr.
626732000







Reserveborstelkrans GED 125

- Reserveborstelkrans voor het vervangen op de slijp-afzuigkap GED 125

Art.nr.
626733000

	Art.nr.
 <p>Beschermkap voor komsteen Ø 80 mm</p> <ul style="list-style-type: none"> Voor haakse slijpers met spanhalsdiameter 50 mm en slijpschijf-Ø 115 mm, 125 mm en 150 mm voor het gebruik van keramische komstenen Ø 80 mm Bij haakse slijpers met gereedschapsloze beschermkapafstelling moet de spanhefboom gedemonteerd worden. Bedieningshandleiding in acht nemen! Bijstelbaar 	623276000
 <p>Beschermkap voor komsteen Ø 110 mm</p> <ul style="list-style-type: none"> Voor haakse slijpers met slijpschijf-Ø 180 en 230 mm voor het gebruik van keramische komstenen Ø 110 mm Bijstelbaar 	623140000







Handgrepen voor haakse slijper

	Art.nr.
 <p>Metabo VibraTech (MVT)-handgreep, M 14</p> <ul style="list-style-type: none"> Geschikt voor alle haakse slijpers met M 14-schroefdraad 	627360000*
 <p>Metabo VibraTech (MVT)-handgreep, M 8</p> <ul style="list-style-type: none"> Geschikt voor Metabo haakse slijper met M 8-schroefdraad 	627361000*
 <p>Beugelhandgreep</p> <ul style="list-style-type: none"> Beugelhandgreep voor ergonomisch gunstige bediening, bijv. bij het fijnslijpen met fiberschijven, diamant-komschijven, lichte polijstwerkzaamheden met diamant-komschijven enz. Geschikt voor Metabo haakse slijpers W..9..; W..11..; WE 10..; W..12..; W..13..; WE 15..; WE 17.. Niet geschikt voor: WP 1200-125 RT, WEV 1500-125 RT, WE 1500-125 RT, WE 1500-150 RT 	623262000
 <p>Multipositie-beugel voor extra handgreep</p> <ul style="list-style-type: none"> De 180°-beugel maakt een traploze, individuele aanpassing van de tweede greeppositie mogelijk voor ergonomisch, moeiteloos werken, bijv. bij doorslijpwerkzaamheden of voor linkshandigen Bij wisselende werkposities kan de extra handgreep zonder gereedschap aangepast worden De robuuste zeskant-vorm maakt het mogelijk de extra handgreep naar achteren neer te klappen voor veilig werken met twee handen in nauwe ruimten Geschikt voor W..9-1..; W..11-1..; W..12-1..; W..13-1..; WE15-1..; WE..17-1..; W..8-1..; WE9-125; W..11-1..; WEQ 1400-125; WE14-1..; WEVF 10-1..; WE..F 15-1..; WE..19-180.. Niet geschikt voor: WP 1200-125 RT, WEV 1500-125 RT, WE 1500-125 RT, WE 1500-150 RT 	627362000

Handbescherming



	Art.nr.
 <p>Handbescherming</p> <ul style="list-style-type: none"> Voor het aanbrengen onder de zijdelingse handgreep van de haakse slijpers bij het werken met de steunschijven Voor alle haakse slijpers 	630327000

Spanmoeren en steunflenzen

	Art.nr.
 <p>Spanmoer</p> <ul style="list-style-type: none"> Voor alle haakse slijpers met M 14-schroefdraad as 	630706000
 <p>Quick-spanmoer M 14</p> <ul style="list-style-type: none"> Voor alle haakse slijpers; past ook bij andere merken (vereiste vrije aslengte min. 8 mm); vereiste schroefdraadaansluiting M 14; gereedschapsloze schijfwissel 	630800000*
 <p>10 Quick-spanmoeren M 14</p> <ul style="list-style-type: none"> Voor alle haakse slijpers; past ook bij andere merken (vereiste vrije aslengte min. 8 mm); vereiste schroefdraadaansluiting M 14; gereedschapsloze schijfwissel 10 stuks in een aantrekkelijke toonbankdisplay (verkoopenheid: 10) 	626411000
 <p>Metabo M-Quick-spanmoer M 14</p> <ul style="list-style-type: none"> Speciaal voor Metabo Quick-systeem voor de gereedschapsloze schijfwissel met één druk op de knop. Geschikt voor alle kleine Metabo haakse slijpers met rode M-Quick asknop, behalve W 6-115, W 6-125, WB 11-125, vereiste schroefdraadaansluiting M 14 	630802000*
 <p>Snelspanmoer M 14</p> <ul style="list-style-type: none"> Speciaal voor haakse slijpers tot Ø 150 mm, voor de gereedschapsloze schijfwissel. Vereiste schroefdraadaansluiting M 14 Bij bestelling van 10 stuks gratis een toonbankdisplay (verkoopenheid: 1) 	630832000*
 <p>Steunflens</p> <ul style="list-style-type: none"> Voor alle haakse slijpers met M14-schroefdraad as 	630705000

Stofbeschermingsfilter

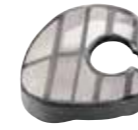
- Filter tegen grove deeltjes of spanen, voor een lange levensduur van de machine bij het werken met bijv. schijven met keramische vezels, schuur-schijven of doorslijpschijven of het polijsten met lamsvel
- Eenvoudig en snel reinigen door extern liggend metalen rooster zonder storende verbindingstukken
- Gereedschapsloze montage en demontage

	Art.nr.
 <p>Stofbeschermingsfilter</p> <p>Voor alle haakse slijpers W...12..., W...13..., WE...15..., WE...17... Standaard; Niet geschikt voor haakse slijpers met paddleschakelaar en Rattail-haakse slijper</p>	630709000*
 <p>Stofbeschermingsfilter</p> <p>Voor alle haakse slijpers WE...17...RT, WE...19...RT; niet geschikt voor WP 1200-125 RT, WEV 1500-125 RT, WE 1500-125 RT, WE 1500-150 RT</p>	630719000*
 <p>Stofbeschermingsfilter</p> <p>Voor alle haakse slijpers WP...12..., WP...13..., WEP...15..., WEP...17... mit paddleschakelaar</p>	630792000*
 <p>Stofbeschermingsfilter</p> <p>Voor alle haakse slijpers W...9-..., WE...10-..., W...11-... Niet geschikt voor haakse slijpers met paddleschakelaar en Rattail-haakse slijper</p>	630835000*









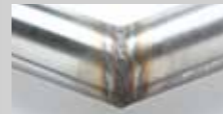
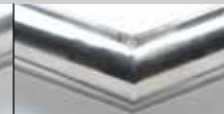

NIEUW

Pensleutel		Art.nr.
	Pensleutel Voor haakse slijpers met schijfdiameter 100 mm - 150 mm Uitvoering: recht Slijpschijf-Ø: 100/150 mm	623934000*
	Pensleutel Voor haakse slijpers met schijfdiameter 180 mm - 230 mm Uitvoering: recht Slijpschijf-Ø: 180/230 mm	623935000*
	Pensleutel Voor haakse slijpers met schijf-Ø 115-230 mm Uitvoering: gebogen Slijpschijf-Ø: 115/230 mm	623910000*

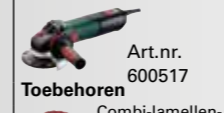
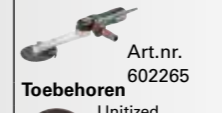
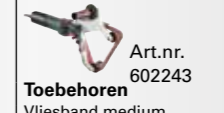





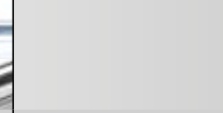
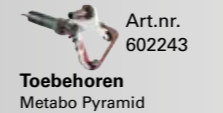
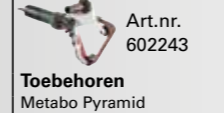
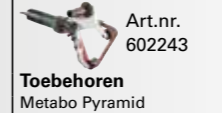
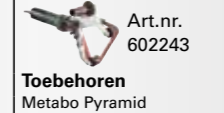
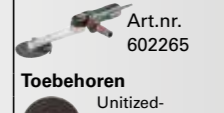
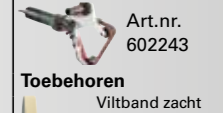



Wie perfecte oppervlakken wil, heeft perfecte machines en toebehoren nodig.

In verstek gelaste buizen

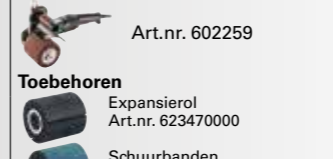
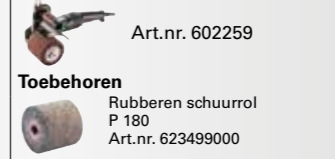
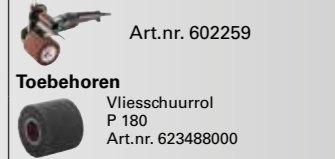
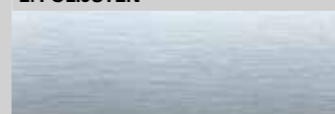
1. SATINEREN					
					
WEV 17-125 Quick Inox	WEV 17-125 Quick Inox	KNSE 9-150	RBE 15-180		
					
Art.nr. 600517	Art.nr. 600517 Toebehoren Combi-lamellen-schuurschijf medium 626370000	Art.nr. 602265 Toebehoren Unitized vlies-compactschijf medium 626402000	Art.nr. 602243 Toebehoren Vliesband medium 626320000		
2. POLIJSTEN					
					
RBE 15-180	RBE 15-180	RBE 15-180	RBE 15-180	KNSE 9-150	RBE 15-180
					
Art.nr. 602243 Toebehoren Metabo Pyramid P 400 (A 45) 626313000	Art.nr. 602243 Toebehoren Metabo Pyramid P 600 (A 30) 626314000	Art.nr. 602243 Toebehoren Metabo Pyramid P 1200 (A 16) 626315000	Art.nr. 602243 Toebehoren Metabo Pyramid P 2000 (A 6) 626316000	Art.nr. 602265 Toebehoren Unitized-compactschijf 626401000	Art.nr. 602243 Toebehoren Viltband zacht 626323000 Polijstpasta blauw 623524000

Lasnaad op vlakken

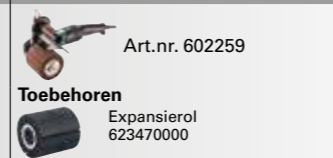
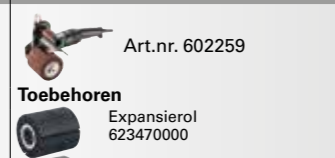
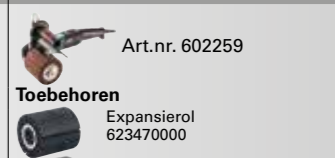
1. SATINEREN			
			
SE 17-200 RT	SE 17-200 RT	SE 17-200 RT	SE 17-200 RT
			
Art.nr. 602259	Art.nr. 602259 Toebehoren Expansierol Art.nr. 623470000 Schuurbanden 90 x 100/P 80 Art.nr. 623474000	Art.nr. 602259 Toebehoren Rubberen schuurrol P 180 Art.nr. 623499000	Art.nr. 602259 Toebehoren Vliesschuurrol P 180 Art.nr. 623488000
2. POLIJSTEN			
			
SE 17-200 RT	SE 17-200 RT	SE 17-200 RT	SE 17-200 RT
			
Art.nr. 602259 Toebehoren Expansierol 623470000 Metabo Pyramid P 400 (A 45) Art.nr. 626407000	Art.nr. 602259 Toebehoren Expansierol 623470000 Metabo Pyramid P 600 (A 30) Art.nr. 626408000	Art.nr. 602259 Toebehoren Expansierol 623470000 Metabo Pyramid P 1200 (A 16) Art.nr. 626409000	Art.nr. 602259 Toebehoren Expansierol 623470000 Metabo Pyramid P 2000 (A 6) Art.nr. 626410000

* ZB-verpakt

Toebehoren voor INOX haakse slijpers

Vlies-compactschijf »Unitized« - VKS



- Van geperst vliesmateriaal op glasvezelschijf
- Voor het reinigen en voorpolijsten van oppervlakken, opschuren van lasnaden; vermindert het aantal werkstappen
- Voor gelegeerde en hooggelegeerde staalsoorten, NF-metalen en lichtmetalen, chroom- en nikkelstaal, titanium, staal
- Max. toerental: 8.000 omw/min; 52 m/s; aanbevolen toerental: 3.000 omw/min

Diameter x dikte x asgat mm	Korrel	Verkoop-/verpakkingseenheid	Art.nr.
125 x 22,23	Zeer fijn	1/1	626368000*
125 x 22,23	Zeer fijn	5/1	626417000

Vlies-compactschijven »Unitized« - VKS-ZK



- In meerdere lagen geperst vliesmateriaal, gedrenkt met in kunsthars gegoten schuurkorrel (zirkoniumkorund)
- Door de toevoeging van schuurkorrel is het werken, van het afbramen tot de zachte en flexibele afwerking, mogelijk. Geschikt voor het afbramen, opschuren van lasnaden, precies reinigen, schoonmaken en afwerken van oppervlakken.
- Voor gelegeerde en hooggelegeerde staalsoorten, NF-metalen en lichtmetalen, chroom- en nikkelstaal, titanium, staal
- Profileren van het schuurmiddel mogelijk voor precies werken. Zeer geringe ruwdiepte van het te bewerken materiaal.
- Asgat 22,23 mm (voor haakse slijpers)
- Max. 10.000 /min; aanbevolen toerental: 3.000 /min

Diameter x dikte x asgat mm	Korrel	Verkoop-/verpakkingseenheid	Art.nr.
125 x 6 x 22,23	Grof	1/5	626482000
125 x 6 x 22,23	Middel	1/5	626483000

Combi-lamellenschuurschijven- KLS



- Van kwalitatief hoogwaardig schuurweefsel van edelkorund in combinatie met dito schuurvlies
- Van materiaalafname tot aan fijnschuren in slechts één bewerking. Uitermate gelijkmatig slijpbeeld bij een goede materiaalafname.
- Voor het bewerken van lasnaden, zoals bijv. voor het opschuren en napolijsten. Voor het verhelpen van krassen en beschadigingen op het werkstuk.
- Geschikt voor schuur-, reinigings- en afwerkwerkzaamheden op roestvast staal, staal, non-ferrometalen en lichtmetalen, titaniumlegeringen.
- Maximale werksnelheid: 80 m/s
- Aanbevolen toerental: 3.000 /min

Diameter x asgat mm	Korrel	Verkoop-/verpakkingseenheid	Art.nr.
125 x 22,23	Grof	1/1	626369000*
125 x 22,23	Grof	5/1	626415000
125 x 22,23	Middel	1/1	626370000*
125 x 22,23	Middel	5/1	626416000

Lamellenschuurschijven



- Kwaliteitsklasse zirkoniumkorund »Flexiamant Convex«**
- Speciaal gevormde lamellenschuurschijf met naar boven afgeronde lamellen
 - Schuur-/Slijpmiddel: zirkoniumkorund
 - Door de bijzondere constructie bijzonder goed geschikt voor de bewerking van hoeklassen; snellere en meer efficiënte bewerking mogelijk; ook geschikt voor het vlakschuren
 - Hoog afnamevermogen bij lange standtijd door het gebruik van zirkoniumkorund
 - Geschikt voor de bewerking van staal en roestvast staal
 - Gelijkmatig schuur-/slijpbeeld; comfortabel schuren/slijpen met slechts zeer geringe trillingen
 - Maximale werksnelheid 80 m/s

Diameter x asgat mm	Korrel	Uitvoering	Max. toerental /min.	Verkoop-/verpakkingseenheid	Art.nr.
125 x 22,23	P 40	—	12.200	1/10	626462000
125 x 22,23	P 60	—	12.200	1/10	626463000
125 x 22,23	P 80	—	12.200	1/10	626464000



- Kwaliteitsklasse keramiek »Flexiamant Super Convex«**
- Speciaal gevormde lamellenschuurschijf met naar boven afgeronde lamellen
 - Door de bijzondere constructie bijzonder goed geschikt voor de bewerking van hoeklassen; snellere en meer efficiënte bewerking mogelijk; ook geschikt voor het vlakschuren
 - Zeer hoog afnamevermogen bij zeer hoge standtijd door het gebruik van keramische korrel
 - Koel schuren/slijpen bij slecht warmtegeleidende materialen
 - Voor de bewerking van staal en roestvast staal. Door de hoge belastbaarheid ideaal voor extreme schuur-/slijpwerkzaamheden zoals de bewerking van hooggelegeerde soorten staal, titaniumlegeringen, legeringen op nikkelbasis en chroom- en chroom-nikkel-staal, messing en brons.
 - Gelijkmatig schuur-/slijpbeeld; comfortabel schuren/slijpen met slechts zeer geringe trillingen
 - Maximale werksnelheid 80 m/s

Diameter x asgat mm	Korrel	Uitvoering	Max. toerental /min.	Verkoop-/verpakkingseenheid	Art.nr.
125 x 22,23	P 60	—	12.200	1/10	626460000
125 x 22,23	P 80	—	12.200	1/10	626461000

Hechtschuurladen »Metabo Pyramid«



- 3-dimensionale opbouw van het schuurmiddel (piramidevormig)
- Hoog afnamevermogen bij een gelijktijdig uitermate gelijkmatig en fijn slijpbeeld. Lange standtijd. Snellere werkvoortgang in vergelijking met traditionele schuurmiddelen door de aanzienlijke vermindering van bewerkingen.
- Voor het verwijderen van krassen, walshuid op roestvast staal. Voorbereiden voor het polijsten.
- Geschikt voor het gebruik in de gehele metaalbranche; speciaal voor roestvast staal, titanium-, kobalt-, nikkel- en chroomlegeringen

Diameter mm	Korrel	Verkoopenheid	Art.nr.
125	P 120 (A 160)	5	626371000*
125	P 280 (A 65)	5	626372000*
125	P 400 (A 45)	5	626373000*
125	P 600 (A 30)	5	626374000*
125	P 1200 (A 16)	5	626403000*
125	P 2000 (A 6)	5	626404000*

Hechtsteunschijf »Metabo Pyramid«



- Met klit hechting en flexibele tussenlaag, in vorm verschuimd; voor de opname van polijst- en schuurtoebehoren
- Schuurschijf voor het polijsten en voor middelzware schuurwerkzaamheden. Bijzonder aanbevelenswaardig voor hechtschuurladen Metabo Pyramid

Inwendige schroefdraad	Diameter mm	Dikte mm	Verkoopenheid	Art.nr.
5/8 "	125	3	1	623298000*
M 14	125	3	1	623300000*

Vlies-hechtcompactschijven »Unitized« - VKS



- Uit geperst vliesmateriaal
- Voor het reinigen en voorpolijsten van oppervlakken, opschuren van lasnaden; vermindert het aantal werkstappen
- Voor gelegeerde en hooggelegeerde staalsoorten, NF-metalen en lichtmetalen, chroom- en nikkelstaal, titanium, staal

Diameter mm	Korrel	Verkoopenheid	Art.nr.
125	Zeer fijn	1	626375000*

* ZB-verpakt

Reinigingsvliezen



- Voor het verwijderen van lichte roest, afnemen van verf en lakken op metaal, reinigen van gelaste naden, NF-metalen, koper, aluminium en messing, slijpen van staal en structureren van hout
- Maximale werksnelheid: 63 m/s
- Aanbevolen toerentallen bij Ø 115 mm: 2.900 /min., Ø 125 mm: 2.700 /min.

Diameter x asgat mm	Verkoopenheid	Art.nr.
115 x 22,23	1	624346000*
125 x 22,23	1	624347000*

Toebehoren voor binnenhoekslijpers

Vlies-compactschijf "Unitized" - VKS



- Van geperst vliesmateriaal
- Voor het reinigen en voorpolijsten van oppervlakken, opschuren van lasnaden; vermindert het aantal werkstappen
- Voor gelegerde en hooggelegerde staalsoorten, NF-metalen en lichtmetalen, chroom- en nikkelstaal, titanium, staal
- De vlies-compactschijf kan met de profileervijl (626396000) geprofileerd worden
- Maximale werksnelheid: 60 m/s
- Maximaal toerental: 6.000 /min
- Aanbevolen toerental: 3.000 /min

Diameter x dikte x asgat mm	Korrel	Verkoopenheid	Art.nr.
150 x 3 x 25,4	Middel	1	626400000*
150 x 6 x 25,4	Zeer fijn	1	626401000*
150 x 6 x 25,4	Middel	1	626402000*

Viltschijf



- Voor het polijsten van roestvast staal en non-ferrometalen, altijd in combinatie met een polijstpasta.
- Maximale werksnelheid: 31 m/s
- Maximaal toerental: 3.900 /min
- Aanbevolen toerental: 600-1.100 /min.

Diameter x dikte x asgat mm	Korrel	Verkoopenheid	Art.nr.
150 x 5 x 25,4	zacht	1	626395000*

Toebehoren voor satineermachines

Expansierollen



Expansierol

- Voor het gebruik van schuurbanden en schuurhulzen. De schuurbanden/-hulzen worden over de rol geschoven en door de centrifugale kracht stevig gespannen.

Diameter: 90 mm
Breedte: 100 mm

Art.nr.
623470000



Expansierol opblaasbaar

- Voor het gebruik van schuurbanden en schuurhulzen. De schuurbanden/-hulzen worden over de rol geschoven. De luchthoeveelheid in de rol wordt individueel aangepast.

- Ideaal voor het makkelijker bewerken van contouren.

Diameter: 90 mm
Breedte: 100 mm

623542000

Schuurbanden 90 x 100 mm

Diameter mm	Breedte mm	Korrel	Verkoopenheid	Art.nr.
90	100	P 40	10	623512000
90	100	P 60	10	623473000
90	100	P 80	10	623474000
90	100	P 120	10	623475000
90	100	P 220	10	623476000



Schuurbanden zirkoniumkorund, 90x100 mm

- Materiaal: zirkoniumkorund bij korrel P 40, 60, 80, 120/ normaal korund bij korrel P 120, 220
- Geschikt zowel voor alle metalen als voor roestvaste staalsoorten
- Voor het verwijderen van krassen en voor het opschuren van lasnaden
- Alleen in combinatie met de expansierol 623470000
- Maximale werksnelheid: 30 m/s; aanbevolen: 20m/s

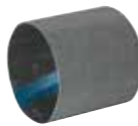

Schuurbanden »Metabo Pyramid«, 90 x 100 mm

- Voor gebruik in de gehele metaalbranche, speciaal voor het bewerken van roestvast staal.
- 3-dimensionale opbouw van het schuurmiddel (piramidevormig). Hoog afnamevermogen bij een gelijktijdig uitermate gelijkmatig en fijn slijpbeeld gedurende de gehele standtijd.
- Snelle voortgang van de werkzaamheden; reduceert aanzienlijk de bewerkingen vergeleken met traditionele schuurmiddelen.
- Max. toerental 6.400 /min; aanbevolen toerental 4.200 /min

90	100	P 120 (A 160)	5	626405000*
90	100	P 280 (A 65)	5	626406000*
90	100	P 400 (A 45)	5	626407000*
90	100	P 600 (A 30)	5	626408000*
90	100	P 1200 (A 16)	5	626409000*
90	100	P 2000 (A 6)	5	626410000*

Vliesschuurhulzen

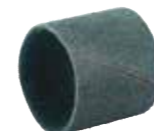

- Voor het verwijderen van krassen en oxidelagen, matteren, satineren, afbramen en fijnslijpen
- Alleen in combinatie met de expansierol
- Max. toerental 6.400 /min; aanbevolen toerental 3.200 /min

Diameter mm	Breedte mm	Uitvoering	Verkoopenheid	Art.nr.
90	100	Grof	2	623519000
90	100	Middel	2	623495000
90	100	fijn	2	623496000

Lamellenschuurrollen



- Voor het verwijderen van roest, oxidelagen, krassen
- Voor het structureren en satineren van metalen
- Max. toerental 5.800 /min; aanbevolen toerental 3.200 /min

Diameter mm	Breedte mm	Korrel	Verkoopenheid	Art.nr.
105	100	P 40	1	623477000
105	100	P 60	1	623513000
105	100	P 80	1	623479000
105	100	P 120	1	623480000
105	100	P 180	1	623481000
105	100	P 240	1	623482000

Lamellen-/vliesschuurrollen



- Edelkorund-schuurlamellen gecombineerd met nylonvlies met korrels
- Voor het matteren, satineren en verwijderen van krassen op metalen
- Verwijderen van oude verf en gladmaken van houtmaterialen
- Max. toerental 5.600 /min; aanbevolen toerental 2.900 /min

Diameter mm	Breedte mm	Korrel	Verkoopenheid	Art.nr.
105	100	P 60	1	623483000
105	100	P 80	1	623484000
105	100	P 180	1	623485000
105	50	P 60	1	623526000
105	50	P 80	1	623527000
105	50	P 180	1	623528000

Vliesschuurrollen



- Elastisch nylonvlies met korrels voor schaduwvrij matteren, satineren en polijsten van roestvast staal en non-ferrometalen
- Voor hout om oppervlakken glad te maken
- Max. toerental 5.600 /min; aanbevolen toerental 2.900 /min, Ø 115 mm: 2.600 /min

Diameter mm	Breedte mm	Korrel	Verkoopenheid	Art.nr.
105	100	P 60	1	623486000
105	100	P 80	1	623487000
105	100	P 180	1	623488000
105	100	P 280	1	623514000
115	100	P 400	1	623468000
115	100	P 600	1	623469000
115	100	P 900	1	623494000

Slijpwals met gegolfd vlies



- Voor het naadloos matteren en satineren van roestvast stalen vlakken en non-ferrometalen
- Voor het verwijderen van lichte krassen en reinigen van vlakken
- Elastisch nylonvlies met korrels in een golfvormige rangschikking op de kern
- Max. toerental 5.900 /min; aanbevolen toerental 3.000 /min

Diameter mm	Breedte mm	Korrel	Verkoopenheid	Art.nr.
100	100	P 180	1	623567000

Harde vliesschuurrol



- Voor het reinigen en afbikken van lasnaden
- Verwijderen van roest, oxidelagen en verf
- Krachtig schuren in de lengte op roestvast staal
- Maximaal toerental: 5.400 /min.; aanbevolen toerental: 2.800 /min.

Diameter mm	Breedte mm	Korrel	Verkoopenheid	Art.nr.
110	100	P 46	1	623525000

Rubberen schuurrollen



- Rubbermengsel met SiC-slijpkorrels erin verwerkt
- Voor het verwijderen van kleine krassen. Voor een sterk glanzend, decoratief schuurresultaat in de lengte op roestvast staal en non-ferrometalen.
- Maximaal toerental: 2.700 /min.; aanbevolen toerental: 1.400 /min.

Diameter mm	Breedte mm	Korrel	Verkoopenheid	Art.nr.
105	100	P 60	1	623510000
105	100	P 180	1	623499000

Polijstringen



Sisal-polijstringen

- Voor het voorpolijsten en polijsten van staal en roestvast staal in combinatie met de polijstpasta wit, 623520000
- Maximaal toerental: 6.100 /min.; aanbevolen toerental: 1.900 /min.

Diameter: 100 mm
Breedte: 15 mm
Uitvoering: geïmpregneerd
Verkoopenheid: 5

Art.nr.
623507000



Vlies-polijstringen

- Voor het voorpolijsten en polijsten van non-ferrometalen, in combinatie met de polijstpasta bruin, 623522000
- Maximaal toerental: 6.100 /min.; aanbevolen toerental: 1.900 /min.

Diameter: 100 mm
Breedte: 10 mm
Uitvoering: hard
Verkoopenheid: 8

623508000



Vlies-polijstringen

- Voor het hoogglanspolijsten van alle metalen, in combinatie met de polijstpasta blauw, 623524000
- Maximaal toerental: 6.100 /min.; aanbevolen toerental: 1.900 /min.

Diameter: 100 mm
Breedte: 10 mm
Uitvoering: zacht
Verkoopenheid: 8

623509000

Polijstpasta's



Polijstpasta wit

- Voor het voorpolijsten en polijsten van (roestvast) staal
- Gewicht: 250 g

Art.nr.
623520000



Polijstpasta bruin

- Voor het voorpolijsten en polijsten van non-ferrometalen
- Gewicht: 250 g

623522000



Polijstpasta blauw

- Voor het hoogglanspolijsten van alle metalen
- Gewicht: 250 g

623524000

Ronde staalborstels van messing

- Voor het ontroesten, afbramen en reinigen van metalen
- Voor het uitborstelen van zachte jaarringen in hout
- Maximaal toerental: 6.000 /min.; aanbevolen toerental: 3.000 - 4.500 /min.

	Diameter mm	Breedte mm	Draaddikte	Art.nr.
	100	70	0,27 mm	623501000

Ronde staalborstels INOX

- Met roestvaste draad. Voor het schoonmaken van lasnaden, afbramen, ontroesten, opruwen
- Maximaal toerental: 6.000 /min.; aanbevolen toerental: 2.400 - 3.900 /min.

	Diameter mm	Breedte mm	Draaddikte	Art.nr.
	100	70	0,20 mm	623503000

Ronde kunststof borstels

- Elastische ronde borstel met korrels erin verwerkt voor het opruwen en afbramen van metalen
- Voor rustieke effecten op hout
- Maximaal toerental: 6.000 /min.; aanbevolen toerental: 2.400 - 3.900 /min.

	Diameter mm	Breedte mm	Art.nr.
	100	70	623505000

Ronde fiberborstel

- Voor het gebruik bij houtmaterialen. Voor het polijsten van gebeitste houtmaterialen.
- Aanbrengen van matglanseffecten. Ontstoffen en schoonmaken.
- Maximaal toerental: 6.000 /min.; aanbevolen toerental: 2.400 - 3.900 /min.

	Diameter mm	Breedte mm	Art.nr.
	100	100	623506000

Afstandsringen

	Art.nr.
 3 afstandsringen ■ Voor compensatie in de breedte bij gebruik van schuurrollen, borstels, polijstringen	623511000

Schuurbandrol

	Art.nr.
 Schuurbandrol ■ Met geribbeld oppervlak voor slijpvast werken met schuurbanden, schuurvliesen en viltband Diameter: 85 mm Breedte: 70 mm	623529000

Plakband

	Art.nr.
 Plakband ■ Voor het opnieuw sluiten van schuurbanden	623530000

Vliesbanden

- Voor het fijnslijpen of polijsten, ook van "gesloten" buisconstructies
- Hersluitbaar met "knoopsgatsluiting"
- Alleen in combinatie met de schuurbandrol 623529000

Lengte mm	Breedte mm	Uitvoering	Verkoopenheid	Art.nr.
660	30	Grof	3	623536000
660	30	Middel	3	623537000
660	30	fijn	3	623538000
660	30	Superfijn	3	623539000

Viltband

	Art.nr.
 Viltband ■ Voor het polijsten, ook van "gesloten" buisconstructies ■ Aan beide zijden toepasbaar ■ Hersluitbaar met "knoopsgatsluiting" ■ Alleen in combinatie met de schuurbandrol 623529000 Lengte: 600 mm Breedte: 30 mm Verkoopenheid: 1	623541000

Beschermkap 50 mm incl. opspandoorn

	Art.nr.
 ■ De beschermkap en de opspandoorn zijn speciaal gemaakt voor het gebruik met de 50 mm brede lamellen-/vliesschuurrollen en vliesschuurrollen. Hiermee wordt werken langs de rand mogelijk.	
Beschermkap 50 mm incl. opspandoorn 5/8"	626413000
Beschermkap 50 mm incl. opspandoorn M 14	626414000

* ZB-verpakt

Toebehoren voor buizenslijpers

Schuurbanden normaal korund



- Voor gebruik in de gehele metaalbranche. Flexibel schuurweefsel, dicht bestrooid, met stabiele katoenen ondergrond.
- Goed afnamevermogen en goede standtijd. Gelijkmatic schuurbeeld.
- Aanbevolen omtreksnelheid: 25-35 m/s

Afmetingen mm	Korrel	Verkoopenheid	Art.nr.
30 x 533	P 120	10	626279000*
30 x 533	P 180	10	626280000*
30 x 533	P 240	10	626281000*
30 x 533	P 320	10	626282000*
30 x 533	P 400	10	626283000*
40 x 760	P 120	10	626300000*
40 x 760	P 180	10	626301000*
40 x 760	P 240	10	626302000*
40 x 760	P 320	10	626303000*
40 x 760	P 400	10	626304000*

Schuurbanden zirkoniumkorund



- Voor gebruik in de gehele metaalbranche, speciaal voor het bewerken van roestvast staal. Zeer sterke schuurband, dicht bestrooid met katoenen ondergrond.
- Hoog afnamevermogen bij hoge standtijd. Gelijkmatic schuurbeeld.
- Voor het grof schuren en afbramen van staal en roestvast staal
- Aanbevolen omtreksnelheid: 25-35 m/s

Afmetingen mm	Korrel	Verkoopenheid	Art.nr.
30 x 533	P 60	10	626284000*
30 x 533	P 80	10	626285000*
30 x 533	P 120	10	626286000*
40 x 760	P 60	10	626305000*
40 x 760	P 80	10	626306000*
40 x 760	P 120	10	626307000*

Schuurbanden keramiekkorrel



- Voor gebruik in de gehele metaalbranche, speciaal voor het bewerken van roestvast staal. Flexibele, zeer sterke schuurband, halfopen bestrooiing met katoenen ondergrond
- Extreem hoog afnamevermogen bij extreem hoge standtijd door zelfslijpende keramiekkorrel. Gelijkmatic schuurbeeld en zeer goede schuurresultaten.
- Voor het voor- en afwerkschuren van contouren, profielen enz.
- Aanbevolen omtreksnelheid: 25-35 m/s voor roestvast staal
- Aanbevolen omtreksnelheid: 20-30 m/s voor NF-metalen
- Aanbevolen omtreksnelheid: 5-10 m/s voor hittebestendig Ni-/ Co-staal

Afmetingen mm	Korrel	Verkoopenheid	Art.nr.
40 x 760	P 60	10	626308000*
40 x 760	P 80	10	626309000*
40 x 760	P 120	10	626310000*

* ZB-verpakt

Schuurbanden "Metabo Pyramid"



- Voor gebruik in de gehele metaalbranche, speciaal voor het bewerken van roestvast staal.
- 3-dimensionale opbouw van het schuurmiddel (piramidevormig). Hoog afnamevermogen bij een gelijktijdig uitermate gelijkmatic en fijn slijpbeeld gedurende de gehele standtijd.
- Snelle voortgang van de werkzaamheden; reduceert aanzienlijk de bewerkingen vergeleken met traditionele schuurmiddelen.
- Speciaal product voor het bewerken van licht en sterk geprofileerde onderdelen in de roestvaststaalindustrie.
- Aanbevolen omtreksnelheid: 2,7-8,5 m/s

Afmetingen mm	Korrel	Verkoopenheid	Art.nr.
30 x 533	P 120 (A 160)	5	626290000*
30 x 533	P 280 (A 65)	5	626291000*
30 x 533	P 400 (A 45)	5	626292000*
30 x 533	P 600 (A 30)	5	626293000*
30 x 533	P 1200 (A 16)	5	626294000*
30 x 533	P 2000 (A6)	5	626295000*
40 x 760	P 120 (A 160)	5	626311000*
40 x 760	P 280 (A 65)	5	626312000*
40 x 760	P 400 (A 45)	5	626313000*
40 x 760	P 600 (A 30)	5	626314000*
40 x 760	P 1200 (A 16)	5	626315000*
40 x 760	P 2000 (A6)	5	626316000*

Vliesbanden



- Voor schuur-, reinigings- en afwerkwerkzaamheden. Voor het verwijderen van krassen, aanloopkleuren en oxidelagen.
- Voor het voorbereiden, opschuren en napolijsten van lasnaden.
- Aanbevolen omtreksnelheid: 25-30 m/s voor staal
- Aanbevolen omtreksnelheid: 15-25 m/s voor roestvast staal
- Aanbevolen omtreksnelheid: 30-40 m/s voor zachte non-ferrometalen
- Aanbevolen omtreksnelheid: 5-15 m/s voor hittebestendige Ni-/ Co-legeringen

Afmetingen mm	Korrel	Verkoopenheid	Art.nr.
30 x 533	Grof	3	626296000*
30 x 533	Middel	3	626297000*
30 x 533	Zeer fijn	3	626298000*
40 x 760	Grof	3	626319000*
40 x 760	Middel	3	626320000*
40 x 760	Zeer fijn	3	626322000*

Viltband



- Voor het polijsten van roestvast staal en non-ferrometalen, altijd in combinatie met een polijstpasta.
- Aanbevolen omtreksnelheid: 10-20 m/s

Afmetingen mm	Korrel	Verkoopenheid	Art.nr.
30 x 533	zacht	1	626299000*
40 x 760	zacht	1	626323000*

Polijstpasta's

		Art.nr.
	Polijstpasta wit ■ Voor het voorpolijsten en polijsten van staal en roestvast staal; gewicht: 250 g	623520000
	Polijstpasta bruin ■ Voor het voorpolijsten en polijsten van non-ferrometaal; gewicht: 250 g	623522000
	Polijstpasta blauw ■ Voor het hoogglans polijsten van alle metalen; gewicht: 250 g	623524000

Toebehoren voor bandvijlmachines

Schuurbanden zirkoniumkorund



- Voor gebruik in de gehele metaalbranche, speciaal voor het bewerken van (roestvast) staal. Schuurweefsel met katoenen ondergrond.
- Hoog afnamevermogen bij hoge standtijd. Gelijkmatic schuurbeeld.
- Voor het grof schuren en afbramen van staal en roestvast staal
- Aanbevolen omtreksnelheid: 15-25 m/s

Afmetingen mm	Korrel	Verkoopenheid	Art.nr.
6 x 457	P 40	10	626344000*
6 x 457	P 60	10	626345000*
6 x 457	P 80	10	626346000*
6 x 457	P 120	10	626347000*
13 x 457	P 40	10	626348000*
13 x 457	P 60	10	626349000*
13 x 457	P 80	10	626350000*
13 x 457	P 120	10	626351000*
19 x 457	P 40	10	626352000*
19 x 457	P 60	10	626353000*
19 x 457	P 80	10	626354000*
19 x 457	P 120	10	626355000*

Schuurbanden keramiekkorrel



- Voor gebruik in de gehele metaalbranche, speciaal voor het bewerken van (roestvast) staal. Schuurweefsel met katoenen ondergrond.
- Extreem hoog afnamevermogen bij extreem hoge standtijd door zelfslippende keramiekkorrel. Gelijkmatic schuurbeeld en zeer goede schuurresultaten.
- Voor het voor- en afwerkschuren van contouren, profielen enz.
- Aanbevolen omtreksnelheid: 15-25 m/s voor roestvast staal
- Aanbevolen omtreksnelheid: 20-30 m/s voor NF-metalen
- Aanbevolen omtreksnelheid: 5-10 m/s voor hittebestendige Ni-/ Co-legeringen

Afmetingen mm	Korrel	Verkoopenheid	Art.nr.
13 x 457	P 40	10	626360000*
13 x 457	P 60	10	626361000*
13 x 457	P 80	10	626362000*
13 x 457	P 120	10	626363000*

Vliesbanden





- Voor schuur-, reinigings- en afwerkwerkzaamheden. Voor het verwijderen van krassen, aanloopkleuren en oxidelagen.
- Voor het voorbereiden, opschuren en napolijsten van lasnaden.
- Aanbevolen omtreksnelheid: 25-30 m/s voor staal
- Aanbevolen omtreksnelheid: 15-25 m/s voor roestvast staal
- Aanbevolen omtreksnelheid: 30-40 m/s voor zachte non-ferrometalen
- Aanbevolen omtreksnelheid: 5-15 m/s voor hittebestendige Ni-/ Co-legeringen

Afmetingen mm	Korrel	Verkoopenheid	Art.nr.
6 x 457	Grof	5	626383000*
6 x 457	Middel	5	626384000*
6 x 457	Zeef fijn	5	626386000*
13 x 457	Grof	5	626387000*
13 x 457	Middel	5	626388000*
13 x 457	Zeef fijn	5	626390000*

* ZB-verpakt

Afmetingen mm	Korrel	Verkoopenheid	Art.nr.
19 x 457	Grof	5	626391000*
19 x 457	Middel	5	626392000*
19 x 457	Zeef fijn	5	626394000*



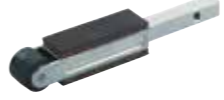

Schuurbandarmen

	Art.nr.
 <p>Schuurbandarm 1</p> <ul style="list-style-type: none"> ■ Standaarduitrusting van de machine. Geschikt voor schuurbanden 6 x 457 mm en 13 x 457 mm. ■ Voor het schuren van nauwe plaatsen, hoeklassen, afbramen van kanten, schuren van tussenruimtes bij messing- en groefplanken 	626379000*
 <p>Schuurbandarm 2</p> <ul style="list-style-type: none"> ■ Geschikt voor schuurbanden 6x457 mm ■ Voor het schuren van nauwe plaatsen, afbramen van kanten en buizen, schuren van tussenruimtes bij messing- en groefplanken 	626380000*
 <p>Schuurbandarm 3</p> <ul style="list-style-type: none"> ■ Geschikt voor schuurbanden 13 x 457 mm ■ Voor het schuren van kanten, afbramen van buizen, schuren van stompe naden 	626381000*
 <p>Schuurbandarm 4</p> <ul style="list-style-type: none"> ■ Geschikt voor schuurbanden 19 x 457 mm. ■ Voor het schuren van kanten en vlakken en voor het opschuren van bogen en overgangen. 	626382000*

Overige toebehoren voor bandvijlmachines

	Art.nr.
 <p>Adapter bandvijl</p> <ul style="list-style-type: none"> ■ Ter verlenging van de schuurbandarmen. Voor het gebruik van schuurbanden met een bandlengte van 520 mm en 533 mm. 	626378000

Algemene toebehoren voor de bewerking van roestvast staal

	Art.nr.
 <p>Roestvast stalen kleefband</p> <ul style="list-style-type: none"> ■ Voor het verstekschuren van gelaste roestvast stalen profielen. ■ Maten: 2,5 m x 40 x 0,15 mm 	626376000
 <p>3 microvezeldoeken 380 x 380 mm</p> <ul style="list-style-type: none"> ■ Voor het reinigen en gelijkmatic verdelen van beschermende middelen en politoer, verwijderen van pasta- en crèmeresten ■ Geschikt voor alle metalen en harde kunststoffen 	626398000*
 <p>Onderhoudsspray voor roestvast staal 400 ml</p> <ul style="list-style-type: none"> ■ Voor het reinigen, conserveren en verzegelen van oppervlakken, met name in roestvast staal 	626377000
 <p>Weense kalk</p> <ul style="list-style-type: none"> ■ Voor het reinigen, onderhouden en polijsten van gladde oppervlakken, met name roestvast staal, zilver, messing, glas, keramiek enz. ■ Inhoud: 300 g, strooibus 	626399000

Klaar voor ieder soort gebruik: Systeemoplossingen voor rechte slijpers.

Of u nu fijne bramen verwijdert of oppervlakken op moeilijk toegankelijke plaatsen wilt slijpen, wij hebben de juiste rechte slijper voor u. De machines overtuigen door hun slanke constructie en details, zoals bijvoorbeeld de spindelvergrendeling voor de eenvoudige en snelle gereedschapswissel. Een uitgebreid, op de verschillende rechte slijpers afgestemd toebehorenprogramma maakt precies en veilig werken mogelijk in de meest uiteenlopende toepassingsgebieden.

Flexibele assen



Toerentalbereik
20.000 - 30.000 omw/min.
Art.nr. 627609000



Toerentalbereik
7.500 - 30.000 omw/min.
Art.nr. 630980000

Spanframe



Art.nr. 628329000



Hoog toerental



GE 710 Compact
Art.nr. 600615



G 400
Art.nr. 600427



GE 710 Plus
Art.nr. 600616



GA 18 LTX
Art.nr. 600638



GE 950 G Plus
Art.nr. 600618



GA 18 LTX G
Art.nr. 600639

HM-frees



Korund slijpstiften



Lamellenschuurrollen



Altijd de juiste spantang voor uw toebehoren



Voor rechte slijpers



Voor flexibele as
630980000



Voor flexibele as
627609000

Spanboorgat	Uitvoering	Art.nr.	Spanboorgat	Art.nr.	Spanboorgat	Art.nr.
3 mm	Zeskant	631947000	3 mm	630976000	3 mm	630715000
6 mm	Zeskant	631945000	6 mm	630977000	6 mm	630714000
6 mm	Tweekant	630820000	8 mm	630979000		
8 mm	Tweekant	630833000				
8 mm	Zeskant	631946000				
1/8" (3,18 mm)	Zeskant	631948000				
1/4" (6,35 mm)	Zeskant	631949000				
1/4" (6,35 mm)	Tweekant	630821000				

HM-frees

- Hardmetalen kop uit zeer hoogwaardig hardmetaal met kobaltpercentage
- Schacht van speciaal gehard staal
- Speciaal kopersoldeermateriaal voor een zekere verbinding
- 100% controle van het soldeerpunt

Design golfvorm

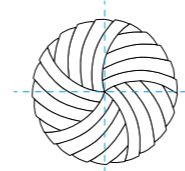

Golfvorm-
geometrie

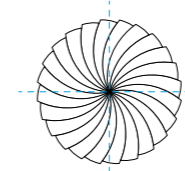

Tanden tot
het centrum

HM-freesen met een ronde kopvertanding worden met een golfgeometrie geproduceerd; daardoor ontstaat een verbeterd freesvermogen aan het uiteinde van het gereedschap.

Vormen en toepassingen in één oogopslag

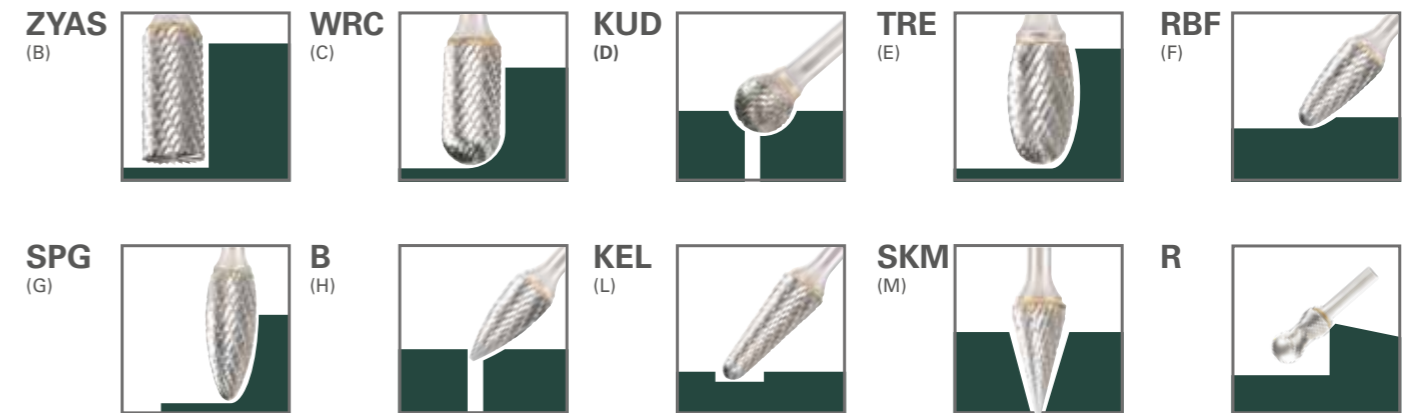

Aanbeveling toerentallen voor verschillende materiaalgroepen:

	Materiaalgroepen	Vertanding	Slijpsnelheid
Stalen en gegoten materialen	Ongeharde, niet veredelde soorten staal tot 1.200 N/mm ² (< 35 HRC)	Bouwstalen Koolstofstalen Gereedschapsstalen Ongelegeerde stalen Inzetstalen Staalgietswerk	Kruisvertanding MX 450 - 600 m/min
	Geharde, veredelde stalen boven 1.200 N/mm ² (> 35 HRC)	Gereedschapsstalen Veredelde stalen Gelegeerde stalen Staalgietswerk	Kruisvertanding MX 250 - 350 m/min
Roestvaste staalsoorten	Roest- en zuurbestendige stalen	Austenitische en ferritische roestvaste staalsoorten	Kruisvertanding MX 250 - 350 m/min
Non-ferrometalen	Zachte non-ferrometalen	Aluminium Messing Koper Zink	Aluminium vertanding ALU 600 - 900 m/min
	Hittebestendige materialen	Nikkelbasislegeringen Ni-Co-legeringen	Kruisvertanding MX 300 - 450 m/min
Gietijzer materialen	Grijs gietijzer Sferoïdaal gietijzer	Kruisvertanding MX	450 - 600 m/min

Voorbeeld: Materiaalgroep: roestvast staal
Vertanding: kruis / MX
Freesstiftkop-Ø 8 mm
Toerentallen: 250 - 350 m/min.
Aanbevolen toerentalbereik: 10.000 - 14.000 /min.

Aanbevolen toerentalbereik:

Kop-Ø (mm)	Toerentallen (m/min.)					
	250	300	350	450	600	900
6	13.000	16.000	19.000	24.000	32.000	
8	10.000	12.000	14.000	18.000	24.000	
9,6	8.000	10.000	12.000	15.000	20.000	
12,7	6.000	7.500	9.000	11.000	15.000	23.000

Frezen

HM-frees

- Hardmetalen frees met kruisvertanding voor algemene toepassingen. De kruisvertanding maakt aangenaam werken en een betere controle mogelijk. Door het verbeterde freesgemak wordt de materiaalafname verhoogd. Geschikt voor bijna alle metalen, zoals bv. staal gehard, ongehard, roestvrij staal, titaan, messing, koper, gietijzer, brons.
- Toepassingsvoorbeelden: afbramen, contourbewerking, oppervlaktebewerking, uitfrezen van moeilijk toegankelijke plaatsen, bewerking van scherpe hoeken

	Kop-Ø mm	Werk Lengte mm	Totale lengte mm	Schacht-Ø mm	Vertanding	Art.nr.
Cilindrische frees, vorm ZYAS (met radiale vertanding) Voor algemene toepassingen. Ideaal geschikt voor binnencontouren.						
ZYAS	6	18	50	6	Kruisvertanding	628341000*
	8	20	64	6	Kruisvertanding	628342000*
	10	20	64	6	Kruisvertanding	628343000*
	12	25	70	6	Kruisvertanding	628344000*
Walsrond frees, vorm WRC Voor de bewerking van vlakken, contouren en stralen.						
WRC	6	18	50	6	Kruisvertanding	628345000*
	8	20	64	6	Kruisvertanding	628346000*
	10	20	64	6	Kruisvertanding	628347000*
	12	25	70	6	Kruisvertanding	628348000*
Kogelvorm frees, vorm KUD Voor de bewerking van contouren en het afbramen van inwendige boringen. Uiterst geschikt voor het uitfrezen van moeilijk toegankelijke plaatsen.						
KUD	6	5	50	6	Kruisvertanding	628349000*
	8	6	52	6	Kruisvertanding	628350000*
	10	8	54	6	Kruisvertanding	628351000*
	12	11	56	6	Kruisvertanding	628352000*
Druppelvorm frees, vorm TRE Voor algemene toepassingen.						
TRE	6	10	50	6	Kruisvertanding	628372000*
	8	15	60	6	Kruisvertanding	628373000*
	10	16	60	6	Kruisvertanding	628402000*
	12	22	67	6	Kruisvertanding	628374000*
Ronde boogvorm frees, vorm RBF Voor de bewerking van nauwe werkstukvormen.						
RBF	6	18	50	6	Kruisvertanding	628353000*
	8	20	65	6	Kruisvertanding	628354000*
	10	20	64	6	Kruisvertanding	628355000*
	12	25	70	6	Kruisvertanding	628356000*
Puntboogvorm frees, vorm SPG Voor de bewerking van spitse hoeken.						
SPG	6	18	50	6	Kruisvertanding	628357000*
	8	20	64	6	Kruisvertanding	628358000*
	10	20	64	6	Kruisvertanding	628359000*
	12	25	70	6	Kruisvertanding	628360000*
Vlammenvorm frees, vorm B Voor algemene toepassingen.						
B	6	14	50	6	Kruisvertanding	628361000*
	8	20	64	6	Kruisvertanding	628362000*
	10	20	65	6	Kruisvertanding	628363000*
	12	32	77	6	Kruisvertanding	628364000*

	Kop-Ø mm	Werk Lengte mm	Totale lengte mm	Schacht-Ø mm	Vertanding	Art.nr.
Ronde kegelvorm frees, vorm KEL Voor de bewerking van moeilijk toegankelijke plaatsen.						
KEL	6	18	50	6	Kruisvertanding	628401000*
	8	25	70	6	Kruisvertanding	628365000*
	10	30	76	6	Kruisvertanding	628366000*
	12	32	77	6	Kruisvertanding	628367000*
Puntkegelvorm frees, vorm SKM Voor de bewerking van moeilijk toegankelijke plaatsen. Ideaal geschikt voor de modelbouw. Door de conische vorm kunnen traploze diameters gefreesd worden.						
SKM	6	20	50	6	Kruisvertanding	628368000*
	8	18	64	6	Kruisvertanding	628369000*
	10	20	64	6	Kruisvertanding	628370000*
	12	22	71	6	Kruisvertanding	628371000*
Radiusfrees Unieke radiusfrees met speciale bochtenstructuur. Het speciaal ontwikkelde geleidingssysteem voorkomt het wegglijden van het werkstuk. Daardoor ideaal geschikt voor fijne radii op scherpe hoeken/ randen en goede controle over scherpe hoeken. Door de speciale groevengeometrie (overlappende standaardvertanding in het freesmiddelpunt) bereikt men een fijn frezen op alle oppervlakken en een hoge verspaningscapaciteit bij hoge standtijd. De gladde voorzijde helpt bij het geleiden van de frees en beschermt tegen beschadigingen van het oppervlak. Speciaal ontwikkeld voor het creëren van straalafas bij harde materialen zoals staal, roestvast staal, gietijzer, titaan, brons, koper, messing, enz.						
R	12	16	70	6	Enkelvoudige vertanding	628378000*

HM-frees voor aluminium

- Hardmetalen frees met speciale aluminium vertanding voor de bewerking van zachte materialen met lange spaanders en kunststoffen. De aluminium vertanding maakt een groot spaanvolume en een hoge verspaningscapaciteit bij een rustige werking mogelijk.
- Toepassingsvoorbeelden: afbramen, contourbewerking, oppervlaktebewerking, uitfrezen van moeilijk toegankelijke plaatsen, bewerking van scherpe hoeken

	Kop-Ø mm	Werk Lengte mm	Totale lengte mm	Schacht-Ø mm	Vertanding	Art.nr.
Cilindrische frees, vorm ZYAS/ Alu (met radiale vertanding) Ideaal voor binnencontouren en algemene toepassingen						
ZYAS	12	25	70	6	Aluminium-vertanding	628375000*
Walsrond frees, vorm WRC/ Alu Voor de bewerking van vlakken, contouren en radii						
WRC	12	25	70	6	Aluminium-vertanding	628377000*
Kogelvorm frees, vorm KUD/ Alu Voor de bewerking van contouren en het afbramen van inwendige boringen						
KUD	12	11	56	6	Aluminium-vertanding	628376000*

* ZB-verpakt

HM-frezensets

- Hardmetalen frees met kruisvertanding voor algemene toepassingen. De kruisvertanding maakt aangenaam werken en een betere controle mogelijk. Door het verbeterde freesgemak wordt de materiaalafname verhoogd. Geschikt voor bijna alle metalen, zoals bv. staal gehard, ongehard, roestvrij staal, titaan, messing, koper, gietijzer, brons.
- Toepassingsvoorbeelden: afbramen, contourbewerking, oppervlaktebewerking, uittrezen van moeilijk toegankelijke plaatsen, bewerking van scherpe hoeken

	Art.nr.
<p>HM-frezenset Inhoud: 1 x art.nr.: kop-Ø x werklengte x totale lengte, schacht-Ø, vorm 1 x 628343000: ZYAS 102064, Cilinder/ B-vorm 1 x 628347000: WRC 102064, Walsrond/ C-vorm 1 x 628351000: KUD 100854, Kogel/ D-vorm 1 x 628402000: TRE 101660, Ellips/ E-vorm 1 x 628359000: SPG 102064, Puntboog/ G-vorm</p>	628403000*
<p>HM-frezenset Inhoud: 1 x art.nr.: kop-Ø x werklengte x totale lengte, schacht-Ø, vorm 1 x 628343000: ZYAS 102064, Cilinder/ B-vorm 1 x 628344000: ZYAS 122570, Cilinder/ B-vorm 1 x 628347000: WRC 102064, Walsrond/ C-vorm 1 x 628348000: WRC 122570, Walsrond/ C-vorm 1 x 628352000: KUD 121156, Kogel/ D-vorm 1 x 628402000: TRE 101660, Ellips/ E-vorm 1 x 628356000: RBF 122570, Ronde boog/ F-vorm 1 x 628359000: SPG 102064, Puntboog/ G-vorm 1 x 628360000: SPG 122570, Puntboog/ G-vorm 1 x 628367000: KEL 123277, Ronde kegel/L-vorm</p>	628404000*
<p>Hardmetalen frezen-display Inhoud: 2 x art.nr.: kop-Ø x werklengte x totale lengte, schacht-Ø, vorm 2 x 628341000: ZYAS 061850, Cilinder/ B-vorm 2 x 628345000: WRC 061850, Walsrond/ C-vorm 2 x 628353000: RBF 061850, Ronde boog/ F-vorm 2 x 628357000: SPG 061850, Puntboog/ G-vorm 2 x 628401000: KEL 061850, Ronde kegel/L-vorm 2 x 628346000: WRC 082064, Walsrond/ C-vorm 2 x 628354000: RBF 082065, Ronde boog/ F-vorm 2 x 628358000: SPG 082064, Puntboog/ G-vorm 2 x 628365000: KEL 082570, Ronde kegel/L-vorm 2 x 628343000: ZYAS 102064, Cilinder/ B-vorm 2 x 628347000: WRC 102064, Walsrond/ C-vorm 2 x 628355000: RBF 102064, Ronde boog/ F-vorm 2 x 628359000: SPG 102064, Puntboog/ G-vorm 2 x 628366000: KEL 103076, Ronde kegel/L-vorm 2 x 628344000: ZYAS 122570, Cilinder/ B-vorm 1 x 628348000: WRC 122570, Walsrond/ C-vorm 2 x 628356000: RBF 122570, Ronde boog/ F-vorm 2 x 628360000: SPG 122570, Puntboog/ G-vorm 2 x 628367000: KEL 123277, Ronde kegel/L-vorm 2 x 628402000: TRE 101660, Ellips / E-vorm</p>	628405000

Korund slijpstiften

Slijpstiften van edelkorund

- Slijpstiften van edelkorund voor staal en gietstaal
- Voor de lasnaad-voorbereiding, lasnaad-nabewerking
- Grove verspaning tot fijne bewerking
- Voor het afbramen en bepleisteren

	Kop-Ø mm	Werklengte mm	Totale lengte mm	Schacht-Ø mm	Korrel	Art.nr.
	16	32	40	6	K 46	628330000*
	25	25	40	6	K 36	628331000*
	16	32	40	6	K 46	628332000*
	25	25	40	6	K 36	628333000*
	20	32	40	6	K 36	628334000*
<p>Set edelkorund slijpstiften <ul style="list-style-type: none"> ■ Slijpstiften van edelkorund voor staal en gietstaal ■ Ideaal voor lasnaad-voorbereiding, lasnaad-nabewerking ■ Grove verspaning tot fijne bewerking ■ Afbramen ■ Bepleisteren Inhoud: 1 x art.nr.: kop-Ø x werklengte x schachtlengte, schacht-Ø, korrel, vorm 1 x 628330000: 16 x 32 x 40 mm, 6 mm, K 46, Cilinder 1 x 628331000: 25 x 25 x 40 mm, 6 mm, K 36, Cilinder 1 x 628332000: 16 x 32 x 40 mm, 6 mm, K 46, Kegels 1 x 628333000: 25 x 25 x 40 mm, 6 mm, K 36, Kogel 1 x 628334000: 20 x 32 x 40 mm, 6 mm, K 36, Puntboog </p>						628335000*

Slijpstiften van normaal korund

- Slijpstiften van normaal korund voor de bewerking van roestvast staal, Inox, NK 24 N BA, zachte uitvoering, ijzer- en zwavelvrij
- Voor de lasnaad-voorbereiding en lasnaad-nabewerking
- Grove verspaning tot fijne bewerking
- Voor het afbramen en bepleisteren

	Kop-Ø mm	Werklengte mm	Totale lengte mm	Schacht-Ø mm	Korrel	Art.nr.
	20	32	40	6	K 24	628336000*
	25	32	40	6	K 24	628337000*
	32	32	40	6	K 24	628338000*
	40	20	40	6	K 24	628339000*
	50	10	40	6	K 24	628340000*

Lamellenschuurrollen



- Lamellenschuurrollen van normaal korund
- Voor het bewerken van geprofileerde werkstukken, interne oppervlakken, nauwe en moeilijk bereikbare plaatsen. Speciaal voor het radiaal gebruik
- Ideaal voor: afvlakken, roest verwijderen, bepleisteren, afbramen; grof slijpen van staal; oppervlaktebehandeling van staal; matten; vlakken schuren; structuurslijpen

Diameter x breedte mm	Schacht-Ø mm	Korrel	Max. toerental /min.	Verkoopenheid	Art.nr.
Ø 50 x 20	6	P 40	15.200	1	628379000*
Ø 50 x 20	6	P 60	15.200	1	631110000*
Ø 50 x 20	6	P 80	15.200	1	628380000*
Ø 60 x 20	6	P 40	12.700	1	628381000*
Ø 60 x 20	6	P 60	12.700	1	628382000*
Ø 60 x 20	6	P 80	12.700	1	628383000*
Ø 60 x 30	6	P 40	12.700	1	628384000*
Ø 60 x 30	6	P 60	12.700	1	631111000*
Ø 60 x 30	6	P 80	12.700	1	628385000*
Ø 60 x 30	6	P 120	12.700	1	628386000*
Ø 60 x 30	6	P 180	12.700	1	628387000*
Ø 60 x 30	6	P 240	12.700	1	628388000*
Ø 60 x 40	6	P 40	12.700	1	628389000*
Ø 60 x 40	6	P 60	12.700	1	631112000*
Ø 80 x 30	6	P 40	9.500	1	628391000*
Ø 80 x 30	6	P 60	9.500	1	628392000*
Ø 80 x 30	6	P 80	9.500	1	628393000*
Ø 80 x 30	6	P 120	9.500	1	628394000*
Ø 80 x 40	6	P 40	9.500	1	628395000*
Ø 80 x 40	6	P 60	9.500	1	628396000*
Ø 80 x 40	6	P 80	9.500	1	628397000*
Ø 80 x 50	6	P 40	9.500	1	628398000*
Ø 80 x 50	6	P 60	9.500	1	628399000*
Ø 80 x 50	6	P 80	9.500	1	628400000*

Kleine afbraamschijven

Kwaliteitsklasse A 24-Q "Flexiamant Super" staal



- Universele schijf voor de gehele metaalbewerking, bijzonder geschikt voor afbraamwerkzaamheden en randlijpen, ook voor de gietbewerking
- Hardheid: hard
- Goed afnamevermogen bij extreem goede standtijd

Diameter x dikte x asgat mm	Max. toerental /min.	Maximale werksnelheid m/s	Verkoop-/verpakkingseenheid	Geschikt voor machine	Art.nr.
50 x 6 x 6	30.600	80	1/25		630187000

* ZB-verpakt

Kleine doorslijpschijven

Kwaliteitsklasse A 46-U 9 "Flexiamant Super" inox



- Schijf met hoog vermogen speciaal voor de bewerking van roestvast staal
- Maximaal slijpvermogen bij zeer hoge standtijd door gebruik van speciale korunds, ijzer-, zwavel- en chloorvrij (Fe + S + Cl ≤ 0,1%), voor alle roest- en zuurbestendige soorten staal (V2A, Nirosta, INOX), veerstaal, gereedschapsstaal
- Te gebruiken in de voertuigbouw, tankbouw, carrosseriebouw, schakelkastbouw enz. Doorslijpschijven voor geruisloze, braamvrije en precieze slijpsneden
- Hardheid: hard

Diameter x dikte x asgat mm	Max. toerental /min.	Maximale werksnelheid m/s	Verkoop-/verpakkingseenheid	Geschikt voor machine	Art.nr.
50 x 1 x 6	30.600	80	1/50		630191000
50 x 2 x 6	30.600	80	1/25		630192000
76 x 2 x 6	20.100	80	1/25		630194000
76 x 1,1 x 6	20.100	80	1/50		630195000
Opspandoorn voor kleine slijpschijven					630189000*

Spantangen voor rechte slijper



Spanboorgat	Uitvoering	Art.nr.
3 mm	Zeskant	631947000*
6 mm	Zeskant	631945000*
6 mm	Tweekant	630820000
8 mm	Tweekant	630833000
8 mm	Zeskant	631946000*
1/8" (3,18 mm)	Zeskant	631948000*
1/4" (6,35 mm)	Zeskant	631949000
1/4" (6,35 mm)	Tweekant	630821000

Flexibele assen



Flexibele as 27609

- Geschikt voor toerentalbereik 20.000-30.000 /min.
- Aan beide kanten kogelgelagerd
- Voor frezen, slijpstiften, lamellenschuurrollen enz. met 6 mm schachtdiameter. Verwisselbare spantang voor inzetgereedschappen met 3 mm schachtdiameter als toebehoren (630715000) verkrijgbaar
- 6 mm-aandrijfas voor het bevestigen van de flexibele as in het spanboorgat van de aandrijfmachine. Als het spanboorgat van de aandrijfmachine een andere maat heeft dan 6 mm, moet de spantang van de aandrijfmachine worden vervangen. 6 mm-spantang als toebehoren (631945000) verkrijgbaar

Geschikt voor bovenfrezen: FME 737
 Geschikt voor rechte slijpers: G 400, GE 710 Compact, GE 710 Plus, GA 18 LTX
 Lengte: 1,3 m
 Aandrijfstift: 6 mm
 Spanboorgat: 6 mm
 Gewicht: 0,8 kg

Art.nr.
627609000*



Flexibele as 30980

- Geschikt voor toerentalbereik 7.500-30.000 /min.
- Aan beide kanten kogelgelagerd
- Voor frezen, slijpstiften, lamellenschuurrollen, enz. met 8 mm schachtdiameter. Verwisselbare spantang voor inzetgereedschappen met 6 mm schachtdiameter (630977000) en 3 mm schachtdiameter (630976000) als toebehoren verkrijgbaar
- 8 mm-aandrijfas voor het bevestigen van de flexibele as in het spanboorgat van de aandrijfmachine. Als het spanboorgat van de aandrijfmachine een andere maat heeft dan 8 mm, moet de spantang van de aandrijfmachine worden vervangen. 6 mm-spantang als toebehoren (631945000) verkrijgbaar

Geschikt voor bovenfrezen: FME 737
 Geschikt voor rechte slijpers: G 400, GE 710 Compact, GE 710 Plus, GE 950 G Plus, GA 18 LTX
 Lengte: 1,3 m
 Aandrijfstift: 8 mm
 Spanboorgat: 8 mm
 Gewicht: 0,8 kg

630980000*

Spantangen voor flexibele as (630980000)



- Voor het bevestigen van de HM-frezen, slijpstiften enz. aan de flexibele as

Spanboorgat	Art.nr.
3 mm	630976000
6 mm	630977000
8 mm	630979000

Spantangen voor flexibele as (627609000)



- Voor het bevestigen van de HM-frezen, slijpstiften enz. aan de flexibele as

Spanboorgat	Art.nr.
3 mm	630715000
6 mm	630714000

Overige toebehoren voor rechte slijpers

	Art.nr.
 <p>Spanframe</p> <ul style="list-style-type: none"> Spanframe voor het werken met een flexibele as Het Metabo-spanframe uit hard rubber kan worden neergezet of opgehangen, is antislip en stabiel. Het beschermt gevoelige oppervlakken tegen krassen. Geschikt voor G 400, GE 710 Plus, GE 950 G Plus, GA 18 LTX, GA 18 LTX G 	628329000
 <p>Opspanbok</p> <ul style="list-style-type: none"> Voor het stevig inspannen van boor- en klopboormachines en rechte slijpers en de motor van de bovenfrees bij het werken met flexibele assen. Opnameopening Ø 43 mm. De klembeugel (627107000) dient voor de stevige bevestiging 	627354000*
 <p>Klembeugel</p> <ul style="list-style-type: none"> Voor de stevige bevestiging op een werktafel 	627107000*

Toebehoren voor haakse polijstmachines

Hechtsteunschijven



- Met kliethechting; voor de opname van polijst- en slijptoebehoren; maximale werksnelheid: 80 m/s

Diameter mm	Dikte mm	Inwendige schroefdraad	Max. toerental /min.	Verkoopeenheid	Art.nr.
113	2	M 14	13.000	1	624840000*
123	12	M 14	12.000	1	623287000*
147	12	M 14	10.000	1	623288000*
173	12	M 14	8.500	1	623289000*
113	12	5/8 "	13.000	1	623272000*
173	12	5/8 "	8.500	1	623273000*

Hechtpolijstspunzen, grof



- Voor het oppoetsen van verweerde lak

Diameter mm	Dikte mm	Verkoopeenheid	Art.nr.
80	25	1	624912000*
130	25	1	624913000*
160	25	1	624915000*
160	50	1	624916000*

Hechtpolijstspunzen, fijn



- Voor het polijsten van lakken

Diameter mm	Dikte mm	Verkoopeenheid	Art.nr.
80	20	1	624092000*
130	25	1	624967000*
130	50	1	624926000*
160	25	1	624968000*
160	50	1	624927000*

Hechtpolijstvilt, zacht



- Voor het oppoetsen van lakken, NF-metalen en VA-platen

Diameter mm	Dikte mm	Verkoopeenheid	Art.nr.
130	5	1	624964000*
155	5	1	624965000*

* ZB-verpakt

* ZB-verpakt

Hechtlamsvelpolijstschijven



- Voor het hoogglanspolijsten

Diameter mm	Verkoopenheid	Art.nr.
85	1	624063000*
130	1	631223000*
150	1	631217000*

Lamsvelpolijstvachten met trekkoord



- Voor het hoogglanspolijsten

Diameter mm	Verkoopenheid	Art.nr.
180	1	623265000*



Kunststof schuur-/slijpborstels



- SiC-schuurborstels, gegolfd, Ø 1,27 mm. Voor het bewerken, afbramen, slijpen en structureren van oppervlakken. Geschikt voor staal, gietstaal, NF-metalen, hout, kunststoffen. Maximale werksnelheid: 19 m/s; Aanbevolen toerental: 1.200-1.900 min⁻¹

Diameter mm	Korrel	Verkoopenheid	Art.nr.
130	P 46	1	623740000
130	P 60	1	623741000
130	P 80	1	623742000

Overige toebehoren voor polijstmachines

	Art.nr.
 Verlengstuk M 14/ M 14 <ul style="list-style-type: none"> ■ Voor het werken met de steunschijven; vergroot de afstand tussen de machine-as en de steunschijven met ca. 35 mm; met M 14 inwendige schroefdraad en M 14 uitwendige schroefdraad 	631360000*
 Opnameschacht <ul style="list-style-type: none"> ■ Voor 2 lappenschijven met flenzen en spanmoer 	623107000*
 Weense kalk <ul style="list-style-type: none"> ■ Voor het reinigen, onderhouden en polijsten van gladde oppervlakken, met name roestvast staal, zilver, messing, glas, keramiek enz. ■ Inhoud: 300 g, strooibus 	626399000

Toebehoren voor polijstmachine voor nat gebruik

Hechtsteunschijven



- Met klit hechting en flexibele tussenlaag, vormgeschuimd, voor de opname van flexibele diamant-hecht polijstschijven. Slijpschijf voor het polijsten en straalschuren.
- diameter 100 mm; dikte 12 mm; inwendige schroefdraad M 14

626148000

* ZB-verpakt

Toebehoren voor metaal-afkortmachine

Kwaliteitsklasse A 30-R »Flexiamant« staal



- Voor gebruik in de gehele staalverwerking
- Goed slijpvermogen en goede standtijd in staal
- Uitgebalanceerd qua slijpvermogen en standtijd
- Middelharde uitvoering voor krachtige machines (belasting > 3 KW)
- Maximale werksnelheid 80 m/s

NIEUW

Kwaliteitsklasse	Diameter x dikte x asgat mm	Uitvoering	Max. toerental /min.	Verkoop-/verpakkingseenheid	Art.nr.
A 30-R	355 x 3 x 25,4	—	4.365	1/10	616346000

Kwaliteitsklasse A 30-R / A 36-S »Flexiamant Super« staal



- Goed slijpvermogen en goede standtijd in staal
- Harde uitvoering voor krachtige machines (machinebelasting > 3 KW)
- A 36-S: met intern weefsel voor snel slijpen
- Maximale werksnelheid 80 m/s

Kwaliteitsklasse	Diameter x dikte x asgat mm	Uitvoering	Max. toerental /min.	Verkoop-/verpakkingseenheid	Art.nr.
A 30-R	350 x 3 x 25,4	—	4.365	1/10	616327000
A 36-S	350 x 3 x 25,4	—	4.365	1/10	616339000

Kwaliteitsklasse A 24-M »Flexiamant Super« staal



- Hoog slijpvermogen bij goede standtijd in staal
- Zachte uitvoering voor machines met lagere vermogens (machinebelasting < 3 KW)
- Maximale werksnelheid 80 m/s

Kwaliteitsklasse	Diameter x dikte x asgat mm	Uitvoering	Max. toerental /min.	Verkoop-/verpakkingseenheid	Art.nr.
A 24-M	350 x 3 x 25,4	—	4.365	1/10	616338000

Kwaliteitsklasse A 36-R »Flexiamant Super« Inox



- Middelharde speciale doorslijpschijf voor roestvast staal
- Hoog slijpvermogen bij goede standtijd
- IJzer- en zwavelarm < 0,1%
- Maximale werksnelheid 80 m/s
- Middelharde uitvoering voor machines met lagere vermogens (machinebelasting < 3 KW)

Kwaliteitsklasse	Diameter x dikte x asgat mm	Uitvoering	Max. toerental /min.	Verkoop-/verpakkingseenheid	Art.nr.
A 36-R	350 x 3 x 25,4	—	4.365	1/10	616343000

Toebehoren voor dubbele slijpers

Slijpstenen, normaal korund



- Voor het slijpen van gereedschapsstaal
- Fijne korrel (60 N): geschikt voor het fijnslijpen van geharde en ongeharde staalsoorten, bijv. spiraalboren, schroevendraaiers, beitels, splijtgereedschap, steekbeitels, gutsen
- Grove korrel (36 P): geschikt voor het voorslijpen van geharde en ongeharde staalsoorten, bijv. schroevendraaiers, beitels, splijtgereedschap

Diameter x dikte x asgat mm	Korrel en hardheid	geschikt voor	Art.nr.
120 x 20 x 20	36 P	DS 125, Ds W 3150	629088000
120 x 20 x 20	60 N	DS 125, Ds W 3150	629089000
120 x 20 x 12	60 N	DS 125 W, Ds W 3150	629090000
150 x 20 x 20	36 P	DS 150, Ds W 3150	630632000
150 x 20 x 20	60 N	DS 150, Ds W 3150	630633000
150 x 20 x 32	36 P	Ds 7202	630777000
150 x 20 x 32	60 N	Ds 7202, Ds 7203	630778000
175 x 25 x 20	36 P	DS 175 W / DS 175 D	629091000
175 x 25 x 20	60 N	DS 175 W / DS 175 D	629092000
175 x 25 x 32	36 P	DS 175, BS 175, TNS 175, Ds W 5175 / Ds D 6175	630657000
175 x 25 x 32	60 N	DS 175, BS 175, TNS 175, Ds W 5175 / Ds D 6175	630656000
200 x 25 x 20	36 P	DS 200/25 W / DS 200/25 D	629093000
200 x 25 x 20	60 N	DS 200/25 W / DS 200/25 D	629094000
200 x 25 x 32	36 P	DS 200, DSD 200, Ds 7211, Ds W 9200 / Ds D 9201	630784000
200 x 25 x 32	60 N	DS 200, DSD 200, Ds 7211, Ds W 9200 / Ds D 9201	630785000
200 x 32 x 32	36 P	Ds W 9200 / Ds D 9201	630634000
200 x 32 x 32	60 N	Ds W 9200 / Ds D 9201	630635000
250 x 32 x 32	24 Q	Ds 7226	630788000
250 x 32 x 32	60 N	Ds 7226	630789000
250 x 40 x 51	36 P	DSD 250, Ds D 9250	630636000
250 x 40 x 51	60 N	DSD 250, Ds D 9250	630637000

Slijpstenen, edelkorund



- Voor het slijpen van HSS-gereedschap

Diameter x dikte x asgat mm	Korrel en hardheid	geschikt voor	Art.nr.
150 x 20 x 20	80 J	Ds W 3150	630638000
150 x 50 x 13	80 I	Ds 7203	630779000

Slijpstenen, siliciumcarbide



- Geschikt voor het fijnslijpen van hardmetalen, en HM-gecoat gereedschap, gietijzer, aluminium, glas, keramiek

Diameter x dikte x asgat mm	Korrel en hardheid	geschikt voor	Art.nr.
120 x 20 x 20	80 J	DS 125	629102000
150 x 20 x 20	80 J	DS 150, Ds W 3150	629103000
175 x 25 x 20	80 J	DS 175 W / DS 175 D, TNS 175	629095000
175 x 25 x 32	80 J	DS 175, BS 175, TNS 175	629104000
200 x 25 x 20	80 J	DS 200/25 W / DS 200/25 D, TNS 175	629096000
200 x 25 x 32	80 J	DS 200, DSD 200, Ds W 9200 / Ds D 9201	629105000
250 x 40 x 51	80 J	DSD 250, Ds D 9250	629106000

Nat-slijpstenen



- Geschikt voor het fijnslijpen van ongeharde staalsoorten zoals bijv. messen, steekbeitels, draaibeitels, gutsen, kloofgereedschap, scharen

Diameter x dikte x asgat mm	Korrel en hardheid	geschikt voor	Art.nr.
150 x 30 x 20	220 K	TNS 150 W	629097000
200 x 40 x 20	220 K	TNS 175	629098000

Schuurbanden



- Kwalitatief hoogwaardig schuurpapier (normaal korund) met dichte strooiing, grote afnamecapaciteit en lange standtijd. Universeel te gebruiken. Voor het schuren en afbramen van metaal, ongelegeerd en laaggelegeerd staal, gietijzer, aluminium legeringen, messing, brons, harde metalen lagen, rubber, kunststoffen enz.
- Aanbevolen omtreksnelheid: 25-35 m/s

Afmetingen mm	Korrel	Verkoopenheid	Art.nr.
50 x 650	P 60	3	629060000*
50 x 650	P 100	3	629061000*
50 x 650	P 150	3	629062000*
50 x 1.020	P 60	3	629063000*
50 x 1.020	P 80	3	629064000*
50 x 1.020	P 100	3	629065000*
50 x 1.020	P 120	3	629066000*
50 x 1.020	P 180	3	629067000*
50 x 1.020	P 240	3	629068000*
50 x 1.020	P 400	3	629069000*

Overige toebehoren voor dubbele slijpmachines



	Art.nr.
Afdraaisteen Afdraaisteen van siliciumcarbide. Voor het afdraaien van slijpstenen, afgestompte slijpkorrels worden verwijderd.	629099000
Standaard Geschikt voor alle Metabo dubbele slijpmachines (vanaf bj. 2005). Met verwijderbare houder voor koelwater of als praktisch gereedschapsdepot. Met dubbele verticale sleuf voor het bewaren van slijpstenen, gereedschappen, enz.; Hoogte: 835 mm; afmetingen plaat: 200 x 280 mm Ø-bodemplaat: 340 mm	623867000
Wandconsole Geschikt voor alle Metabo dubbele slijpmachines tot schijf-Ø 200 mm (vanaf bj. 2005), behalve BS 175, DS 250 D. Afmetingen: 280 x 90 x 204 mm	623862000

* ZB-verpakt

Toebehoren voor kantenfrezen

HM-keerbeitels voor het afbramen en afronden

- Voor het afbramen van contourrijke platen
- Voor het afkanten van buizen
- Voor het breken en afronden van boor- en stansranden
- Geschikt voor KFM 9-3 RF, KFM 18 LTX 3 RF

	Art.nr.
 10 HM-keerbeitels R2, straal 2	623561000
 10 HM-keerbeitels R3, straal 3	623562000
 10 HM-keerbeitels fase 45°	623560000

HM-keerbeitels voor de lasnaadvoorbereiding

- Voor de lasnaadvoorbereiding van vlak materiaal en buizen
- Geschikt voor KFM 15-10 F, KFM 16-15 F, KFMPB 15-10 F

	Art.nr.
 10 HM-keerbeitels Universeel Voor het afkanten van constructie- en fijnkorrelig staal alsmede roestvast staal	623564000
 10 HM-keerbeitels Voor het afkanten van roestvast staal	623565000
 10 HM-keerbeitels Voor het afkanten van aluminium en kunststoffen	623559000

Bevestigingsschroeven voor keerbeitels

	Art.nr.
 <ul style="list-style-type: none"> ■ Voor het bevestigen van de keerbeitels voor de kantenfrezen ■ De schroeven beschikken over een binnenzeskant aan de schroefdraadzijde, zodat de keerbeitels ook bij beschadigde schroef gewisseld en de schroeven vervangen kunnen worden. ■ Geschikt voor KFM 15-10 F, KFM 16-15 F, KFMPB 15-10 F, KFM 9-3 RF, KFM 18 LTX 3 RF 	623566000

Toebehoren voor plaatscharen

Omkeerbare beitels



	Art.nr.
 2 omkeerbare beitels voor SCV 18 LTX ■ Omkeerbare beitel voor zeer sterk plaatmateriaal tot 800 N/mm ²	NIEUW 630241000*
 2 omkeerbare beitels voor SCV 18 LTX ■ Omkeerbare beitel voor plaatmateriaal tot 400 N/mm ²	NIEUW 630239000*
 Omkeerbare beitels voor Ku 6870 ■ Hetzelfde mes voor meshouder en snijtafel	630201000
 Omkeerbare beitels voor Ku 6872 ■ Hetzelfde mes voor meshouder en snijtafel	631042000

Stootmes



	Art.nr.
 Stootmes Geschikt voor Ku 6872 en Ku 6870	631041000

Toebehoren voor knabbelschaar

Stempel

	Art.nr.
 <ul style="list-style-type: none"> ■ Voor de verwerking van plaatstaal van 0,7 tot 1,6 mm ■ Voor de verwerking van aluminium tot een plaatdikte van 2,0 mm 	630243000*
 Stempel voor Kn 6875 (als vervanging)	630202000

Matrijzen

	Art.nr.
 <ul style="list-style-type: none"> ■ Voor de verwerking van plaatstaal van 0,7 tot 1,6 mm ■ Voor de verwerking van aluminium tot een plaatdikte van 2,0 mm 	630247000*
 Matrijs voor Kn 6875 (als vervanging)	630203000

* ZB-verpakt

Toebehoren voor muursleuffrezen

Diamant-doorslijpschijven



Diamant-doorslijpschijven "professional"/CP

- Zeer krachtige diamant-doorslijpschijf met gesegmenteerde rand voor het agressief en snel doorslijpen van harde materialen met een zeer groot slijpvermogen en zeer lange levensduur
- Zeer geschikt voor alle harde materialen zoals beton (ook gewapend), betonbuis, tegels, harde zandsteen, sierklinkers, wasbeton, door speciale turbosegmenten
- Optimale veiligheid door de lasergelaste diamantsegmenten. Segmenthoogte 12 mm.

NIEUW

Diameter x asgat mm	Segment-afmetingen mm	Aantal segmenten	Max. toerental /min.	Verkoopenheid	Verpakking	Art.nr.
125 x 22,23	33 x 2,4 x 12	9	12.200	1	doos	628571000*
230 x 22,23	42 x 2,6 x 12	15	6.600	1	doos	628574000*



Diamant-doorslijpschijven "professional"/UP

- Zeer krachtige diamant-doorslijpschijf met gesegmenteerde rand voor het agressief en snel doorslijpen van harde materialen met een groot slijpvermogen en zeer lange levensduur
- Zeer geschikt voor algemene bouwmaterialen zoals beton, wasbeton, harde en zachte zandsteen, dakpannen
- Nette zaagkanten en een hoge zaagsnelheid door de speciale segmenten met korte tanden
- Optimale veiligheid door lasergelaste diamantsegmenten. Segmenthoogte 9 mm.

NIEUW

Diameter x asgat mm	Segment-afmetingen mm	Aantal segmenten	Max. toerental /min.	Verkoopenheid	Verpakking	Art.nr.
125 x 22,23	20 x 2,4 x 9	15	12.200	1	doos	628559000*
230 x 22,23	20 x 2,6 x 9	30	6.600	1	doos	628562000*



Diamant-doorslijpschijven

Ons complete programma aan diamant-doorslijpschijven is opgenomen in hoofdstuk 03 in deze catalogus. Voor alle toepassingen zoals het snijden van beton, graniet, tegels en andere bouwmaterialen zijn onze diamant-doorslijpschijven verkrijgbaar in alle relevante diameters en diverse kwaliteitsklassen.



Diamant-freesschijven "professional"/UP-TP

- Snel en comfortabel frezen van muursleuven in veelzijdige materialen mogelijk
- Hoge efficiëntie door het intelligente systeem van verspringend aangebrachte segmenten, aangezien het uitbeitelen van het middenstuk komt te vervallen. Hoge tijdsbesparing door te frezen in één werkstap
- Minder vuil en stof, aangezien het materiaal zuiver en volledig uit de sleuf verwijderd wordt
- Exacte sleuven voor losse leidingen of voor lege buizen van Ø 20 en 25 mm. Max. zaagbreedte: 20 mm (2 rijen 628298000) c.q. 30 mm (3-rijen 628299000)

	Diameter x asgat mm	Segment-afmetingen mm	Aantal segmenten	Max. toerental /min.	Verkoopenheid	Verpakking	Art.nr.
	125 x 22,23	18 x 7	20	12.200	1	doos	628298000*
	125 x 22,23	28,5 x 7	30	12.200	1	doos	628299000*

Overige toebehoren voor muursleuffrezen

	Art.nr.
 <p>Zuigslang voor MFE, Ø 35 mm</p> <ul style="list-style-type: none"> ■ Bij het gebruik van een tweede zuigslang kan het afzuigapparaat op een afstand van 8 m van de werkplek worden opgesteld. ■ Met bajonetbevestiging voor aansluiting op de afzuigstukken van de muursleuffrezen MFE 30, MFX 65 en MFE 65 <p>Slanglengte: 4 m Slang-Ø, binnen: 33 mm Slang-Ø, buiten: 40 mm Aansluit-Ø, buiten: 58 mm Bajonetaansluiting: ja Draaicompensatie: beide zijden</p>	630344000
 <p>Geleiderail</p> <ul style="list-style-type: none"> ■ Stabiel, geanodiseerd aluminium profiel ■ Anti-sliplaag voor grip bij het plaatsen en ter bescherming van de werkstukken tegen krassen ■ Spelingvrij instelbare geleidingsliniaal <p>Geschikt voor: Metabo-decoupeerzagen, -cirkelzagen en de bovenfrezen OFE 738 en Of E 1229 Signal (bij gebruik van de desbetreffende toebehoren); KS 55 FS, KSE 55 Vario Plus, KS 66 Plus, KSE 68 Plus direct te gebruiken; ook geschikt voor de doorslijp-afzuigbeschermer CED 125 Plus in combinatie met een haakse slijper Totale lengte 1.500 mm</p>	631213000
 <p>Aansluitmof</p> <ul style="list-style-type: none"> ■ Bijzonder geschikt voor grof vuil en apparaten met hoge stofvorming ■ Geschikt voor elektrisch gereedschap met een afzuigaansluiting met een buitendiameter van 40 mm ■ Elektrisch geleidend <p>Materiaal: kunststof Buiten-Ø: 45 mm Binnen-Ø: 40 mm</p>	630796000*

Welke machine met welk inzetgereedschap voor welke toepassing?

Toepassingsgebieden		voor kleine vlakken tot ca. 50 m ²			voor gemiddelde vlakken tot ca. 100 m ²			voor gemiddelde vlakken tot ca. 100 m ²		voor kleine vlakken tot ca. 50 m ²		
Type		Renovatieslijpers RSEV 17-125			Renovatieslijpers RSEV 19-125 RT			Renovatiefrezen RFEV 19-125 RT				
Inzetgereedschap		Diamant-komschijf Beton »pro« Ø 125 mm	Diamant-komschijf Abrasief »pro« Ø 125 mm	PKD-komschijf »pro« Ø 125 mm	Diamant-komschijf Beton »pro« Ø 125 mm	Diamant-komschijf Abrasief »pro« Ø 125 mm	PKD-komschijf »pro« Ø 125 mm	Freeskop vlakland (compleet) Ø 115 mm / M14	Freeskop puntland (compleet) Ø 115 mm / M14	Diamant-komschijf Beton »pro« Ø 125 mm	Diamant-komschijf Abrasief »pro« Ø 125 mm	PKD-komschijf »pro« Ø 125 mm
		Art.nr. 628205000	Art.nr. 628206000	Art.nr. 628208000	Art.nr. 628205000	Art.nr. 628206000	Art.nr. 628208000	Art.nr. 628219000	Art.nr. 628218000	Art.nr. 628205000	Art.nr. 628206000	Art.nr. 628208000
Beton	Vers beton	<input type="checkbox"/>	<input checked="" type="checkbox"/>	<input type="checkbox"/>	<input type="checkbox"/>	<input checked="" type="checkbox"/>	<input type="checkbox"/>	<input type="checkbox"/>	<input type="checkbox"/>	<input type="checkbox"/>	<input type="checkbox"/>	<input type="checkbox"/>
	Oud beton/ zeer hard beton > B35	<input checked="" type="checkbox"/>	<input type="checkbox"/>	<input type="checkbox"/>	<input checked="" type="checkbox"/>	<input type="checkbox"/>	<input type="checkbox"/>	<input type="checkbox"/>	<input type="checkbox"/>	<input type="checkbox"/>	<input type="checkbox"/>	<input type="checkbox"/>
Lijm	Tegellijm	<input type="checkbox"/>	<input checked="" type="checkbox"/>	<input type="checkbox"/>	<input type="checkbox"/>	<input checked="" type="checkbox"/>	<input type="checkbox"/>	<input type="checkbox"/>	<input checked="" type="checkbox"/>	<input type="checkbox"/>	<input checked="" type="checkbox"/>	<input type="checkbox"/>
	Elastische lijm	<input type="checkbox"/>	<input type="checkbox"/>	<input checked="" type="checkbox"/>	<input type="checkbox"/>	<input type="checkbox"/>	<input checked="" type="checkbox"/>	<input type="checkbox"/>	<input checked="" type="checkbox"/>	<input type="checkbox"/>	<input type="checkbox"/>	<input checked="" type="checkbox"/>
Plavuizen	Zacht	<input type="checkbox"/>	<input checked="" type="checkbox"/>	<input type="checkbox"/>	<input type="checkbox"/>	<input checked="" type="checkbox"/>	<input type="checkbox"/>	<input checked="" type="checkbox"/>	<input checked="" type="checkbox"/>	<input type="checkbox"/>	<input type="checkbox"/>	<input type="checkbox"/>
	Hard	<input checked="" type="checkbox"/>	<input type="checkbox"/>	<input type="checkbox"/>	<input checked="" type="checkbox"/>	<input type="checkbox"/>	<input type="checkbox"/>	<input type="checkbox"/>	<input type="checkbox"/>	<input type="checkbox"/>	<input type="checkbox"/>	<input type="checkbox"/>
Pleisterwerk	Harde cementpleister (en/of) (kalk-cementpleister) met hoog zandpercentage afschuren / affrezen	<input checked="" type="checkbox"/>	<input type="checkbox"/>	<input checked="" type="checkbox"/>	<input checked="" type="checkbox"/>	<input type="checkbox"/>	<input checked="" type="checkbox"/>	<input type="checkbox"/>	<input checked="" type="checkbox"/>	<input checked="" type="checkbox"/>	<input type="checkbox"/>	<input checked="" type="checkbox"/>
	Harde cementpleister afschuren / affrezen	<input checked="" type="checkbox"/>	<input type="checkbox"/>	<input type="checkbox"/>	<input checked="" type="checkbox"/>	<input type="checkbox"/>	<input type="checkbox"/>	<input type="checkbox"/>	<input checked="" type="checkbox"/>	<input checked="" type="checkbox"/>	<input type="checkbox"/>	<input type="checkbox"/>
	Harde pleister (kalk-cement-bovenpleister) afschuren / affrezen	<input type="checkbox"/>	<input type="checkbox"/>	<input type="checkbox"/>	<input type="checkbox"/>	<input type="checkbox"/>	<input type="checkbox"/>	<input type="checkbox"/>	<input checked="" type="checkbox"/>	<input type="checkbox"/>	<input type="checkbox"/>	<input type="checkbox"/>
	Kunstharspleister afschuren / affrezen	<input type="checkbox"/>	<input type="checkbox"/>	<input checked="" type="checkbox"/>	<input type="checkbox"/>	<input type="checkbox"/>	<input checked="" type="checkbox"/>	<input type="checkbox"/>	<input checked="" type="checkbox"/>	<input type="checkbox"/>	<input type="checkbox"/>	<input checked="" type="checkbox"/>
	Kalk-, gipspleister afschuren / affrezen	<input type="checkbox"/>	<input checked="" type="checkbox"/>	<input type="checkbox"/>	<input type="checkbox"/>	<input checked="" type="checkbox"/>	<input type="checkbox"/>	<input checked="" type="checkbox"/>	<input type="checkbox"/>	<input type="checkbox"/>	<input checked="" type="checkbox"/>	<input type="checkbox"/>
	Gipsplamuur verwijderen	<input type="checkbox"/>	<input checked="" type="checkbox"/>	<input type="checkbox"/>	<input type="checkbox"/>	<input checked="" type="checkbox"/>	<input type="checkbox"/>	<input checked="" type="checkbox"/>	<input type="checkbox"/>	<input type="checkbox"/>	<input checked="" type="checkbox"/>	<input type="checkbox"/>
Verf / coating	Latexverven en oliekleuren	<input type="checkbox"/>	<input type="checkbox"/>	<input type="checkbox"/>	<input type="checkbox"/>	<input type="checkbox"/>	<input checked="" type="checkbox"/>	<input checked="" type="checkbox"/>	<input checked="" type="checkbox"/>	<input type="checkbox"/>	<input type="checkbox"/>	<input checked="" type="checkbox"/>
	Elastische beschermingslagen (betonkleur)	<input type="checkbox"/>	<input type="checkbox"/>	<input type="checkbox"/>	<input type="checkbox"/>	<input type="checkbox"/>	<input checked="" type="checkbox"/>	<input type="checkbox"/>	<input checked="" type="checkbox"/>	<input type="checkbox"/>	<input type="checkbox"/>	<input checked="" type="checkbox"/>
	Bitumen	<input type="checkbox"/>	<input type="checkbox"/>	<input type="checkbox"/>	<input type="checkbox"/>	<input checked="" type="checkbox"/>	<input type="checkbox"/>	<input checked="" type="checkbox"/>	<input type="checkbox"/>	<input type="checkbox"/>	<input type="checkbox"/>	<input checked="" type="checkbox"/>
	PU polyurethaan	<input type="checkbox"/>	<input type="checkbox"/>	<input type="checkbox"/>	<input type="checkbox"/>	<input checked="" type="checkbox"/>	<input type="checkbox"/>	<input checked="" type="checkbox"/>	<input type="checkbox"/>	<input type="checkbox"/>	<input type="checkbox"/>	<input checked="" type="checkbox"/>
	Epoxy	<input type="checkbox"/>	<input type="checkbox"/>	<input type="checkbox"/>	<input type="checkbox"/>	<input type="checkbox"/>	<input checked="" type="checkbox"/>	<input type="checkbox"/>	<input checked="" type="checkbox"/>	<input type="checkbox"/>	<input type="checkbox"/>	<input checked="" type="checkbox"/>
Natuursteen / keramiek	Graniet	<input checked="" type="checkbox"/>	<input type="checkbox"/>	<input type="checkbox"/>	<input checked="" type="checkbox"/>	<input type="checkbox"/>	<input type="checkbox"/>	<input type="checkbox"/>	<input type="checkbox"/>	<input type="checkbox"/>	<input type="checkbox"/>	<input type="checkbox"/>
	Keramiek	<input checked="" type="checkbox"/>	<input type="checkbox"/>	<input type="checkbox"/>	<input checked="" type="checkbox"/>	<input type="checkbox"/>	<input type="checkbox"/>	<input type="checkbox"/>	<input type="checkbox"/>	<input type="checkbox"/>	<input type="checkbox"/>	<input type="checkbox"/>
	Marmar	<input type="checkbox"/>	<input checked="" type="checkbox"/>	<input type="checkbox"/>	<input type="checkbox"/>	<input checked="" type="checkbox"/>	<input type="checkbox"/>	<input type="checkbox"/>	<input type="checkbox"/>	<input type="checkbox"/>	<input type="checkbox"/>	<input type="checkbox"/>

goed geschikt uitermate geschikt

Toebehoren voor renovatieslijpers

Voor harde materialen, kwaliteitsklasse Beton »professional«



- Bijzonder krachtige diamant-komschijf
- Zeer geschikt voor het slijpen van dikke betonlagen, nivelleren van beton en graniet andere soorten natuursteen, het verwijderen van walshuid en bekistingsnaden, hard cement-, kalkcementpleister, harde plavuizen
- Zuivere randbewerking zonder uitbreken
- Maximale werksnelheid 80 m/s

Diameter x asgat mm	Aantal segmenten	Max. toerental	Verkoopenheid	Art.nr.
125 x 22,23	16	12.200	1	628205000*

Voor abrasieve materialen, kwaliteitsklasse Abrasief »professional«



- Bijzonder krachtige diamant-komschijf
- Zeer geschikt voor het slijpen van verse betonlagen, cement- en kalkcementpleister, plamuur, nivelleren van nieuwe plavuizen, het verwijderen van tegellijm, slijpen van marmer
- Maximale werksnelheid 80 m/s

Diameter x asgat mm	Aantal segmenten	Max. toerental	Verkoopenheid	Art.nr.
125 x 22,23	16	12.200	1	628206000*

Voor beschermende betonverven, kwaliteitsklasse »professional«



- Bijzonder krachtige, speciale PKD-slijpkop
- Zeer geschikt voor het slijpen en schuren van elastische beschermende lagen, lijm- en afdichtmateriaal, het verwijderen van latex en oliehoudende verf, bitumen, PU/polyurethaan, epoxy en elastische lijm. Het wegfrezen van kalk- en gipspleister, bewerken van kunstharspleister en harde cementpleister
- Snel en effectief verwijderen zonder vastplakken, door de PKD- (poly-kristaline diamanten) segmenten
- Maximale werksnelheid 80 m/s

Diameter x asgat mm	Aantal segmenten	Max. toerental	Verkoopenheid	Art.nr.
125 x 22,23	12	12.200	1	628208000*
150 x 22,23	15	10.200	1	NIUW 628097000*

Voor harde materialen, kwaliteitsklasse Beton »classic«



- Krachtige, dubbele diamant-komschijf
- Zeer geschikt voor het slijpen van dikke betonlagen, nivelleren van beton en graniet andere soorten natuursteen, het verwijderen van walshuid en bekistingsnaden, hard cement-, kalkcementpleister, harde plavuizen
- Maximale werksnelheid 80 m/s

Diameter x asgat mm	Aantal segmenten	Max. toerental	Verkoopenheid	Art.nr.
125 x 22,23	20	12.200	1	628209000*

Reserveborstelkrans



- Reserveborstelkrans RS**
- Geschikt voor RS 14-125, RS 17-125, RSEV 19-125 RT

Art.nr.
628214000*

* ZB-verpakt

Toebehoren voor renovatiefreesen

Freeskoppen		Art.nr.
	Freeskop punttand compleet <ul style="list-style-type: none"> ■ Freeskop punttand compleet met 10 gekartelde HM-freesringen ■ Voor het verwijderen van hard pleisterwerk, beton, schuimonderlagen, lijmresten, verflagen op pleisterwerk, kunstharpleister, elastische beschermingscoatings, pleisterwerk op balken en latexverven/oliekleuren op pleisterwerk ■ De ondergrond wordt door de spitse vorm van de gekartelde freesringen opgeruwd ■ Geschikt voor RFEV 19-125 RT 	628218000*
	Freeskop vlaktand compleet <ul style="list-style-type: none"> ■ Freeskop vlaktand compleet met 10 gekartelde HM-freesringen ■ Voor het verwijderen van zachte materialen zoals pleisterwerk, vers (groen) beton, schuimonderlagen en lijmresten, zachte PU-coatings, verflagen op pleisterwerk, pleisterwerk op houten balken, latexverven/oliekleuren op pleisterwerk, bekistingsovergangen en beton op vers gebetonneerde vlakken ■ De ondergrond wordt door de vlakke vorm van de gekartelde freesringen (trekkende snede) glad ■ Geschikt voor RFEV 19-125 RT 	628219000*

Gekartelde freesringen		Art.nr.
	10 gekartelde freesringen punttand <ul style="list-style-type: none"> ■ Voor het naderhand aanbrengen van de freeskop van de RFEV 19-125 RT ■ Met 5 microverkapselde schroeven voor de veilige bevestiging 	628270000*
	10 gekartelde freesringen vlaktand <ul style="list-style-type: none"> ■ Voor het naderhand aanbrengen van de freeskop van de RFEV 19-125 RT ■ Met 5 microverkapselde schroeven voor de veilige bevestiging 	628271000*

Reserveborstelkrans		Art.nr.
	Reserveborstelkrans RF <ul style="list-style-type: none"> ■ Geschikt voor RF 14-115/ RFEV 19-125 RT 	628215000*

SDS-max/SDS-plus: Kwaliteitsklassen

Metabo biedt u drie kwaliteitsklassen aan bij boren en beitelen: van eenvoudige toepassingen, waarbij een solide, robuuste kwaliteitsboor nodig is, via veeleisende toepassingen, tot extreme toepassingen waarbij zeer hoge eisen aan het inzetgereedschap gesteld worden. Met andere woorden: wij hebben voor iedere toepassing de juiste boor of beitel voor u.

"Classic"

Solide, robuust en betrouwbaar. Met deze eigenschappen worden »Classic« inzetgereedschappen perfect beschreven, »Classic«-hamerboren hebben een hardmetalen punt en goede standtijden. De beitels van deze klassen worden gekenmerkt door een hoge materiaalkwaliteit alsmede een goed afnamevermogen. Ze leveren altijd goede diensten bij alle gangbare toepassingen.



»Professional« / »Pro 4«

»Professional« betekent bij boren kort en bondig »Pro4«. Boren en beitels van deze klasse zijn bijzonder hoogwaardig en duurzaam. Speciaal gehard staal en speciale oppervlaktebehandelingen garanderen een lange levensduur en snelle voortgang bij het boren en beitelen. Voor gebruikers met hoge eisen, die meer willen dan normaal.



»Professional Premium« / »Pro 4 Premium«

Dit is de koningsklasse van de inzetgereedschappen. Deze biedt het maximum van wat een gereedschap aan eigenschappen bieden kan. Deze producten hebben innovatieve kenmerken, die ook bij zeer zware toepassingen voor uitstekende werkresultaten zorgen. »Professional Premium«-beitels zijn zelfslijpend voor maximale sloopcapaciteit en zeer hoge standtijden. »Pro 4 Premium«-boren met 4 snijkanten in 4x90°-geometrie laten zich ook door gewapend beton niet tegenhouden. Voor gebruikers met zeer hoge eisen aan inzetgereedschap en machine.



SDS-plus hamerboren

SDS-plus »Pro 4«: extreem snel op het doel

De speciale snijgeometrie op de beitelvormige boorpunt van kwalitatief hoogwaardig hardmetaal zorgt voor snel binnendringen - zelfs in het hardste beton en in graniet.

- **Maximale boorsnelheid** door vermindering van de wrijving en verbeterde slagoverdracht
- Grote 2-spiraals **wentelgeometrie met kernversteving (KVS)**. De smallere rugbreedte voor en de verstevigde rugbreedte achter reduceren de wrijving extra bij gelijktijdig hoge breukbestendigheid
- De **speciale snijgeometrie** op de beitelvormige boorpunt zorgt voor snel binnendringen in het hardste beton en in graniet.
- **Stabiele en duurzame centreerpunt** voor nauwkeurig aanboren, en voorkomt weglopen op gladde oppervlakken
- **Power Breakers** veroorzaken microscheuren in het materiaal, voor merkbaar sneller boren



SDS-plus »Pro 4 Premium«: breukvast en duurzaam

De combinatie van een intelligente, innovatieve geometrie met de onvoorwaardelijke kwaliteit tot in de details, zorgt voor een lange levensduur, precieze boorgaten en buitengewoon rustig draaien - ook wanneer het hard tegen hard gaat.



- **Innovatieve, unieke hardmetalen snijgeometrie met optimale 4x90°-symmetrie** voorkomt vastvreten wanneer het wapeningsijzer wordt geraakt en zorgt voor cirkelvormige boorgaten
- **Power Breakers** veroorzaken microscheuren in het materiaal, voor merkbaar sneller boren
- **tot Ø 12 mm: 100% metalen kop** voor nog hogere boorsnelheid en langere levensduur
- **Ø 13-16 mm: eendelig hardmetalen element**
Centreerpunt voor eenvoudig, nauwkeurig aanboren
- **Ø vanaf 18 mm: driedelig hardmetalen element**
Centreerpunt en slijtagemarkering aan beide kanten van de hoofdplaat zorgen voor een eenvoudig, nauwkeurig aanboren en de evaluatie van maathoudende gaten voor pluggen
- **Trillingsarm boren door 4-spiraals Vario-spiraal**. 2 grote spiralen voeren het boormeel betrouwbaar snel uit het boorgat, twee versterkte spiralen zorgen voor extra veiligheid en stabiliteit.



HM-hamerboor, SDS-plus "Classic", 2 snijkanten



- SDS-plus boor met hoogwaardige hardmetalen boorpunt
- Dynamische, beitelvormige boorkop
- Grote S-spiraalgeometrie voor snel boormeeltransport
- Goed boorvermogen bij goede standtijd
- Voor de toepassing in beton, metselwerk, natuursteen

Diameter mm	Werk lengte mm	Totale lengte mm	Verkoopenheid	Art.nr.
5	50	110	1	626172000*
5	100	160	1	626173000*
6	50	110	1	626174000*
6	100	160	1	626175000*
6	150	210	1	626176000*
6	200	260	1	626177000*
6	250	310	1	626178000*
7	50	110	1	626179000*
7	100	160	1	626180000*
8	50	110	1	626181000*
8	100	160	1	626182000*
8	150	210	1	626183000*
8	200	260	1	626184000*
10	50	110	1	626185000*
10	100	160	1	626186000*
10	150	210	1	626187000*
10	200	260	1	626188000*
10	250	310	1	626189000*
10	400	450	1	626190000*
12	100	160	1	626191000*
12	150	210	1	626192000*
12	200	260	1	626193000*
12	250	310	1	626194000*
12	400	450	1	626195000*
14	100	160	1	626196000*
14	150	210	1	626197000*
14	250	310	1	626198000*
14	400	450	1	626199000*
	SDS-plus Classic-boorset (5-delig) in kunststof cassette Ø 5, 6, 6, 8, 10 mm, L=160 mm			626243000*
	SDS-plus Classic-boorset (7-delig) in metalen cassette Ø 5, 6, 6, 8, 10 mm, L=160 mm / Ø 6, 8, 10, 12 mm, L=160 mm			626244000*

HM-hamerboor, SDS-plus, "Pro 4", 2 snijkanten







- Maximale boorsnelheid door reductie van de wrijving en verbeterde slagoverdracht door speciale snijgeometrie op de beitelvormige boorpunt
- Stabiele en duurzame centreerpunt voor nauwkeurig aanboren
- Power Breakers veroorzaken microscheuren in het materiaal voor merkbaar sneller boren
- Vergrote wapeningsfasen verminderen de waarschijnlijkheid van het vasthaken tijdens het raken van de wapening
- Grote 2-spiraals wentelgeometrie met kernversteving voor snel transport van het boormeel en maximale breukbestendigheid
- Voor de toepassing in beton, metselwerk, natuursteen, graniet

Diameter mm	Werk lengte mm	Totale lengte mm	Verkoopenheid	Art.nr.
4	50	110	1	631780000*
4	100	160	1	625158000*
5	50	110	1	631820000*
5	100	160	1	631821000*
5	150	210	1	631864000*
5	200	260	1	625256000*
5	250	310	1	625257000*
5	310	360	1	625258000*

* ZB-verpakt

Diameter mm	Werk lengte mm	Totale lengte mm	Verkoopenheid	Art.nr.
5	400	460	1	625259000*
5,5	50	110	1	631822000*
5,5	100	160	1	631823000*
5,5	200	260	1	625249000*
5,5	250	310	1	625250000*
6	50	110	1	631824000*
6	100	160	1	631825000*
6	150	210	1	631826000*
6	200	260	1	631866000*
6	250	310	1	NIEUW 625157000*
6	400	460	1	NIEUW 625156000*
6,5	50	110	1	631827000*
6,5	100	160	1	631828000*
6,5	150	210	1	631879000*
6,5	200	260	1	631876000*
6,5	250	310	1	631868000*
6,5	350	400	1	631785000*
6,5	390	450	1	NIEUW 625119000*
7	50	110	1	631829000*
7	100	160	1	631830000*
7	150	210	1	631831000*
8	50	110	1	631832000*
8	100	160	1	631833000*
8	150	210	1	631834000*
8	200	260	1	631835000*
8	250	310	1	625229000*
8	340	400	1	625251000*
8	400	460	1	631788000*
8	540	600	1	631789000*
9	150	210	1	631836000*
9,5	250	310	1	625253000*
10	50	110	1	631837000*
10	100	160	1	631838000*
10	150	210	1	631839000*
10	200	260	1	631840000*
10	250	310	1	631841000*
10	390	450	1	630519000*
10	540	600	1	631793000*
10	940	1.000	1	631794000*
11	110	160	1	631842000*
11	210	260	1	631843000*
12	110	160	1	631844000*
12	160	210	1	631845000*
12	210	260	1	631846000*
12	310	360	1	625254000*
12	400	450	1	630526000*
12	550	600	1	630527000*
12	950	1.000	1	631797000*
13	110	160	1	631847000*
13	210	260	1	631848000*
14	110	160	1	631849000*
14	160	210	1	631850000*
14	210	260	1	631851000*
14	260	310	1	631852000*
14	400	450	1	631801000*
14	550	600	1	630528000*
14	950	1.000	1	631802000*
15	100	160	1	NIEUW 625149000*
15	210	260	1	631853000*
15	410	450	1	631803000*
16	110	160	1	631854000*
16	160	210	1	631855000*
16	210	260	1	625255000*
16	260	310	1	631856000*

Diameter mm	Werk lengte mm	Totale lengte mm	Verkoopenheid	Art.nr.
16	400	450	1	630531000*
16	550	600	1	630532000*
16	750	800	1	631804000*
16	950	1.000	1	631805000*
18	150	200	1	630533000*
18	250	300	1	631806000*
18	400	450	1	630589000*
18	550	600	1	631807000*
18	950	1.000	1	631808000*
20	150	200	1	630536000*
20	250	300	1	630590000*
20	400	450	1	630537000*
20	550	600	1	631809000*
20	950	1.000	1	631810000*
22	200	250	1	630538000*
22	400	450	1	630539000*
22	550	600	1	631811000*
22	950	1.000	1	631812000*
24	200	250	1	630540000*
24	400	450	1	630541000*
25	200	250	1	631814000*
25	400	450	1	630549000*
25	550	600	1	631815000*
25	950	1.000	1	631816000*
26	200	250	1	630542000*
26	400	450	1	630548000*
4	50	110	10	625230000*
4	100	160	10	NIEUW 625118000*
5	50	110	10	625231000*
5	100	160	10	625232000*
6	50	110	10	625233000*
6	100	160	10	625234000*
6	150	210	10	625235000*
6,5	100	160	10	NIEUW 625116000*
6,5	150	210	10	NIEUW 625069000*
6,5	200	260	10	NIEUW 625068000*
8	50	110	10	625236000*
8	100	160	10	625237000*
8	150	210	10	625238000*
8	200	260	10	NIEUW 625117000*
10	50	110	10	625239000*
10	100	160	10	625240000*
10	150	210	10	625241000*
10	200	260	10	625242000*
12	110	160	10	625243000*
12	160	210	10	625244000*
12	210	260	10	625245000*
14	110	160	10	625246000*
14	160	210	10	625247000*
14	210	260	10	625248000*
14	210	260	10	630580000*
	SDS-plus Pro 4-borensset (4-delig) in kunststof cassette Ø 5, 6 mm, L = 50/110 mm; Ø 8,10 mm, L = 110/160 mm			
	SDS-plus Pro 4-borensset (5-delig) in kunststof cassette Ø 5, 6, 6, 8, 10 mm, L = 160 mm			630581000*
	SDS-plus Pro 4-borensset (7-delig) in metalen cassette Ø 5, 6, 6, 8, 8, 10, 12 mm, L = 110/160 mm			630584000*
	SDS-plus-boor-/beitelset 5-delig Bestaande uit 1 hamerboor Ø 6, 8, 10 mm, 1 puntbeitel en 1 platte beitel			630477000*
	SDS-plus Pro 4-boor-/beitel-roltas, 10-delig, set in roltas telkens 2 x: Ø 6 x 160; Ø 8 x 160; elk 1 x: Ø 8 x 210; Ø 10 x 160; Ø 10 x 210; Ø 12 x 210 mm 1 x puntbeitel (l 200 mm), 1 x platte beitel (20 x 200 mm), incl. 1 x multitoel			631690000

* ZB-verpakt

HM-hamerboor (ijsboor) met SDS-plus-schachtuiteinde, 2 snijkanten



- Voor gebruik in ijs en sneeuw
- Geschikt voor het gemakkelijk plaatsen van slalompalen
- Speciale afvoerspiraal voor ijs en sneeuw.

Diameter mm	Werk lengte mm	Totale lengte mm	Verkoopenheid	Art.nr.
32	400	450	1	630579000*

HM-hamerboor, SDS-plus "Pro 4 Premium", 4 snijkanten



- Intelligente geometrie en kwaliteit tot in de details, zorgt voor een lange levensduur, precieze boorgaten en buitengewoon rustig draaien, ook bij zeer zware belasting.
- Maximale veiligheid door optimale symmetrische boorpuntgeometrie met 4 massieve hardmetalen snijkanten, die zich bij het raken van wapeningsijzer niet vastvreet.
- Tot Ø 12 mm: met innovatieve, gelaste massieve hardmetalen punt voor maximale standtijd en grotere stofuitlaten voor maximale boorsnelheid
- Power Breakers veroorzaken microscheuren in het materiaal voor merkbaar sneller boren
- Trillingsarm boren door 4-spiraals Vario-spiraal. 2 grote spiralen voeren het boormeel betrouwbaar snel uit het boorgat, twee versterkte spiralen zorgen voor extra veiligheid en stabiliteit.
- Extreem breukbestendig door hoogwaardig speciaal staal
- Zeer lange levensduur voor max. 50% meer voor pluggen geschikte, perfect ronde boorgaten
- Voor professioneel gebruik bij metselwerk, beton en gewapend beton

Diameter mm	Werk lengte mm	Totale lengte mm	Verkoopenheid	Art.nr.
5	50	115	1	626200000*
5	100	165	1	626201000*
5	150	215	1	626241000*
5,5	50	115	1	626202000*
5,5	100	165	1	626203000*
6	50	115	1	626204000*
6	100	165	1	626205000*
6	150	215	1	626206000*
6	200	265	1	626207000*
6	250	315	1	626208000*
6,5	100	165	1	626209000*
6,5	150	215	1	626210000*
6,5	200	265	1	626211000*
6,5	250	315	1	626212000*
6,5	400	465	1	NIEUW 626165000*
7	50	115	1	626213000*
7	100	165	1	626214000*
8	50	115	1	626215000*
8	100	165	1	626216000*
8	150	215	1	626217000*
8	200	265	1	626218000*
8	250	315	1	626237000*
8	400	465	1	626240000*
10	50	115	1	626219000*
10	100	165	1	626220000*
10	150	215	1	626221000*
10	200	265	1	626222000*
10	250	315	1	626223000*
10	390	455	1	626224000*
10	540	600	1	626117000*
12	100	165	1	626225000*
12	150	215	1	626226000*
12	200	265	1	626227000*
12	250	315	1	626228000*
12	400	455	1	626229000*
12	540	600	1	626118000*

Diameter mm	Werk lengte mm	Totale lengte mm	Verkoopenheid	Art.nr.
13	260	310	1	626124000*
14	110	160	1	626230000*
14	160	210	1	626231000*
14	210	260	1	626119000*
14	260	310	1	626232000*
14	400	450	1	626233000*
14	550	600	1	626120000*
15	160	210	1	626248000*
15	210	260	1	626121000*
16	110	160	1	626234000*
16	160	210	1	626235000*
16	210	260	1	626238000*
16	260	310	1	626236000*
16	400	450	1	626239000*
18	200	250	1	631703000*
18	400	450	1	631704000*
20	200	250	1	631705000*
20	400	450	1	631706000*
22	200	250	1	626122000*
22	400	450	1	631707000*
24	200	250	1	631708000*
24	400	450	1	631709000*
25	200	250	1	626123000*
25	400	450	1	631710000*
28	400	450	1	631711000*
30	400	450	1	631712000*
32	400	450	1	631713000*
5	50	115	10	626268000*
5	110	165	10	626269000*
6	50	115	10	626270000*
6	110	165	10	626271000*
6	150	215	10	626272000*
6	200	265	10	NIEUW 626247000*
6,5	165	215	10	NIEUW 626125000*
6,5	215	265	10	NIEUW 626126000*
6,5	315	265	10	NIEUW 626127000*
8	110	165	10	626273000*
8	150	215	10	626274000*
8	200	265	10	NIEUW 626128000*
10	110	165	10	626275000*
10	150	215	10	626276000*
12	100	165	10	626277000*
12	150	215	10	626278000*
12	200	265	10	626249000*



SDS-plus Pro 4 Premium-borensset (7-delig)
in robuuste kunststof cassette
Ø 5 x 115 mm; 6 x 115 mm; 8 x 115 mm; 6 x 165 mm; 8 x 165 mm; 10 x 165 mm; 12 x 160 mm



SDS-plus Pro 4 Premium-borensset (7-delig)
Ø 5 x 160 mm; 6 x 210 mm; 6,5 x 210 mm; 6,5 x 260 mm; 8 x 260 mm; 10 x 260 mm; 12 x 260 mm



De toebehorenssets staan in hoofdstuk 31, vanaf pagina 288

* ZB-verpakt

SDS-max "Pro 4": hamerboor



SDS-max "Pro 4": extreem snel in beton

Uiterst robuuste en agressieve 100% metalen S-snijkant van carbide en gebogen zijsnijder zorgen voor zeer snel boren

- Korte kop met **grote stofkanalen** voor wrijvingsloze afvoer van het boormeel en minimale warmteontwikkeling voor constant **hoge levensduur**

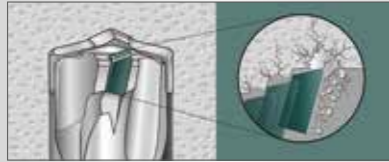

- Schuin gezette nevensnijdkanten voor agressief boren met **maximale boorsnelheid**

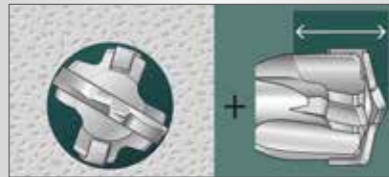

- **Booractieve centreerpunt** voor nauwkeurig aanboren en optimale geleiding bij het boren in beton en gewapend beton

- **Innovatieve slijtagemarkering** als indicator voor maatvastheid en exacte boorgatdiameter

- **Vibration Control** – ideaal voor de zwaarste eisen op de bouw

SDS-max "Pro 4" Premium: de hoogste boorsnelheid, langste levensduur

De uitzonderlijk krachtige en duurzame verbinding tussen de stalen body en metalen boorkop met 4 snijkanten garanderen een opmerkelijk hoog vermogen en lange standtijd bij het boren in betonstaal.

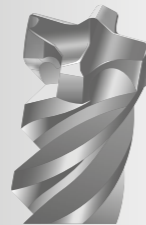

- Snijgeometrie 90°-centreerpunt voor het exact aanboren en minder snel uitbreken aan de rand van het boorgat

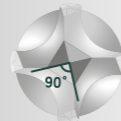

- Snel stof verwijderen
De best mogelijke voortgang bij het boren dankzij de optimale verdeling van het boorstof via de vier echte boorspiralen



- **Markering/slijtagemarkering**
De zichtbaarheid van de markeringslijn geeft de exacte boordiameter aan

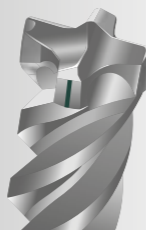

HM-hamerboor, SDS-max "Classic", 4 sneden



NIEUW

- SDS-max boor met kwalitatief hoogwaardige, hardmetalen boorpunt
- Boor met 4 snijvlakken, vacuüm gesoldeerd en gehard voor een lange levensduur
- Goed boorvermogen bij goede standtijd
- Grote S-spiraalgeometrie voor een snelle afvoer van boormeel
- Voor de toepassing in beton, metselwerk, natuursteen

Diameter mm	Werk lengte mm	Totale lengte mm	Verkoopenheid	Art.nr.
16	195	340	1	623116000*
16	395	540	1	623117000*
18	195	340	1	623118000*
18	395	540	1	623119000*
20	195	340	1	623120000*
20	395	540	1	623121000*
22	215	340	1	623122000*
22	415	540	1	623123000*
24	415	540	1	623124000*
25	415	540	1	623125000*
28	440	570	1	623128000*
30	440	570	1	623129000*
32	440	570	1	623130000*
35	435	570	1	623131000*
40	435	570	1	623132000*

HM-hamerboor, SDS-max "Pro 4", 2 snijkanten



- De slanke, beitelvormige boorpunt maakt een snel binnendringen in het te boren materiaal mogelijk.
- Korte spiraalvleugels en grote boormeelgleuven van de dubbele afvoerspiraal met geoptimaliseerde prestatie zorgen voor snelle boormeelafvoer.
- De doorlopende kernversterking zorgt voor stabiliteit en stevigheid. Deze maakt een maximale energie-overdracht van de boorhamer naar de boorpunt mogelijk.
- Voor de toepassing in beton, metselwerk, natuursteen

Diameter mm	Werk lengte mm	Totale lengte mm	Verkoopenheid	Art.nr.
12	200	340	1	623310000*
12	400	540	1	623311000*
12	600	740	1	623312000*
14	200	340	1	623313000*
14	400	540	1	623314000*
15	200	340	1	623315000*
15	400	540	1	623316000

HM-hamerboor, SDS-max "Pro 4", 4 snijkanten



- Ongeëvenaarde vernietigingskracht: uiterst robuuste en agressieve 100% hardmetalen S-snijkant
- Constant lange levensduur: korte kop met grote stofkanalen voor wrijvingsloze afvoer van het boormeel, minimale warmteontwikkeling
- Zeer hoge boorsnelheid: schuin gezette nevensnijdkanten voor agressieve boorsnelheid
- Optimale centering: booractieve centreerpunt voor optimale geleiding bij het boren in beton en gewapend beton
- Nauwkeurige boorgatdiameter: innovatieve slijtagemarkering (dient als indicator voor maatvastheid)
- Vibration Control: geoptimaliseerde trillingswaarden – ideaal voor de zwaarste eisen op de bouw
- Voor de toepassing in beton, metselwerk, natuursteen

Diameter mm	Werk lengte mm	Totale lengte mm	Verkoopenheid	Art.nr.
16	200	340	1	623317000*
16	400	540	1	623318000*
16	1.200	1.320	1	NIEUW 623823000*

* ZB-verpakt

Diameter mm	Werk lengte mm	Totale lengte mm	Verkoopenheid	Art.nr.
18	200	340	1	623319000*
18	400	540	1	623320000*
18	1.200	1.320	1	NIEUW 623824000*
20	200	320	1	623321000*
20	400	520	1	623322000*
20	800	920	1	623323000*
20	1.200	1.320	1	NIEUW 623825000*
22	200	320	1	623324000*
22	400	520	1	623325000*
22	800	920	1	623326000*
22	1.200	1.320	1	NIEUW 623826000*
24	200	320	1	623327000*
24	400	520	1	623328000*
25	200	320	1	623329000*
25	400	520	1	623330000*
25	800	920	1	623331000*
25	1.200	1.320	1	NIEUW 623827000*
28	400	520	1	623333000*
28	600	720	1	623334000*
28	1.200	1.320	1	NIEUW 623828000*
30	400	520	1	623339000*
32	200	320	1	623340000*
32	400	520	1	623341000*
32	800	920	1	623342000*
32	1.200	1.320	1	NIEUW 623829000*
35	400	520	1	623344000*
35	600	720	1	623345000*
35	1.200	1.320	1	NIEUW 623830000*
38	400	520	1	623347000*
40	400	520	1	623349000*
40	600	720	1	623350000*
40	1.200	1.320	1	NIEUW 623831000*
45	400	520	1	623337000*
52	400	520	1	623338000*

Diameter mm	Werk lengte mm	Totale lengte mm	Verkoopenheid	Art.nr.
20	400	520	1	623233000*
20	600	720	1	623235000*
20	800	920	1	623236000*
22	200	320	1	623237000*
22	400	520	1	623238000*
22	600	720	1	623239000*
22	800	920	1	623240000*
24	200	320	1	623241000*
24	400	520	1	623242000*
25	200	320	1	623243000*
25	400	520	1	623245000*
25	800	920	1	623249000*
26	400	520	1	623252000*
28	200	320	1	623253000*
28	400	520	1	623255000*
28	800	920	1	623256000*
30	200	320	1	623217000*
30	400	520	1	623257000*
32	200	320	1	623263000*
32	400	520	1	623264000*
32	800	920	1	623268000*

HM-hamerboor, SDS-plus "Pro 4 Premium", 4 snijkanten



NIEUW

- Bijzonder robuuste en agressieve boorkop, volledig hard metaal, 4 snijkanten voor een buitengewoon lange levensduur en lange standtijden bij het boren in gewapend beton
- De slijtagemarkering aan beide zijden van de hoofdplaat dient als indicator voor de beoordeling van de maat van de pluggaten.
- De 4-spiralige schroef geometrie zorgt voor trillingsarm boren en geringe slijtage van de spiraal
- 90° centreerpunt voor exact boren en minder uitbreken aan de boorgatrand
- Ideaal voor gebruik in gewapend beton en hard natuursteen

Diameter mm	Werk lengte mm	Totale lengte mm	Verkoopenheid	Art.nr.
12	200	340	1	623193000*
12	400	540	1	623194000*
12	800	940	1	623211000*
14	200	340	1	623212000*
14	400	540	1	623213000*
14	800	940	1	623214000*
16	200	340	1	623215000*
16	400	540	1	623216000*
16	600	740	1	623218000*
16	800	940	1	623219000*
18	200	340	1	623228000*
18	400	540	1	623229000*
18	600	740	1	623230000*
18	800	940	1	623231000*
20	200	320	1	623232000*

* ZB-verpakt

01

02

03

04

05

06

07

08

09

10

11

12

13

14

15

16

Holle stofvrije boor SDS-plus / SDS-max



- **Boren en reinigen in één bewerking** reduceert de stofbelasting en de nabewerking
- **Zeer hoge wapeningsgeschiktheid**, geen inhaken of verstoppem dankzij solide 4-snijvlakken-geometrie met extra grote stofuitlaten
- **Merkbaar hogere boorsnelheid** door optimale boormeelafvoer
- **Innovatief kopdesign** met zeer hoge ronddraai-precisie voor pluggaten met nauwkeurige afmetingen
- **Actieve boorpuntenkoeling** voor lange levensduur
- **Stofvrij boren** voor de naleving van wettelijke voorschriften voor de gebruikersbescherming. Max. 98% minder stof in het boorgat
- **Universele stofzuigeradapter** past op alle gangbare industriële zuigers van de M- en H-klasse

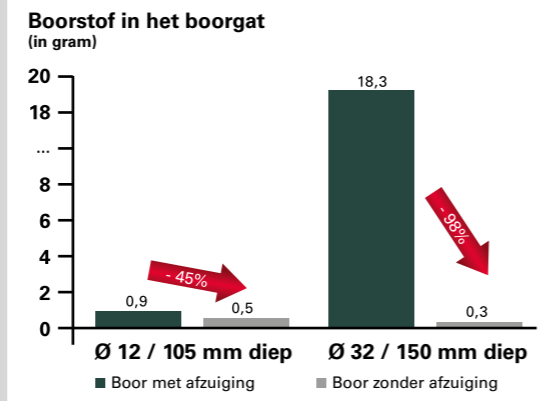

Neem bij het gebruik van chemische ankers de installatie-instructies van de producent in acht.

SDS-plus en SDS-max holle stofvrije boor

Holle stofvrije HM-boor, SDS-plus

Diameter mm	Werklengte mm	Totale lengte mm	Verkoopenheid	Art.nr.
12	200	325	1	626902000*
14	240	360	1	626903000*
16	240	360	1	626904000*
18	240	360	1	626905000*

- Boren en reinigen in één bewerking reduceert de stofbelasting en de nabewerking
- Zeer hoge wapeningsgeschiktheid, geen inhaken of verstoppem dankzij solide 4-snijvlakken-geometrie met extra grote stofuitlaten
- Merkbaar hogere boorsnelheid door optimale boormeelafvoer
- Innovatief kopdesign met zeer hoge ronddraai-precisie voor pluggaten met nauwkeurige afmetingen
- Actieve boorpuntenkoeling voor lange levensduur
- Stofvrij boren voor de naleving van wettelijke voorschriften voor de gebruikersbescherming. Max. 98% minder stof in het boorgat
- Universele stofzuigeradapter past op alle gangbare industriële zuigers van de M- en H-klasse

Neem bij het gebruik van chemische ankers de installatie-instructies van de producent in acht



Holle stofvrije HM-boor, SDS-max

Diameter mm	Werklengte mm	Totale lengte mm	Verkoopenheid	Art.nr.
16	400	600	1	626911000*
18	400	600	1	626912000*
20	400	600	1	626913000*
22	400	600	1	626914000*
24	400	600	1	626915000*
25	400	600	1	626916000*
28	400	600	1	626917000*
28	700	900	1	626918000*
30	400	600	1	626919000*
30	700	900	1	626920000*
32	400	600	1	626921000*
32	700	900	1	626922000*
35	400	600	1	626923000*
35	700	900	1	626924000*

- Boren en reinigen in één bewerking reduceert de stofbelasting en de nabewerking
- Zeer hoge wapeningsgeschiktheid, geen inhaken of verstoppem dankzij solide 4-snijvlakken-geometrie met extra grote stofuitlaten
- Merkbaar hogere boorsnelheid door optimale boormeelafvoer
- Innovatief kopdesign met zeer hoge ronddraai-precisie voor pluggaten met nauwkeurige afmetingen
- Actieve boorpuntenkoeling voor lange levensduur
- Stofvrij boren voor de naleving van wettelijke voorschriften voor de gebruikersbescherming. Max. 98% minder stof in het boorgat
- Universele stofzuigeradapter past op alle gangbare industriële zuigers van de M- en H-klasse

Neem bij het gebruik van chemische ankers de installatie-instructies van de producent in acht

Reserveadapter holle stofvrije boren

	Reserveadapter SDS-plus afzuigboor Adapter voor het gebruik met de SDS-plus afzuigboren	626925000
NIEUW		
	Reserveadapter SDS-max afzuigboor Adapter voor het gebruik met de SDS-max afzuigboren	626926000
NIEUW		

* ZB-verpakt

Beitel SDS-plus / SDS-max

Beitel »professional«

Maximale levensduur en veelzijdigheid

- Gemaakt van hoogwaardig kwaliteitsstaal
- Speciaal bewerkings- en uithardingsproces, ook geschikt voor bijlijpen
- Uitgebreid assortiment met beitels voor vele speciale toepassingen zoals bijvoorbeeld kanaalbeitels of aardspijkgereedschap



Beitel »professional premium«

Maximale levensduur en afnamevermogen

- Zelfslijpende snijkanten voor maximale sloopprestatie
- Maximale afname door efficiëntere slagoverdracht en extra snijkanten
- De innovatieve kopvorm voorkomt op betrouwbare wijze vastklemmen
- Speciaal gehard staal en bijzondere oppervlaktebehandeling zorgen voor maximale standtijden en productief werken.



Beitel, SDS-plus »classic«

- Robuust gehard gereedschap met hoge materiaalkwaliteit
- Goed afnamevermogen en goede standtijd

	Beitelvorm	Totale lengte mm	Beitelvlak mm	Verkoopenheid	Art.nr.
	Puntbeitel	250		1	628406000*
	Platte beitel	250	20	1	628407000*
	Brede beitel	250	40	1	628408000*
	SDS-plus-beitelset, "classic", 3-delig Bestaande uit 1 puntbeitel, 1 platte beitel en 1 brede beitel				628412000*

NIEUW

Beitel, SDS-plus »professional«

- Speciaal gehard staal en een bijzondere oppervlaktebehandeling zorgen voor hoge standtijden en productief werken.
- Voor de toepassing in beton, metselwerk, natuursteen

	Beitelvorm	Totale lengte mm	Beitelvlak mm	Verkoopenheid	Art.nr.
	Puntbeitel, punt rond	250		1	630992000*
	Puntbeitel, punt vierkant	250		1	631421000*
	Puntbeitel, punt vierkant	250		10	631387000
	Platte beitel	250	20	1	631420000*
	Platte beitel	250	20	10	631388000
	Brede beitel	250	40	1	631425000*
	Tegelbeitel, haaks gebogen	165	75	1	631449000*
	Tegelbeitel, haaks gebogen	250	40	1	631456000*
	Holle beitel	250	22	1	631422000*
	Voegenbeitel, met hardmetalen punt	200		1	631424000*
	SDS-plus-beitelset, 3-delig Bestaande uit 1 puntbeitel, 1 platte beitel en 1 brede beitel				630478000
	SDS-plus-beitelset, 5-delig Bestaande uit 2 puntbeitels, 2 platte beitels en 1 brede beitel				630484000

Beitel, SDS-plus »professional premium«





- Zelfslijpende snijkanten voor maximale sloopprestatie
- Maximale afname door efficiëntere slagoverdracht en extra snijkanten
- De innovatieve kopvorm voorkomt op betrouwbare wijze vastklemmen
- Speciaal gehard staal en bijzondere oppervlaktebehandeling zorgen voor maximale standtijden en productief werken

	Beitelvorm	Totale lengte mm	Beitelvlak mm	Verkoopenheid	Art.nr.
	Puntbeitel	250		1	629178000*
	Platte beitel	250	20	1	629179000*

* ZB-verpakt

Beitel, SDS-max »classic«























- Robuust gehard gereedschap met hoge materiaalkwaliteit
- Goed afnamevermogen en goede standtijd

	Beitelvorm	Totale lengte mm	Beitelvlak mm	Verkoopenheid	Art.nr.
	Puntbeitel	400		1	628409000*
	Platte beitel	400	25	1	628410000*
	Spadebeitel	400	50	1	628411000*
	SDS-plus-beitelset, "classic", 3-delig Bestaande uit 1 puntbeitel, 1 platte beitel en 1 brede beitel				628413000*

NIEUW

Beitel, SDS-max »professional«

- Speciaal gehard staal en bijzondere oppervlaktebehandeling zorgen voor hoge standtijden en productief werken.



	Beitelvorm	Totale lengte mm	Beitelvlak mm	Verkoopenheid	Art.nr.
	Puntbeitel, punt rond	280		1	623351000*
	Puntbeitel, punt rond	400		1	623352000*
	Puntbeitel, punt rond	400		10	623463000
	Puntbeitel, punt rond	600		1	623358000*
	Platte beitel	280	25	1	623353000*
	Platte beitel	400	25	1	623354000*
	Platte beitel	400	25	10	623464000
	Platte beitel	600	25	1	623359000*
	Spadebeitel	400	50	1	623355000*
	Spadebeitel	300	80	1	623356000*
	Spadebeitel	350	115	1	623366000*
	Holle beitel	300	26	1	623357000*
	Kanaalbeitel	300	32	1	623365000*
	Tegelbeitel, haaks gebogen	400	50	1	623367000*
	Tandbeitel	300	32	1	623368000*
	Mortelbeitel	300	10	1	623369000
	Schopbeitel	400	110	1	623383000
	Asfaltbeitel	400	90	1	623384000
	Vleugelbeitel	380	35	1	623385000
	Aardspijkergereeds.	260	16,5	1	623386000*
	Aardspijkergereeds.	260	13	1	623387000*
	SDS-max-beitelset, 5-delig Bestaande uit 2 puntbeitels, 2 platte beitels en 1 brede beitel				630488000
	SDS-max-beitelset, 5-delig Bestaande uit 3 puntbeitels, 2 platte beitels				630489000



De toebehorensets staan in hoofdstuk 31, vanaf pagina 288

Beitel, SDS-max »professional premium«

- Zelfslijpende snijkanten voor maximale sloopprestatie
- Maximale afname door efficiëntere slagoverdracht en extra snijkanten
- De innovatieve kopvorm voorkomt op betrouwbare wijze vastklemmen
- Speciaal gehard staal en bijzondere oppervlaktebehandeling zorgen voor maximale standtijden en productief werken.

	Beitelvorm	Totale lengte mm	Beitelvlak mm	Verkoopenheid	Art.nr.
	Puntbeitel	400		1	629180000*
	Platte beitel	400	25	1	629181000*

SDS-max freeskronen

HM-freeskronen (uit één stuk) SDS-max-opname



- Geoptimaliseerde centreerboor met 3 snijkanten voor maximale wapeningsgeschiktheid
- Conisch gevormde schacht voor optimale slagoverdracht en trillingsarm boren
- 3 grote spiralen voor een snel boorresultaat en een snellere afvoer van het boormeel.
- Ideaal voor het boren in harde materialen

Diameter mm	Totale lengte mm	Art.nr.
45	550	623375000*
45	990	623376000*
55	550	623377000*
55	990	623378000*
65	550	623379000*
65	990	623380000*
80	550	623381000*
80	990	623382000*

Boorkronen

HM-hamerboorkronen met ratio-schroefdraad



- Robuust universeel gereedschap voor zware klussen in beton en andere bouwmaterialen

Diameter mm	Werk lengte mm	Art.nr.
50	100	623034000*
68	100	623035000*
80	100	623036000*
100	100	623032000*
125	100	623031000*

HM-centreerboor met ratio-schroefdraad

	Art.nr.
 Centreerboor 12 x 155 mm ■ Voor het werken met de hardmetalen hamerboorkronen met ratio-schroefdraad Diameter: 12 mm	623038000
 Verbindingsstuk ■ Verbindingsstuk met inwendige ratio-schroefdraad en SDS-max schachtuiteinde, lengte 195 mm, voor de opnameschacht 623299000 van de freeskronen en voor het monteren van de boorkronen met toepassing van de centreerboor 623038000	623370000*

Opnameschacht voor HM-freeskronen met ratio-schroefdraad

Totale lengte mm	Art.nr.
280	623299000*





HM-hamerboorkronen met inwendige M16-schroefdraad

- Geoptimaliseerd met grotere hardmetalen tanden voor langere levensduur. Hoog prestatievermogen door stabiel, dunwandig kroonelement.
- Voor beton, metselwerk, natuursteen en kalkzandsteen

Diameter mm	Werk lengte mm	Art.nr.
30	55	623391000*
35	55	623392000*
40	55	623393000*
50	55	623394000*
68	55	623395000*
82	55	623396000*
100	55	623398000*
112	55	623399000*

Opnameschachten met uitwendige M16-schroefdraad

- Set met inbus Schroef voor de vergrendeling van de centreerboor 627040000
- Voor gebruik met klopgereedschap met lichte hamerboorkronen
- Ook geschikt voor het gebruik met universele gatenzagen "Pionier"

	Art.nr.
 Opnameschacht Schachttype: SDS-plus Totale lengte: 105 mm	627043000*
 Opnameschacht Schachttype: SDS-plus Totale lengte: 220 mm	627042000*
 Opnameschacht Schachttype: SDS-plus Totale lengte: 370 mm	625224000*
 Opnameschacht Schachttype: SW11 Totale lengte: 90 mm	627041000*

Centreerboor, met hardmetalen punt

	Art.nr.
 Centreerboor ■ Voor het werken met de HM-hamerboorkronen (M16 inwendige schroefdraad) en de universele gatenzagen "Pionier" (M16 inwendige schroefdraad) in combinatie met één van de opnameschachten Diameter: 8 mm Totale lengte: 120 mm	627040000*

Diamantverzinkboren

Voor algemene bouwmaterialen, kwaliteitsklasse "professional"

- Ideaal voor alle algemene bouw-/constructiematerialen, zoals bijv. beton, wasbeton, kalkzandsteen, leisteen, metselwerk
- Segmenthoogte: 5,0 mm
- Voor boren zonder slag
- Inwendige M 16-schroefdraad





Diameter mm	Segmenthoogte mm	Verkoopenheid	Art.nr.
68	5	1	628095000
82	5	1	628096000

Centreerboor, met hardmetalen punt

	Art.nr.
 Centreerboor ■ Voor het werken met de diamantverzinkboor (M16 inwendige schroefdraad) in combinatie met één van de opnameschachten Diameter: 8 mm Totale lengte: 130 mm	628207000*

Wisselkop voor boorhamers

Hamerboorhouder met adapter





	Art.nr.
 SDS-plus-hamerboorhouder ■ Voor gereedschap met SDS-plus-schachtuiteinde ■ Geschikt voor UHE 22, UHE 28 Multi, BHE 24, BHE 26, KHE 26 Contact, KHE 28	631920000*
 SDS-plus-hamerboorhouder ■ Voor gereedschap met SDS-plus-schachtuiteinde ■ Geschikt voor KHE 32	631922000*
 SDS-plus-hamerboorhouder ■ Voor gereedschap met SDS-plus-schachtuiteinde ■ Geschikt voor UHE 2250/2650/ KHE 2650/2850/2851	631928000*
 SDS-plus-hamerboorhouder ■ Voor gereedschap met SDS-plus-schachtuiteinde ■ Geschikt voor UHE 28 Plus, KHE 28 Plus	631931000*
 SDS-plus-hamerboorhouder ■ Voor gereedschap met SDS-plus-schachtuiteinde ■ Geschikt voor KHE 2660 Quick, KHE 2860 Quick, UHE 2660-2 Quick, UHEV 2860-2 Quick, KHE 3251, KHA 36 LTX, KHA 36-18 LTX 32, KHA 18 LTX BL 24	631943000*

Boorhouder met adapter

	Art.nr.
 Tandkransboorhouder met adapter ■ Voor gereedschap met cilindrische schacht ■ Geschikt voor UHE 22, UHE 28 Multi, BHE 24, BHE 26, KHE 26 Contact, KHE 28 Spanwijdte van boorhouder: 1 - 13 mm	631924000*
 Snelspanboorhouder met adapter ■ Voor gereedschap met cilindrische schacht ■ Geschikt voor UHE 22, UHE 28 Multi, BHE 24, BHE 26, KHE 26 Contact, KHE 28 Spanwijdte van boorhouder: 1,5 - 13 mm	631921000*
 Snelspanboorhouder met adapter ■ Voor gereedschap met cilindrische schacht ■ Geschikt voor UHE 28 Plus, KHE 28 Plus Spanwijdte van boorhouder: 1,5 - 13 mm	631930000*
 Snelspanboorhouder met adapter ■ Voor gereedschap met cilindrische schacht ■ Geschikt voor KHE 32 Spanwijdte van boorhouder: 1 - 13 mm	631923000*
 Snelspanboorhouder met adapter ■ Voor gereedschap met cilindrische schacht ■ Geschikt voor UHE 2250/2850, KHE 2650/2851 Spanwijdte van boorhouder: 1,5 - 13 mm	631927000*
 Snelspanboorhouder met adapter ■ Voor gereedschap met cilindrische schacht ■ Geschikt voor KHE 2660 Quick, KHE 2860 Quick, UHE 2660-2 Quick, UHEV 2860-2 Quick, KHE 3251, KHA 36 LTX, KHA 36-18 LTX 32, KHA 18 LTX BL 24 Spanwijdte van boorhouder: 1,5 - 13 mm	631968000*

* ZB-verpakt

overige toebehoren		Art.nr.
	Verbindingsstuk ■ Met schroefdraad 1/2"-20 UNF Houder: SDS-plus, 1/2"- 20 UNF	630928000*
	Verbindingsstuk ■ Met schroefdraad 1/2"-20 UNF voor boorhouder en binnenzeskant 1/4" (6,35 mm) voor schroefbits met bit-spanbus Houder: SDS-plus, 1/2"- 20 UNF	631285000*
	Bit-spanbus voor verbindingsstuk 631285000 Voor de bevestiging van bits en steeksleutels met 1/4" (6,35 mm)-zeskant in de as van boor- en klopboormachines met schroefdraadas 1/2"-20 UNF en binnenzeskant 1/4" (6,35 mm). Ook geschikt voor de verbindingsstukken 630928000 en 631285000.	631281000*
	Verbindingsstuk ■ Verbindingsstuk van SDS-max op SDS-plus bij het gebruik van SDS-plus-boren en -beitels Opname: SDS-max, SDS-plus	623371000*
	Verbindingsstuk ■ Verbindingsstuk met inwendige ratio-schroefdraad en SDS-max schachtuiteinde, lengte 195 mm, voor de opnameschacht 623299000 van de freeskronen en voor het monteren van de boorkronen met toepassing van de centreerboor 623038000 Houder: SDS-max, inwendige ratio-schroefdraad	623370000*
	Afzuigset ESA max voor SDS-max-hamerboor ■ Voor het boren en beitelen - door verschillende opzetstukken voor boren van Ø 16-52 mm, punt- en platte beitels tot 25 mm ■ Montage zonder gereedschap - de boren en beitels worden verwisseld zonder de afzuiging toe hoeven verwijderen ■ Compatibel - met alle nieuwe Metabo SDS-max hamers in combinatie met alle Metabo M- en H-zuigers ■ Externe stofafzuiging Boren van Ø 16 - 52 mm	623271000
NIEUW		
	Afzuigset ESA plus voor alle Metabo SDS-plus hamers ■ Voor het boren van Ø 5 - 32 mm ■ Flexibele 360° stofkap, aanpassing aan boren van 160 mm en 210 mm ■ Compatibel - met alle nieuwe Metabo SDS-plus hamers in combinatie met alle Metabo M- en H-zuigers ■ Externe stofafzuiging Boren van Ø 5 - 32 mm	623770000*
NIEUW		
	Stofafzuigadapter DDE 14 ■ Stofafzuigadapter voor het afzuigen van boorstof bij het boorgat ■ Veilig en stofvrij boren op wanden en plafonds ■ Door het 2-kamersysteem en de sponsrubberpakking zit hij stevig vast op bijna alle (zelfs oneffen) ondergronden, zoals fijn pleisterwerk, natuursteen, structuurbehang. Minimale boorstofresten op muren en behang. ■ De adapter wordt op de aanwezige zuigslang gestoken. De onderdruk van de zuiger houdt de adapter op de desbetreffende ondergrond vast. Boor-Ø: 4 - 14 mm	630829000*
	Stofafzuigadapter DDE 72 Kenmerken zie boven Boor-Ø: 72 mm	631343000*
	ISA 18 LTX 24 geïntegreerde stofafzuiging ■ Extreem lichte en compacte stofafzuiging voor stofvrij boren in beton, steen en metselwerk ■ Eenvoudige, gereedschapsloze montage op de accu-hamer KHA 18 LTX BL 24 Quick ■ Ideaal voor werken boven het hoofd of in stofgevoelige gebieden ■ Werken zonder gezondheidsrisico door HEPA-filter voor zeer kleine stofdeeltjes ■ Nauwkeurig instelbaar voor verschillende boordieptes en -lengtes ■ Gereedschapsloos verwisselbare afzuigkop met slijtagearme borstels ■ 3 seconden nalooptijd voor de afzuiging van het reststof uit het boorgat ■ Eenvoudig te legen, transparante opvangbak, bijv. voor 160 boorgaten Ø 6 / 40 mm ■ 100% boorvermogen bij actieve stofafzuiging dankzij aandrijving door eigen motor Boor-Ø: 5 - 16 mm Max. boorlengte: 160 mm Opgenomen vermogen: 65 W Gewicht: 1,1 kg Met: reserve-afzuigkop, Metaloc II	631341840
	ISA 18 LTX 24 geïntegreerde stofafzuiging Met: reserve-afzuigkop	631341890

	Zuigkopset 2-delig voor ISA 18 LTX ■ Originele zuigkop voor maximaal afzuigvermogen met de ISA 18 LTX	Art.nr. 623767000
	HEPA-filter voor ISA 18 LTX ■ HEPA-filter voor maximale gezondheidsbescherming ■ Houdt 99,995% van het fijne stof groter dan 0,3 µm tegen	623768000
	Speciaal vet ■ Voor schachtuiteinden van hamerboren, beitels, adapters enz.; vermindert de wrijvings- en slijtwaarde; biologisch afbreekbaar ■ Lange levensduur, hoge warmtebestendigheid, hoge corrosiebeschermingsgraad	631800000
	Extra Metabo VibraTech (MVT)-handgreep ■ Geschikt voor UHE 28 Plus, KHE 28 Plus	631595000

01

02

03

04

05

06

07

08

09

10

11

12

13

14

15

16

* ZB-verpakt

Boorhouder: nauwkeurige passing en lange levensduur.

Eenvoudige bediening, goede houvast en lange levensduur zijn de kwaliteitscriteria van een boorhouder. De Metabo Futuro Top boorhouders hebben een veerspankrachtbeveiliging, en de geharde en geslepen componenten (spanklauw, geleidehuls en boorhouderschacht) van de boorhouder staan voor lange levensduur en nauwkeurig werken.

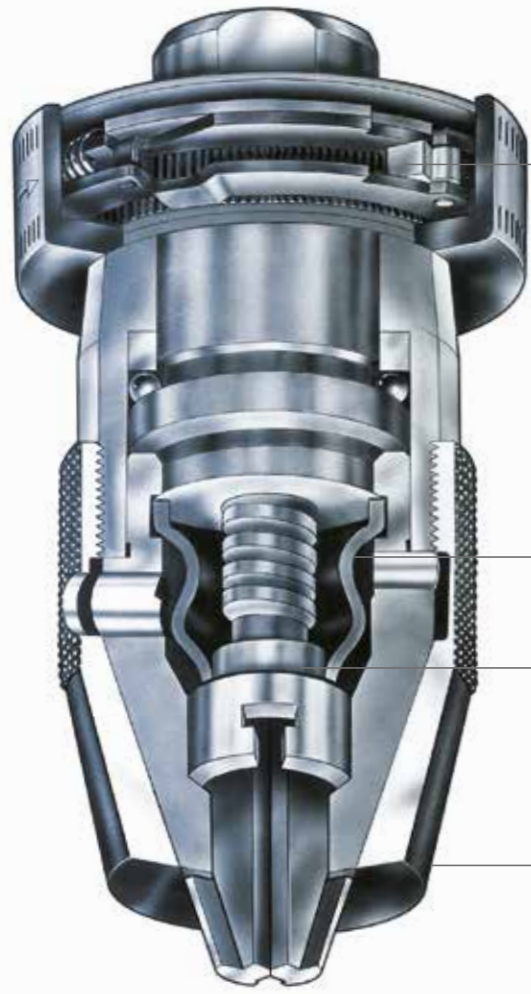

Metabo snelspanboorhouder Futuro Top

Veerspankrachtbeveiliging

Voor een vaste positie van de ingespannen boor – ook bij het zwaarste continubedrijf bij 62.000 slagen per minuut.

Dubbele stofbescherming

Het stof dat tussen de klauwgeleiding en de rubberbalg terecht is gekomen, wordt door de openingen van de boorhouderhuls weer naar buiten geslingerd.

De olie- en slijtvaste rubberbalg beschermt de schroefdraad en de passing tegen vervuiling.

Nauwkeurige passing en lange levensduur

Alle zwaar belaste onderdelen van de boorhouder zijn gehard. De spanklauw, de geleidehuls en het boorhouderelement zijn geslepen.



Gemakkelijke bediening

Ook na zeer zware boor- en klopboorbelasting kan de boorhouder erg makkelijk weer worden geopend.



Garantie voor optimale kwaliteit

Meer dan 30 stations voor tussencontrole bewaken de productie van elk onderdeel.



Na de montage wordt iedere boorhouder nogmaals zorgvuldig gecontroleerd op correct ronddraaien en betrouwbare werking.

Boorhouders

Snelspanboorhouder, geschikt voor klopboormachines

	Spanwijdte mm	Inwendige schroefdraad	Buiten-Ø mm	Lengte (gesloten) mm	Gewicht kg	Art.nr.
	Snelspanboorhouder Futuro Top, R					
	<ul style="list-style-type: none"> De eerste klopboorvaste snelspanboorhouder, met ingebouwde veerspankrachtbeveiliging en dubbele stofbescherming Snel gereedschap wisselen zonder sleutels te gebruiken Ook bij de zwaarste belasting een stevige bevestiging van het ingespannen gereedschap De olie- en slijtvaste rubberbalg beschermt de schroefdraad en de passing tegen vervuiling Alleen voor rechtsdraaiende machines 					
	1 - 10	3/8"-24 UNF	42,8	77	0,35	636215000
	1 - 10	1/2"-20 UNF	42,8	77	0,35	636216000
	1 - 10	B12	42,8	77	0,35	636217000
	1 - 13	3/8"-24 UNF	42,8	89	0,5	636225000
	1 - 13	1/2"-20 UNF	42,8	89	0,5	636226000
	1 - 13	B16	42,8	103	0,6	636227000
	3 - 16	5/8" - 16 UN	50	113	1	636241000
	3 - 16	B16	50	113	1	636242000
	3 - 16	B18	50	113	1	636243000
	1 - 10	1/2"-20 UNF	42,8	77	0,35	636601000*
	1 - 13	1/2"-20 UNF	42,8	89	0,5	636602000*



Snelspanboorhouder Futuro Plus S1 M, R + L

- Speciale ontwikkeling voor klopboormachines met spindelstop
- Stabiele uitvoering met metalen huls
- Met 1 huls (zonder bevestigingsring)
- Snel gereedschap wisselen zonder sleutels te gebruiken
- Klopboorvaste uitvoering
- Doorboord met borgschroef voor R+L-machines
- Met sleutelvlak voor montage en demontage



1,5 - 13	1/2"-20 UNF	42,9	72,4	0,3	636621000*
Boorhouderdisplay					
Inhoud: 6 stuks Futuro Plus S1M (636621000) 13 mm, 1/2" in toonbankdisplay					
636625000*					



Snelspanboorhouder Futuro Plus S1, R + L

- Speciaal ontwikkeld voor lichte klopboormachines met spindelstop
- Kunststof huls
- Met 1 huls (zonder bevestigingsring)
- Snel gereedschap wisselen zonder sleutels te gebruiken
- Klopboorvaste uitvoering
- Doorboord met borgschroef voor R+L-machines
- Met sleutelvlak voor montage en demontage

1 - 10	3/8"-24 UNF	42,7	61	0,2	636615000*
1 - 10	1/2"-20 UNF	42,7	61	0,2	636616000*
1,5 - 13	1/2"-20 UNF	42,7	72,4	0,2	636617000*



Snelspanboorhouder Futuro Plus S2 M, R + L

- Speciaal ontwikkeld voor klopboormachines
- Stabiele uitvoering met metalen huls. Uitvoering 636619000 met hardmetalen bek
- Met 2 hulzen met radiale vergrendeling voor een stevige bevestiging van het gereedschap
- Snel gereedschap wisselen zonder sleutels te gebruiken
- Klopboorvaste uitvoering
- Doorboord met borgschroef voor R+L-machines
- Met sleutelvlak voor montage en demontage





1,5 - 13	1/2"-20 UNF	42,9	72,4	0,3	636620000*
1,5 - 13	1/2"-20 UNF	42,9	72,4	0,3	636619000*
Boorhouderdisplay					
Inhoud: 6 stuks Futuro Plus S2M (636620000) 13 mm, 1/2" in toonbankdisplay					
636624000*					

* ZB-verpakt

	Spanwijdte mm	Inwendige schroefdraad	Buiten-Ø mm	Lengte (gesloten) mm	Gewicht kg	Art.nr.
	Snelspanboorhouder Futuro Plus S2, R + L					
	<ul style="list-style-type: none"> ■ Speciaal ontwikkeld voor lichte klopboormachines ■ Kunststof huls ■ Met 2 hulzen met radiale vergrendeling voor een stevige bevestiging van het gereedschap ■ Snel gereedschap wisselen zonder sleutels te gebruiken ■ Klopboorvast uitvoering ■ Doorboord met borgschroef voor R+L-machines ■ Met sleutelvlak voor montage en demontage 					
	1 - 10	3/8"-24 UNF	42,8	61	0,2	636612000*
	1 - 10	1/2"-20 UNF	42,8	61	0,2	636613000*
	1,5 - 13	1/2"-20 UNF	42,8	72,4	0,2	636614000*

Snelspanboorhouder, niet geschikt voor klopboormachines

	Spanwijdte mm	Inwendige schroefdraad	Buiten-Ø mm	Lengte (gesloten) mm	Gewicht kg	Art.nr.
	Snelspanboorhouder Futuro, R					
	<ul style="list-style-type: none"> ■ Zonder sleutels te gebruiken inspannen van gereedschap in hand- en stationaire boormachines ■ Wanneer de druk op het snijvlak van de boor toeneemt, wordt de boorhouder automatisch opgespannen ■ Ook na zeer zware belasting kan de boorhouder eenvoudig met de hand worden geopend ■ Voor zeer zware belasting ■ Alleen voor rechtsdraaiende machines ■ Niet geschikt voor klopboormachines 					
	1 - 10	3/8"-24 UNF	37,5	77	0,35	636321000
	1 - 10	1/2"-20 UNF	37,5	77	0,35	636322000
	1 - 10	B12	37,5	77	0,35	636323000
	1 - 10	B16	40,5	103	0,6	636333000
	1 - 13	3/8"-24 UNF	40,5	89	0,6	636341000
	1 - 13	1/2"-20 UNF	40,5	89	0,6	636342000
	1 - 13	B16	40,5	103	0,6	636343000
	1 - 13	1/2"-20 UNF	47,5	111	0,8	636351000
	1 - 13	B16	47,5	111	0,8	636353000
	1 - 13	J6	47,5	111	0,8	636356000
	3 - 16	5/8"-16 UN	50	113	1	636361000
	3 - 16	B16	50	113	1	636362000
	3 - 16	B18	50	113	1	636363000
	3 - 16	J6	50	113	1	636364000

	Snelspanboorhouder Futuro Plus H2, R + L					
	<ul style="list-style-type: none"> ■ Speciaal ontwikkeld voor accu-boormachines en lichte boormachines ■ Kunststof huls ■ Met 2 hulzen met bevestigingsring voor een stevige bevestiging van het gereedschap ■ Snel gereedschap wisselen zonder sleutels te gebruiken ■ Niet geschikt voor klopboormachines ■ Doorboord met borgschroef voor R+L-machines ■ Met sleutelvlak voor montage en demontage 					
	1 - 10	3/8"-24 UNF	42,7	61	0,2	636518000*
	1 - 10	1/2"-20 UNF	42,7	61	0,2	636519000*
	1,5 - 13	1/2"-20 UNF	42,7	72,4	0,2	636520000*

Legenda voor de boorhouderaanduidingen:

B = conus
J = Jakobs
S = klopboorvast
1 of 2 = aantal hulzen

M = metalen uitvoering
R = voor rechtsdraaiend
R+L = voor rechts- en linksdraaiend

	Spanwijdte mm	Inwendige schroefdraad	Buiten-Ø mm	Lengte (gesloten) mm	Gewicht kg	Art.nr.
	Snelspanboorhouder Futuro Plus H1, R + L					
	<ul style="list-style-type: none"> ■ Speciaal ontwikkeld voor boormachines met spindelstop ■ Kunststof huls ■ Met 1 huls zonder bevestigingsring ■ Snel gereedschap wisselen zonder sleutels te gebruiken ■ Niet geschikt voor klopboormachines ■ Doorboord met borgschroef voor R+L-machines ■ Met sleutelvlak voor montage en demontage 					
	1 - 10	1/2"-20 UNF	40	49	0,15	636219000*
	1 - 10	3/8"-24 UNF	42,7	61	0,2	636515000*
	1,5 - 13	1/2"-20 UNF	42,7	72,4	0,2	636517000*
	1,5 - 13	1/2"-20 UNF	42,7	61	0,2	636609000*

Tandkransboorhouders, geschikt voor klopboormachines

	Spanwijdte mm	Inwendige schroefdraad	Buiten-Ø mm	Lengte (gesloten) mm	Gewicht kg	Sleutelmaat	Art.nr.
	Tandkransboorhouder met sleutel, R						
	<ul style="list-style-type: none"> ■ 1000-voudig beproefd ■ De boorhouder voor elke toepassing ■ Met inwendige schroefdraad voor hand- of stationaire boormachines en voor klopboormachines ■ De spankracht blijft tijdens het boren en klopboren constant. ■ Alleen voor rechtsdraaiende machines 						
	0,5 - 6,5	3/8"-24 UNF	30	53	0,17	1	635008000*
	1 - 10	3/8"-24 UNF	33,3	61	0,21	2	635019000
	1 - 10	1/2"-20 UNF	33,3	61	0,2	2	635072000*
	1,5 - 13	3/8"-24 UNF	42,5	74	0,32	2	635033000
	1,5 - 13	1/2"-20 UNF	42,5	74	0,31	2	635302000*
	1,5 - 13	B16	42,5	78	0,35	2	635036000*
	3 - 16	1/2"-20 UNF	50	87,5	0,6	3	635054000
	3 - 16	5/8"-16 UN	50	87,5	0,59	3	635056000
	3 - 16	B16	50	86	0,64	3	635050000*
	3 - 16	B18	50	94,5	0,63	3	635049000
	5 - 20	B22	65	113	0,75	4	635058000

	Tandkransboorhouder met sleutel, R + L						
	<ul style="list-style-type: none"> ■ 1000-voudig beproefd ■ De boorhouder voor elke toepassing ■ Met inwendige schroefdraad voor hand- of stationaire boormachines en voor klopboormachines ■ De spankracht blijft tijdens het boren en klopboren constant. ■ Doorboord met borgschroef voor R+L-machines 						
	1 - 10	3/8"-24 UNF	33,3	61	0,17	2	635254000*
	1 - 10	1/2"-20 UNF	33,3	61	0,17	2	635252000*
	1,5 - 13	3/8"-24 UNF	42,5	74	0,31	2	635255000*
	3 - 16	5/8"-16 UN	50	87,5	0,6	2	635253000*
	1,5 - 13	1/2"-20 UNF	42,5	74	0,32	2	635304000*

* ZB-verpakt

Toebehoren voor boorhouders

Reserveboorhoudersleutels

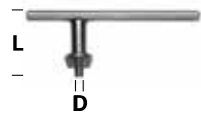

- Vertanding conform DIN
- Voor tandkrans-boorhouder

Sleutelmaat	Tap-Ø D mm	Schachtlengte L mm	Art.nr.
1	4	30	635165000*
2	6	42	635167000*
3	8	50	635168000*
4	9	55	635169000*

Kegeldoornen voor boorhouder



- Gehard en geslepen
- Voor boorhouder met binnenconus
- Conform DIN 238

Buiten-Ø morseconus	Boorhouderkegel	Totale lengte boorhouderstift mm	Gewicht kg	Art.nr.
MK 1	B 12	89	0,065	635104000
MK 1	B 16	97	0,09	635105000
MK 2	B 12	106,5	0,135	635114000
MK 2	B 16	110,5	0,16	635115000
MK 2	B 18	117,5	0,18	635116000
MK 3	B 16	134	0,31	635125000
MK 3	B 18	141	0,32	635126000
MK 3	B 22	147	0,39	635128000
MK 4	B 16	159	0,625	635132000
MK 4	B 18	168	0,66	635133000

Verloopstukken



- Normale uitvoering
- Conform DIN 2185
- Buitenconus geslepen

Buiten-Ø morseconus	Binnen-Ø morseconus	Totale lengte mm	Gewicht kg	Art.nr.
MK 3	MK 2	112	0,19	635143000
MK 4	MK 2	124	0,48	635144000
MK 4	MK 3	140	0,36	635146000

Uitdrijver



- Geharde industriële uitvoering
- Voor het doorslijpen van morse-opname en gereedschap

Geschikt voor machine met morseconus	Totale lengte mm	Gewicht kg	Art.nr.
MK 1, MK 2	140	0,07	642395000
MK 3	190	0,15	642396000

* ZB-verpakt

Het Metabo Quick-systeem:
Veelzijdig en comfortabel

Snel en efficiënt werken

Snelwissel van gereedschapopname en inzetgereedschap voor flexibel werken.

Efficiëntieverhoging door professionele toebehoren

Door de binnenzeskantopname met magneet kunnen de boren met zeskantschacht of schroefbits direct in de as worden geplaatst. Daardoor is boren en schroeven in nauwe ruimtes en een directe koppeloverdracht mogelijk.

Talrijke accu-boorschroefmachines en -klopboorachines uit de L-, LT- en LTX-klasse evenals de accu-tapmachine en de gesnoerde boormachine BE 75 Quick zijn voorzien van het Quick-systeem. Alle deze typen hebben tevens de aanduiding Quick in hun naam en die van de klasse (L, LT of LTX).

Welke Quick-toebehoren geschikt zijn voor welke machine, is opgenomen in het onderstaande systeemoverzicht.

L
+ PowerMaxx



Snelwisselboorhouder Futuro Plus H 1 R+L, »Quick«
Art.nr. 627259000



Snelwisselbithouder »Quick«
Art.nr. 627241000



Haaks wissel-voorzetstuk »Quick«
Art.nr. 627261000



Excenteropzetstuk »Quick«
Art.nr. 627234000

LT



Snelwisselboorhouder Futuro Plus S 1 M, »Quick«
Art.nr. 627240000



Snelwisselbithouder »Quick«
Art.nr. 627241000



Haaks wissel-voorzetstuk »Quick«
Art.nr. 627077000



Snelwisselboorhouder Futuro Plus S 1 M/HM, »Quick«
Art.nr. 627203000

LTX

+ BE 75



Snelwisseltandkrans-boorhouder »Quick«
Art.nr. 627238000



Snelwisselbithouder »Quick«
Art.nr. 627241000



Haaks wissel-voorzetstuk »Quick«
Art.nr. 627242000



Excenteropzetstuk »Quick«
Art.nr. 627343000



Snelwissel-tapboorhouder M4-M6 627235000*
M8-M12 627237000*



Koppelvoorzetstuk PowerX3 DC
Art.nr. 627232000



Koppelvoorzetstuk PowerX3
Art.nr. 627256000

* alleen voor tappen

Toebehoren voor boormachines en boorschroefmachines »Quick«		Art.nr.
	Koppelvoorzetsstuk PowerX3 DC <ul style="list-style-type: none"> ■ Koppelvoorzetsstuk maakt drievoudige vermogensverhoging van de machine (koppel) mogelijk voor zeer zwaar gebruik ■ Geschikt voor alle Metabo accu-boorschroefmachines, accu-klopboormachines en boormachines met Metabo Quick-snelwisselsysteem in combinatie met 43 mm-spanhals ■ Standaarduitrusting incl. tandkransboorhouder 1/2" 3 - 16 mm en tussenstuk voor het aanpassen van de handgriep lengte ■ Gereedschapopname met 1/2"- buitenvierkant en 1/4" (6,35 mm) binnenzeskantschacht <p>Let op: gebruik de PowerX3 DC alleen in combinatie met de volgende machines en de koppelfafhankelijk voorgeschreven lengte van de handgreep: alle accu-boorschroefmachines en -klopboormachines LTX »Quick« en boormachine BE 75 Quick: 640 mm greep lengte; boormachine BE 1300 Quick: 380 mm greep lengte.</p>	627232000
	Koppelvoorzetsstuk PowerX3 <ul style="list-style-type: none"> ■ Koppelvoorzetsstuk maakt drievoudige vermogensverhoging van de machine (koppel) mogelijk voor zeer zwaar gebruik ■ Geschikt voor alle Metabo accu-boorschroefmachines, accu-klopboormachines en boormachines met Metabo »Quick«-snelwisselsysteem in combinatie met 43 mm-spanhals ■ Standaarduitrusting incl. bit (1 x TX 50) en tussenstuk voor het aanpassen van de handgriep lengte ■ Gereedschapopname met 1/2"- buitenvierkant en 1/4" (6,35 mm) binnenzeskantschacht <p>Let op: gebruik de PowerX3 alleen in combinatie met de volgende machines en de koppelfafhankelijk voorgeschreven lengte van de handgreep: alle accu-boorschroefmachines en -klopboormachines LTX »Quick« en boormachine BE 75 Quick: 640 mm greep lengte; boormachine BE 1300 Quick: 380 mm greep lengte.</p>	627256000
	Snelwisselboorhouder Futuro Plus S 1 M/HM, »Quick« <ul style="list-style-type: none"> ■ Eenvoudig, snel en comfortabel wisselen van de boorhouder dankzij het snelwisselsysteem »Quick« van Metabo. ■ VM-boorhouder met hardmetalen spanbek en hoge spankrachten ■ Stabiele uitvoering met metalen huls; met 1 huls; geschikt voor boormachines; geschikt voor rechts- en linksdraaien ■ Spanwijdte: 1,5-13 mm ■ Geschikt voor alle Metabo »Quick«-machines 	627203000*
	Snelwisselboorhouder Futuro Plus S 1 M, »Quick« <ul style="list-style-type: none"> ■ Eenvoudig, snel en comfortabel wisselen van de boorhouder dankzij het snelwisselsysteem »Quick« van Metabo. ■ Stabiele uitvoering met metalen huls; met 1 huls; geschikt voor boormachines; geschikt voor rechts- en linksdraaien ■ Spanwijdte: 1,5-13 mm ■ Geschikt voor alle Metabo »Quick«-machines 	627240000*
	Snelwisselboorhouder Futuro Plus H 1 R+L, »Quick« <ul style="list-style-type: none"> ■ Eenvoudig, snel en comfortabel wisselen van de boorhouder dankzij het snelwisselsysteem »Quick« van Metabo. ■ Uitvoering met kunststof huls; met 1 huls; niet geschikt voor klopboormachines; geschikt voor rechts- en linksdraaien ■ Spanwijdte: 1,0-10 mm ■ Geschikt voor alle Metabo »Quick«-machines 	627259000*
	Snelwisselboorhouder Futuro Plus H 1 R+L, »Quick« <ul style="list-style-type: none"> ■ Eenvoudig, snel en comfortabel wisselen van de boorhouder dankzij het snelwisselsysteem »Quick« van Metabo. ■ Compacte uitvoering met kunststof huls; met 1 huls; niet geschikt voor klopboormachines; geschikt voor rechts- en linksdraaien ■ Spanwijdte: 1,5-13 mm ■ Geschikt voor alle Metabo »Quick«-machines 	636608000*
	Snelwissel-tapboorhouder M4 - M6 <ul style="list-style-type: none"> ■ Snelspanboorhouder voor de opname van tapboren met vierkant en cilindrische boren ■ Eenvoudig, snel en comfortabel wisselen van de boorhouder dankzij het snelwisselsysteem »Quick« van Metabo. ■ Uitvoering met kunststof huls; met 1 huls; niet geschikt voor klopboormachines; geschikt voor rechts- en linksdraaien ■ Spanwijdte: 1,5-8 mm; boorhouder met vierkantopname 3,5 mm voor M4 en 5,0 mm voor M6 ■ Geschikt voor alle Metabo »Quick«-machines 	627235000*

* ZB-verpakt

		Art.nr.
	Snelwissel-tapboorhouder M8 - M12 <ul style="list-style-type: none"> ■ Snelspanboorhouder voor de opname van tapboren met vierkant en cilindrische boren ■ Eenvoudig, snel en comfortabel wisselen van de boorhouder dankzij het snelwisselsysteem »Quick« van Metabo. ■ Uitvoering met kunststof huls; met 1 huls; niet geschikt voor klopboormachines; geschikt voor rechts- en linksdraaien ■ Spanwijdte: 1,5-13 mm; boorhouder met vierkantopname 6,0 mm voor M8 en 8,1 mm voor M10 en M12 ■ Geschikt voor alle Metabo »Quick«-machines 	627237000*
	Snelwissel-tandkrans-boorhouder »Quick« <ul style="list-style-type: none"> ■ Eenvoudig, snel en comfortabel wisselen van de boorhouder dankzij het snelwisselsysteem »Quick« van Metabo. ■ Klopboorvaste uitvoering; geschikt voor rechts- en linksdraaien ■ Spanwijdte: 1,5-13 mm ■ Geschikt voor alle Metabo »Quick«-machines 	627238000*
	Snelwisselbithouder »Quick« <ul style="list-style-type: none"> ■ Eenvoudig, snel en comfortabel wisselen van de bithouder dankzij het snelwisselsysteem »Quick« van Metabo ■ Bithouder geschikt voor bits met 1/4"-buitenzeskant conform DIN 3126- C 6,3 en E 6,3 ■ Geschikt voor alle Metabo »Quick«-machines 	627241000*
	Haaks wissel-voorzetsstuk »Quick« <ul style="list-style-type: none"> ■ Gereedschapsloos, snel en comfortabel bevestigen van de hoekadapter ■ Quick-as voor het aanbrengen van de snelwisselboorhouder 627240000 en -bithouder 627241000 ■ Magnetische bitopname met 1/4" (6,35mm) zeskantschacht ■ Voor rechts- en linksdraaien geschikt ■ Geschikt voor accu-machines tot max. 110 Nm ■ Geschikt voor alle Metabo »Quick«-machines met spanhals-Ø 43 mm 	627242000*
	Haaks wissel-voorzetsstuk »Quick« <ul style="list-style-type: none"> ■ Gereedschapsloos, snel en comfortabel bevestigen van de hoekadapter ■ Quick-as voor het aanbrengen van de snelwisselboorhouder 627240000 en -bithouder 627241000 ■ Magnetische bitopname met 1/4" (6,35mm) zeskantschacht ■ Voor rechts-/linksdraaien geschikt ■ Geschikt voor accu-machines tot max. 100 Nm ■ Geschikt voor alle Metabo LT »Quick«-modellen (vanaf bouwjaar 02/2013) 	627077000*
	Haaks wissel-voorzetsstuk »Quick« <ul style="list-style-type: none"> ■ Voor het boren en schroeven op moeilijk toegankelijke plaatsen ■ Magnetische bitopname met 1/4" (6,35mm) zeskantschacht ■ Overbrenging van speciaal staal ■ Voor rechts- en linksdraaien geschikt, tot max. 28 Nm ■ Speciaal voor PowerMaxx BS Quick en BS 18 Quick 	627261000*
	Excenteropzetstuk <ul style="list-style-type: none"> ■ Het excenteropzetstuk maakt werken langs randen en de wand mogelijk. De hoekmaat bedraagt 11 mm ■ Het opzetstuk kan in 12 verschillende posities versteld worden ■ Vergrendelbare universele 1/4"-bithouder voor alle gangbare schroefbits ■ 3-delige set: quick excenteropzetstuk, antivibratiehandgreep, afstandsbout <p>Geschikt voor Metabo BS 18 LTX BL Q I; SB 18 LTX BL Q I; BS 18 LTX-3 BL Q I; SB 18 LTX-3 BL Q I, GB 18 LTX BL Q I; BS 18 LTX Quick</p>	627343000*
	Excenteropzetstuk »Quick« <ul style="list-style-type: none"> ■ Het excenteropzetstuk maakt werken langs randen en de wand mogelijk. De hoekmaat bedraagt 11,2 mm ■ Het opzetstuk kan in 12 verschillende posities versteld worden ■ Vergrendelbare universele 1/4"-bithouder voor alle gangbare schroefbits <p>Geschikt voor Metabo PowerMaxx BS Quick, PowerMaxx BS 12 Q, PowerMaxx BS 12 BL Q, BS 18 Quick, BS 18 L BL Q</p>	627234000*

* ZB-verpakt

Metaalboren



Metaalboor HSS-R, DIN 338, rolgewalst

Spiraalboren van hoogwaardig snelstaal conform DIN 338, rolgewalst, cilindrisch, rechtssnijdend, type N, zwart oppervlak

Toepassing:

Geschikt voor boorwerkzaamheden in de algemeen gebruikelijke metalen materialen zoals staal, non-ferrometalen, gietstaal gelegeerd en niet-gelegeerd. Tot een trekbestendigheid van 900 N/mm².

Metaalboor HSS-G, DIN 338, geslepen

Precisie-spiraalboor van hoogwaardig snelstaal conform DIN 338, precisiegeslepen, cilindrisch, rechtssnijdend, type N, kruis-punthoek 135° (vanaf 3 mm) conform DIN 1412 C, blank oppervlak

Toepassing:

Voor zeer zware belasting en nauwkeurigheid. Voor het boren in staal en gietstaal, gelegeerd en niet-gelegeerd, grijs gietijzer, sinterijzer, argentaan, grafiet, enz. Tot een trekbestendigheid van 900 N/mm².

Metaalboor HSS-Co, DIN 338, geslepen

Precisie-spiraalboor van kobaltgelegeerd, hoogwaardig snelstaal conform DIN 338, precisiegeslepen, cilindrisch, type N, versterkte kerndikte, kruisgeslepen hoek 135° (vanaf 2 mm) conform DIN 1412 C, bronzen oppervlak

Toepassing:

Voor een buitengewone belasting. Voor het boren in moeilijk te verspanen materialen, bv. hitte-, corrosie- en zuurbestendige staalsoorten, roestvast staal, speciale legeringen, lasnaden, CrNi-staal. Tot een trekbestendigheid van 1.100 N/mm².

Metaalboor HSS-TiN, DIN 338, geslepen

Met titanium veredelde precisie-spiraalboor van hoogwaardig snelstaal conform DIN 338, precisiegeslepen, cilindrisch, rechtssnijdend, type N, kruis-punthoek 135° (vanaf 3 mm) conform DIN 1412 C, goudkleurig oppervlak

Toepassing:

Voor buitengewone belasting. Voor het boren in staal en gietstaal, gelegeerd en niet-gelegeerd, grijs gietijzer, tempergietijzer, persgietwerk, sinterijzer, argentaan, grafiet, brons en messing. Tot een trekbestendigheid van 900 N/mm². HSS-TiN-boren zijn niet geschikt voor de aluminiumbewerking.

Metaalboren

Metaalboor HSS-R, DIN 338, rolgewalst



- Spiraalboren van hoogwaardig snelstaal conform DIN 338, rolgewalst, cilindrisch, rechtssnijdend, type N
- Buitenste conische slijphoek 118°, diameter-tolerantie h8
- Oppervlak zwart
- Geschikt voor boorwerkzaamheden in staal, non-ferrometalen, gietstaal gelegeerd en niet-gelegeerd. Tot een trekbestendigheid van 900 N/mm².

Diameter mm	Totale lengte mm	Werklengte mm	Verkoopenheid	Art.nr.
1	34	12	10	627700000*
1,1	36	14	10	627701000*
1,2	38	16	10	627702000*
1,3	38	16	10	627703000*
1,4	40	18	10	627704000*
1,5	40	18	10	627705000*
1,6	43	20	10	627706000*
1,7	43	20	10	627707000*
1,8	46	22	10	627708000*
1,9	46	22	10	627709000*
2	49	24	10	627710000*
2,1	49	24	10	627711000*
2,2	53	27	10	627712000*
2,3	53	27	10	627713000*
2,4	57	30	10	627714000*
2,5	57	30	10	627715000*
2,6	57	30	10	627716000*
2,7	61	33	10	627717000*
2,8	61	33	10	627718000*
2,9	61	33	10	627719000*
3	61	33	10	627720000*
3,1	65	36	10	627721000*
3,2	65	36	10	627722000*
3,3	65	36	10	627723000*
3,4	70	39	10	627724000*
3,5	70	39	10	627725000*
3,6	70	39	10	627726000*
3,7	70	39	10	627727000*
3,8	75	43	10	627728000*
3,9	75	43	10	627729000*
4	75	43	10	627730000*
4,1	75	43	10	627731000*
4,2	75	43	10	627732000*
4,3	80	47	10	627733000*
4,4	80	47	10	627734000*
4,5	80	47	10	627735000*
4,6	80	47	10	627736000*
4,7	80	47	10	627737000*
4,8	86	52	10	627738000*
4,9	86	52	10	627739000*
5	86	52	10	627740000*
5,1	86	52	10	627741000*
5,2	86	52	10	627742000*
5,3	93	57	10	627743000*
5,4	93	57	10	627744000*
5,5	93	57	10	627745000*
5,6	93	57	10	627746000*
5,7	93	57	10	627747000*
5,8	93	57	10	627748000*
5,9	93	57	10	627749000*
6	93	57	10	627750000*
6,1	101	63	10	627751000*
6,2	101	63	10	627752000*
6,3	101	63	10	627753000*

* ZB-verpakt

Diameter mm	Totale lengte mm	Werklengte mm	Verkoopenheid	Art.nr.
6,4	101	63	10	627754000*
6,5	101	63	10	627755000*
6,6	101	63	10	627756000*
6,7	101	63	10	627757000*
6,8	109	69	10	627758000*
6,9	109	69	10	627759000*
7	109	69	10	627760000*
7,1	109	69	10	627761000*
7,2	109	69	10	627762000*
7,3	109	69	10	627763000*
7,4	109	69	10	627764000*
7,5	109	69	10	627765000*
7,6	117	75	10	627766000*
7,7	117	75	10	627767000*
7,8	117	75	10	627768000*
7,9	117	75	10	627769000*
8	117	75	10	627770000*
8,1	117	75	10	627771000*
8,2	117	75	10	627772000*
8,3	117	75	10	627773000*
8,4	117	75	10	627774000*
8,5	117	75	10	627775000*
8,6	125	81	10	627776000*
8,7	125	81	10	627777000*
8,8	125	81	10	627778000*
8,9	125	81	10	627779000*
9	125	81	10	627780000*
9,5	125	81	10	627785000*
10	133	87	10	627790000*
10,2	133	87	5	627792000*
10,5	133	87	5	627795000*
11	142	94	5	627800000*
11,5	142	94	5	627805000*
12	151	101	5	627810000*
12,5	151	101	5	627815000*
13	151	101	5	627820000*
	HSS-R-boorcassette 6-delig, in kunststof cassette Ø 2 / 3 / 4 / 5 / 6 / 8 mm			627160000*
	HSS-R-boorcassette 10-delig, in kunststof cassette Ø 1 / 2 / 3 / 4 / 5 / 6 / 7 / 8 / 9 / 10 mm			627158000*
	HSS-R-boorcassette 13-delig, in kunststof cassette Ø 1,5 / 2 / 2,5 / 3 / 3,2 / 3,5 / 4 / 4,5 / 4,8 / 5 / 5,5 / 6 / 6,5 mm			627161000*
	HSS-R-boorcassette 13-delig, in kunststof cassette Ø 2 / 2,5 / 3 / 3,5 / 4 / 4,5 / 5 / 5,5 / 6 / 6,5 / 7 / 7,5 / 8 mm			627162000*
	HSS-R-boorcassette 19-delig, in robuuste kunststof cassette Ø 1 / 1,5 / 2 / 2,5 / 3 / 3,5 / 4 / 4,5 / 5 / 5,5 / 6 / 6,5 / 7 / 7,5 / 8 / 8,5 / 9 / 9,5 / 10 mm			627164000*

Diameter mm	Totale lengte mm	Werklengte mm	Verkoopenheid	Art.nr.
	HSS-R-boorcassette 25-delig, in robuuste kunststof cassette Ø 1 / 1,5 / 2 / 2,5 / 3 / 3,5 / 4 / 4,5 / 5 / 5,5 / 6 / 6,5 / 7 / 7,5 / 8 / 8,5 / 9 / 9,5 / 10 / 10,5 / 11 / 11,5 / 12 / 12,5 / 13 mm			627159000*

Metaalboor HSS-R, DIN 338, met gereduceerde schacht



- Spiraalbooren van hoogwaardig snelstaal conform DIN 338, rolgewalst, cilindrisch, rechtssnijdend, type N
- Buitenste conische slijphoek 118°, diameter-tolerantie h8
- Oppervlak zwart
- Geschikt voor boorwerkzaamheden in staal, non-ferrometalen, gietstaal gelegeerd en niet-gelegeerd. Tot een trekbestendigheid van 900 N/mm².

Diameter mm	Totale lengte mm	Werklengte mm	Schacht-Ø mm	Verkoopenheid	Art.nr.
13,5	160	108	10	1	625006000*
14	160	108	10	1	625007000*
15	169	114	10	1	625009000*
16	178	120	10	1	625011000*
17	184	125	13	1	625013000*
18	191	130	13	1	625015000*
19	198	135	13	1	625017000*
20	205	140	13	1	625019000*

Metaalboor HSS-G, DIN 338, geslepen





- Precisie-spiraalboor van hoogwaardig snelstaal conform DIN 338, precisiegeslepen, cilindrisch, rechtssnijdend, type N, kruis-punthoek 135° conform DIN 1412 C (vanaf 3 mm), diameter-tolerantie h8
- Oppervlak blank
- Voor zeer zware belasting en de allergrootste nauwkeurigheid in industrie en ambacht.
- Voor het boren in staal en gietstaal, gelegeerd en niet-gelegeerd, grijs gietijzer, tempergietijzer, sferoïdaal gietijzer, sinterijzer, argentaan, grafiet, non-ferrometalen, kunststof. Tot een trekbestendigheid van 900 N/mm².

Diameter mm	Totale lengte mm	Werklengte mm	Verkoopenheid	Art.nr.
1	34	12	10	627852000*
1,5	40	18	10	627857000*
2	49	24	10	627862000*
2,5	57	30	10	627867000*
3	61	33	10	627872000*
3,1	65	36	10	NEUW 627972000*
3,2	65	36	10	627874000*
3,3	65	36	10	627875000*
3,5	70	39	10	627877000*
4	75	43	10	627882000*
4,1	75	43	10	627883000*
4,2	75	43	10	627884000*
4,5	80	47	10	627887000*
4,8	86	52	10	627890000*
4,9	86	52	10	NEUW 627974000*
5	86	52	10	627892000*
5,1	86	52	10	627893000*
5,2	86	52	10	627894000*

* ZB-verpakt

01
02
03
04
05
06
07
08
09
10
11
12
13
14
15
16

Diameter mm	Totale lengte mm	Werklengte mm	Verkoopenheid	Art.nr.
5,5	93	57	10	627897000*
6	93	57	10	627902000
6,5	101	63	10	627907000
6,8	109	69	5	627910000
7	109	69	5	627912000
7,5	109	69	5	627917000
8	117	75	5	627922000
8,2	117	75	5	627924000
8,5	117	75	5	627927000
9	125	81	5	627932000
9,5	125	81	5	627937000
10	133	87	5	627942000
10,2	133	87	5	627943000
10,5	133	87	5	627944000
11	142	94	5	627945000
11,5	142	94	5	627946000
12	151	101	5	627947000
12,5	151	101	5	627948000
13	151	101	5	627949000
1	34	12	2	627950000*
1,5	40	18	2	627951000*
2	49	24	2	627952000*
2,5	57	30	2	627953000*
3	61	33	2	627954000*
3,2	65	36	2	627955000*
3,5	70	39	2	627957000*
4	75	43	2	627958000*
4,2	80	47	1	627960000*
4,5	80	47	1	627961000*
4,8	86	52	1	627962000*
5	86	52	1	627963000*
5,5	93	57	1	627966000*
6	93	57	1	627967000*
6,5	101	63	1	627968000*
6,8	109	69	1	627969000*
7	109	69	1	627970000*
7,5	109	69	1	627971000*
8	117	75	1	627973000*
8,5	117	75	1	627975000*
9	125	81	1	627976000*
9,5	125	81	1	627977000*
10	133	87	1	627978000*
10,5	133	87	1	627980000*
11	142	94	1	627981000*
11,5	142	94	1	627982000*
12	151	101	1	627983000*
12,5	151	101	1	627984000*
13	151	101	1	627985000*
	HSS-G-boorcassette 13-delig, in kunststof cassette Ø 1,5 / 2 / 2,5 / 3 / 3,2 / 3,5 / 4 / 4,5 / 4,8 / 5 / 5,5 / 6 / 6,5 mm			627096000*
	HSS-G-boorcassette 19-delig, in robuuste kunststof cassette Ø 1 / 1,5 / 2 / 2,5 / 3 / 3,5 / 4 / 4,5 / 5 / 5,5 / 6 / 6,5 / 7 / 7,5 / 8 / 8,5 / 9 / 9,5 / 10 mm			627097000*

Toebehorenssets zijn opgenomen in hoofdstuk 31, vanaf pagina 288

Diameter mm	Totale lengte mm	Werklengte mm	Verkoopenheid	Art.nr.
	HSS-G-boorcassette 25-delig, in robuuste kunststof cassette Ø 1 / 1,5 / 2 / 2,5 / 3 / 3,5 / 4 / 4,5 / 5 / 5,5 / 6 / 6,5 / 7 / 7,5 / 8 / 8,5 / 9 / 9,5 / 10 / 10,5 / 11 / 11,5 / 12 / 12,5 / 13 mm			627098000*
	HSS-G-boorcassette 7-delig, in kunststof cassette. Speciaal afgestemde boorset voor accu-klinknagelpistool NP18 LTX BL 5.0 Ø 2,5/3, 1/2x 3,3/4, 1/4, 9/5, 1 mm			627979000*

NIEUW

Metaalboor HSS-G-lang, DIN 340



- Precisie-staalboren van hoogwaardig snelstaal, conform DIN 340, uit één stuk geslepen, lang, cilindrisch, rechtssnijdend, type N, kruis-punthoek 135° conform DIN 1412 C (vanaf 3 mm), diametertolerantie h8
- Oppervlak blank
- Voor zeer zware belasting en de allergrootste nauwkeurigheid.
- Voor het boren in staal en gietstaal, gelegeerd en niet-gelegeerd, grijs gietijzer, sferoïdaal gietijzer, sinterijzer, argentaan, grafiet. Tot een trekbestendigheid van 900 N/mm².

Diameter mm	Totale lengte mm	Werklengte mm	Verkoopenheid	Art.nr.
2	85	56	1	625031000*
3	100	66	1	625033000*
4	119	78	1	625038000*
5	132	87	1	625043000*
6	139	91	1	625050000*
7	156	102	1	625053000*
8	165	109	1	625055000*
9	175	115	1	625057000*
10	184	121	1	625059000*
11	195	128	1	625062000*
12	205	134	1	625064000*
13	205	134	1	625066000*

Metaalboor, HSS-G, DIN 3126, met zeskantschacht



- Hoogwaardig precisiegereedschap van het beste kwaliteitsstaal
- Precisiegeslepen uit één stuk
- Ideaal voor de nieuwe generaties boormachines die zijn voorzien van een snelwisselboorhouder conform DIN 3126.
- De precieze naleving van DIN 3126 E6.3 zorgt ervoor dat de boorhouder niet beschadigd wordt.

Diameter mm	Totale lengte mm	Werklengte mm	Verkoopenheid	Art.nr.
2	47	16	1	627514000*
3	47	16	1	627515000*
4	53	20	1	627516000*
5	59	26	1	627517000*
6	59	26	1	627518000*
8	60	32	1	627519000*
	HSS-G-boorcassette 5-delig, met zeskantschacht (E 6,3), in kunststof cassette Ø 3 / 4 / 5 / 6 / 8 mm			627112000*

* ZB-verpakt

Metaalboor HSS-Co, DIN 338



- Precisie-spiraalboor van kobaltgelegeerd, hoogwaardig snelstaal conform DIN 338, precisiegeslepen, cilindrisch, type N, versterkte kerndikte, kruisgeslepen hoek 135° conform DIN 1412 C (vanaf 2 mm), diamertolerantie h8
- Bronzen oppervlak
- Voor buitengewone belasting en precisie bij professioneel en semiprofessioneel gebruik
- Voor het boren in staal, roestvast staal, gietstaal, non-ferrometalen, kunststoffen, speciale legeringen, CrNi-staal tot een trekbestendigheid van 1.100 N/mm².

Diameter mm	Totale lengte mm	Werk lengte mm	Verkoopenheid	Art.nr.
1	34	12	2	627430000*
1,5	40	18	2	627431000*
2	49	24	2	627432000*
2,5	57	30	2	627433000*
3	61	33	2	627435000*
3,2	65	36	2	627436000*
3,3	65	36	2	627437000*
3,5	70	39	2	627438000*
4	75	43	2	627439000*
4,1	75	43	1	627440000*
4,2	75	43	1	627441000*
4,5	80	47	1	627442000*
4,8	86	52	1	627443000*
5	86	52	1	627444000*
5,1	86	52	1	627445000*
5,2	86	52	1	627446000*
5,5	93	57	1	627447000*
6	93	57	1	627448000*
6,5	101	63	1	627449000*
6,8	109	69	1	627450000*
7	109	69	1	627451000*
7,5	109	69	1	627452000*
8	117	75	1	627454000*
8,5	117	75	1	627456000*
9	125	81	1	627457000*
9,5	125	81	1	627458000*
10	133	87	1	627459000*
10,2	133	87	1	627460000*
10,5	133	87	1	627461000*
11	142	94	1	627462000*
11,5	142	94	1	627463000*
12	151	101	1	627464000*
12,5	151	101	1	627465000*
13	151	101	1	627466000*



HSS-Co-boorcassette
6-delig, in kunststof cassette
Ø 2 / 3 / 4 / 5 / 6 / 8 mm

627119000*



HSS-Co-boorcassette
13-delig, in kunststof cassette
Ø 1,5 / 2 / 2,5 / 3 / 3,2 / 3,5 / 4 / 4,5 / 4,8 / 5 / 5,5 / 6 / 6,5 mm

627120000*



HSS-Co-boorcassette
19-delig, in robuuste kunststof cassette
Ø 1 / 1,5 / 2 / 2,5 / 3 / 3,5 / 4 / 4,5 / 5 / 5,5 / 6 / 6,5 / 7 / 7,5 / 8 / 8,5 / 9 / 9,5 / 10 mm

627121000*



HSS-Co-boorcassette
25-delig, in robuuste kunststof cassette
Ø 1 / 1,5 / 2 / 2,5 / 3 / 3,5 / 4 / 4,5 / 5 / 5,5 / 6 / 6,5 / 7 / 7,5 / 8 / 8,5 / 9 / 9,5 / 10 / 10,5 / 11 / 11,5 / 12 / 12,5 / 13 mm

627122000*

* ZB-verpakt

Metaalboor HSS-TiN, DIN 338

- Precisie-spiraalboor van TiN-gecoat snelstaal, precisiegeslepen, cilindrisch, type N
- Niet geschikt voor de aluminiumbewerking

	Art.nr.
 HSS-TiN-boorcassette 6-delig, in kunststof cassette Ø 2 / 3 / 4 / 5 / 6 / 8 mm	627171000*
 HSS-TiN-boorcassette 19-delig, in robuuste kunststof cassette Ø 1 / 1,5 / 2 / 2,5 / 3 / 3,5 / 4 / 4,5 / 5 / 5,5 / 6 / 6,5 / 7 / 7,5 / 8 / 8,5 / 9 / 9,5 / 10 mm	627173000*
 HSS-TiN-boorcassette 25-delig, in robuuste kunststof cassette Ø 1 / 1,5 / 2 / 2,5 / 3 / 3,5 / 4 / 4,5 / 5 / 5,5 / 6 / 6,5 / 7 / 7,5 / 8 / 8,5 / 9 / 9,5 / 10 / 10,5 / 11 / 11,5 / 12 / 12,5 / 13 mm	627191000*

Bekistingsboor HSS, DIN 7490



- Spiraalboren van HSS-staal voor extra lange levensduur
- Komt overeen met de veiligheidseisen van de beroepsvereniging voor houtbewerking conform DIN 7490
- Geen klemmen in het boorgat, goede spaanafvoer
- Voor het boren in bekistingen in de bouw en van planken, balken, vloerdelen en platen van zacht en hard hout. Ook als boren voor gevelwerkers en dakdekkers voor metaal, geprofileerd plaatstaal enz. geschikt

Diameter mm	Totale lengte mm	Verkoopenheid	Art.nr.
6	400	1	627330000*
8	400	1	627331000*
10	400	1	627332000*
12	400	1	627333000*
14	400	1	627334000*
16	400	1	627335000*
18	400	1	627336000*
20	400	1	627337000*
22	400	1	627338000*
8	600	1	627401000*
10	600	1	627402000*
12	600	1	627403000*
14	600	1	627404000*
16	600	1	627405000*

Freesboor



- Freesboren van HSS-staal met bijzonder efficiënte freesspiraal, kruis-punthoek 135°, conform DIN 1412 C, titaannitraatcoating
- Uitstekend geschikt voor het boren en frezen van willekeurige contouren in plaat en andere dunne materialen

Diameter mm	Totale lengte mm	Verkoopenheid	Art.nr.
6	90	1	625150000*

Steenboor, universele boor



Steenboor, met hardmetalen punt

Zeer robuuste, hoogwaardige steenboor voor klopboormachines, hardmetalen plaat 130°, gefreesde hoekgleuf, rechte spiraalinlaat, zeer goede standtijd, lange levensduur, hittebestendig

Toepassing:
Voor het boren in metselwerk, natuursteen

Betonboor, met hardmetalen punt, "classic"

Hoogwaardige betonboor voor boor- en klopboormachines, gefreesde hoekgleuf, rechte spiraalinlaat, lange levensduur, hittebestendig, hardmetalen plaat 130°, negatieve afgeschuinde kant, robuuste uitvoering, oppervlak kogelgestraald

Toepassing:
Voor het boren in beton, metselwerk, natuursteen

Betonboor, met hardmetalen punt, "Pro"

Hoogwaardige, robuuste betonboor, hardmetalen plaat 130°, bijzonder hittebestendig, zeer lange levensduur, met spiraalinlaat voor een snelle afvoer van boormeel, blank oppervlak

Toepassing:
Voor het boren in graniet, beton, metselwerk, natuur- en kunststeen. Ook geschikt voor lichte boorhamers met 3-bekken boorhouder.

Universele boor, met hardmetalen punt

Multifunctionele boren met cilinderschacht, voor draaiend gebruik zonder slag, diamantgeslepen hardmetalen plaat en positieve, agressieve snijhoek, ook ideaal voor het gebruik in accu-boormachines



Toepassing:
Voor het boren in hout, metaal, kunststof, baksteen, gipsplaten, gasbeton, tegels, keramiek enz.

Steenboor, betonboor

Steenboor, met hardmetalen punt



- Steenboren voor boor- en klopboormachines, gefreesde uitvoering, hardmetalen plaat 130°, robuuste uitvoering
- Geschikt voor het boren in baksteen, metselwerk, natuursteen enz.

Diameter mm	Totale lengte mm	Werklengte mm	Verkoopenheid	Art.nr.
3	60	30	1	627467000*
4	75	40	1	627468000*
5	85	50	1	627469000*
5,5	85	50	1	627470000*
6	100	60	1	627471000*
6	150	85	1	627487000*
6	200	135	1	627490000*
7	100	60	1	627473000*
8	120	80	1	627474000*
8	200	135	1	627491000*
10	120	80	1	627476000*
10	200	135	1	627492000*
12	150	85	1	627478000*
12	200	135	1	627493000*
14	150	85	1	627480000*
	Steenborencassette 5-delig, in kunststof cassette Ø 4 / 5 / 6 / 8 / 10 mm			627192000*
	Steenborencassette 8-delig, in kunststof cassette Ø 3 / 4 / 5 / 6 / 7 / 8 / 9 / 10 mm			627193000*



Betonboor, met hardmetalen punt, serie "classic"



- Betonboren voor boor- en klopboormachines conform DIN 8039, gefreesde hoekgleuf, rechte spiraalinlaat, lange levensduur, hittebestendig, hardmetalen plaat 130°, negatieve afgeschuinde kant, robuuste uitvoering
- Oppervlak: kogelgestraald
- Geschikt voor het boren in beton, metselwerk, natuursteen

Diameter mm	Totale lengte mm	Werklengte mm	Verkoopenheid	Art.nr.
3	75	40	1	627623000*
4	85	50	1	627625000*
5	85	50	1	627626000*
5	150	90	1	627665000*
5,5	85	50	1	627627000*
6	100	55	1	627646000*
6	150	90	1	627675000*
6,5	100	55	1	627650000*
7	100	55	1	627651000*
8	120	70	1	627652000*
8	200	150	1	627679000*
9	120	70	1	627653000*
10	120	70	1	627654000*
10	200	150	1	627697000*
11	150	90	1	627655000*
12	150	90	1	627656000*
12	200	150	1	627698000*
13	150	90	1	627657000*
14	150	90	1	627658000*
14	200	150	1	627699000*
15	160	100	1	627659000*

* ZB-verpakt

Diameter mm	Totale lengte mm	Werklengte mm	Verkoopenheid	Art.nr.
16	160	100	1	627661000*
18	160	100	1	627662000*
20	160	100	1	627664000*
	Beton-borencassette 5-delig, in kunststof cassette: Ø 4 / 5 / 6 / 8 / 10 mm			627180000*
	Beton-borencassette 8-delig, in kunststof cassette: Ø 3 / 4 / 5 / 6 / 7 / 8 / 9 / 10 mm			627182000*

Betonboor, met hardmetalen punt, serie "pro"

- Hoogwaardige, robuuste betonboor conform DIN 8039 met hardmetalen plaat 130°, bijzonder hittebestendig, zeer lange levensduur, met speciale gleuf voor snelle afvoer van boormeel
- Ook geschikt voor lichte boorhamers met 3-bekken-boorhouder
- Geschikt voor het boren in graniet, beton, metselwerk, natuur- en kunststeen

Diameter mm	Totale lengte mm	Werklengte mm	Verkoopenheid	Art.nr.
4	85	50	1	627224000*
5	85	50	1	627225000*
5	150	105	1	627421000*
5,5	85	50	1	627226000*
6	100	55	1	627227000*
6	150	105	1	627423000*
6,5	100	55	1	627228000*
7	100	55	1	627229000*
8	120	70	1	627230000*
8	200	135	1	627426000*
9	120	70	1	627389000*
10	120	70	1	627391000*
10	200	135	1	627427000*
11	150	90	1	627392000*
12	150	90	1	627393000*
12	200	135	1	627428000*
13	150	90	1	627394000*
14	150	90	1	627395000*
14	200	135	1	627429000*
15	150	90	1	627396000*
16	150	90	1	627399000*
18	160	95	1	627409000*
20	160	95	1	627410000*
	Beton-borencassette 5-delig, in kunststof cassette Ø 4 / 5 / 6 / 8 / 10 mm			627181000*

Universele boor, glasboor

Universele boor, met hardmetalen punt



- Multifunctionele boren met cilinderschacht, voor in boormachines
- Met diamantgeslepen hardmetalen plaat en positieve, agressieve snijhoek. Ideaal voor het gebruik in accu-boormachines
- Geschikt voor het boren in hout, metaal, kunststof, baksteen, gipsbouwplaten, gasbeton, tegels, keramiek enz.

Diameter mm	Totale lengte mm	Werklengte mm	Verkoopenheid	Art.nr.
3	70	40	1	627696000*
4	85	50	1	627680000*
5	85	50	1	627681000*
5,5	85	50	1	627682000*
6	100	60	1	627683000*
6	150	90	1	627684000*
7	100	60	1	627687000*
8	120	80	1	627688000*
8	250	200	1	627689000*
10	120	80	1	627691000*
10	250	200	1	627692000*
12	150	90	1	627693000*
12	250	200	1	627694000*
14	250	200	1	627695000*
	Cassette universele boren 4-delig, in kunststof cassette Ø 5 / 6 / 8 / 10 mm			627185000*

Glasboor, met hardmetalen punt



- Glasboren met speciale hardmetalen plunt
- Voor het boren in glas, spiegelglas, flessen, tegels enz.
- Let op: lage toerentallen instellen en voldoende koelen!

Diameter mm	Totale lengte mm	Verkoopenheid	Art.nr.
4	60	1	627243000*
5	70	1	627244000*
6	75	1	627245000*
8	80	1	627246000*
10	100	1	627247000*

Diamantboren



- Diamantboor met groot prestatievermogen voor ieder type tegel tot kerfataaiheid 8. Ook geschikt voor glas, porselein, marmer enz.
- De boor moet continu met water gekoeld worden.

Diameter mm	Totale lengte mm	Werklengte mm	Verkoopenheid	Art.nr.
5	60	35	1	627534000*
6	60	35	1	627535000*
7	60	35	1	627536000*
8	60	35	1	627537000*
10	60	35	1	627538000*
12	60	35	1	627539000*
14	60	35	1	627544000*

* ZB-verpakt

01
02
03
04
05
06
07
08
09
10
11
12
13
14
15
16

Diamantgereedschap "Dry"

Tegel-diamantboorkronen »Dry« M14



- M14-schroefdraad voor het gebruik op haakse slijpers
- Lange levensduur en snelle voortgang door onder vacuüm hardgesoldeerde diamanten
- Eenvoudig verwijderen van de boorkern door de uitsparingen aan de zijkant
- Geen extra koeling nodig. Bij Ø 6 - 14 mm is voor een betere koeling bovendien een paraffine-emulsie geïntegreerd. Bij opeenvolgende boorgaten wordt aangeraden om de kroon na iedere boorgat kort met water te koelen!
- Als nuttige lengte wordt de dikte van de tegel/gres/granietplaat aanbevolen. Normaal gesproken max. 2 cm. Granietplaten/werkbladen kunnen tot 5 cm geboord worden. In dit geval moet de kroon vaker uit het boorgat worden getrokken, zodat hij even afkoelt!
- Belangrijk: Bij gelegd materiaal niet in de ondergrond boren!
- Maximale werksnelheid: 80 m/s

Diameter mm	Totale lengte mm	Verkoopenheid	Art.nr.
6	64	1	628300000*
8	64	1	628301000*
10	64	1	628302000*
12	64	1	628303000*
14	64	1	628304000*
18	91	1	628305000*
20	91	1	628306000*
25	91	1	628307000*
32	91	1	628308000*
35	91	1	628309000*
40	91	1	628310000*
45	91	1	628318000*
50	91	1	628311000*
55	91	1	628312000*
60	91	1	628313000*
68	91	1	628314000*
75	91	1	628315000*
82	91	1	628316000*



Tegel-diamantboorkronen-set »Dry«, 7-delig

Set bestaande uit: elk 2 x Ø 6 mm, 2 x 8 mm, elk 1x 10 mm, 12 mm, 14 mm

NIEUW

628321000



Tegel-diamantboorkronen-set »Dry«, 3-delig

Set bestaande uit: elk 1 x Ø 35 mm, 50 mm, 68 mm

628322000



Tegel-diamantboorkronen-set "Dry", 4-delig

Set bestaande uit: elk 1 x Ø 35 mm, 40 mm, 50 mm, 68 mm

NIEUW

628319000



Tegel-diamantboorkronen-set »Dry«, 7-delig

Set bestaande uit: steeds 1 x Ø 6 mm, 8 mm, 14 mm, 35 mm, 40 mm, 50 mm, 68 mm;

628317000



Tegel-diamantboorkronen-set "Dry", 6-delig

Set bestaande uit: elk 1 x Ø 35 mm, 40 mm, 50 mm, 68 mm + diamantfrees 20 mm + Diamant-komschijf 50 mm

NIEUW

628320000

Adapter voor diamantboorkronen "Dry"



Adapter zeskant 10 mm/M14

- Voor het gebruik van diamantboorkronen "Dry" voor boor- en klopboormachines
- Opname: zeskant 10 mm, M 14 uitwendige schroefdraad

Art.nr.

630859000*

Diamantfrees "Dry", M14



Diamantfrees "Dry"

- Diamantfrees Ø 20 mm voor het frezen, afkanten, boren en ruimen
- Nuttige lengte: 40 mm; totale lengte: 75 mm
- Aansluiting M14 voor gebruik in combinatie met haakse slijper Ø 115 + 125 mm
- Maximale werksnelheid: 80 m/s

NIEUW

Art.nr.

628327000*

Houtboren



* ZB-verpakt

Houtboor CV

Houtspiraalboren van hoogwaardig kwaliteitsstaal conform DIN 7487, gehard, met centreerpunt

Toepassing:

Voor het boren in hard en zacht hout, triplex, spaanplaten enz.

Slangenboren

Houtslangenboor met zelfcentrerende schroefdraadpunt en voorsnijder, met zeskantschacht, bijzonder snelle boorprogressie, zeer goede spaanafvoer

Toepassing:

Ideaal voor het boren van diepe gaten in dik hard en zacht hout, met name balken.

Cilinderboor

Conform DIN 7483, met centreerpunt, 2 hoofdsnijkmanten en 2 voorsnijkmanten

Toepassing:

Voor het boren in hard en zacht hout en gefineerde houten platen. Ook geschikt voor het boren van blinde gaten.

Speedboren

Houtboor van hoogwaardig kwaliteitsstaal met centreerpunt voor het nauwkeurig aanboren, met 2 zijsnijkmanten voor het splintervrij boren. De zeskantschacht van 1/4" (6,35 mm) past in gebruikelijke boorhouders en in E 6,3-boorhouders.

Toepassing:



Voor het snel boren in zacht hout, planken, spaanplaten, triplex enz.

Houtboren

Houtboor CV, met centreerpunt



- Voor het gebruik in hard en zacht hout, triplex, spaanplaten enz.
- Houtspiraalboren van hoogwaardig kwaliteitsstaal, gehard, met centreerpunt
- Conform DIN 7487

Diameter mm	Totale lengte mm	Werklengte mm	Verkoopenheid	Art.nr.
3	61	33	1	627986000*
4	75	43	1	627987000*
5	86	52	1	627988000*
6	97	60	1	627989000*
7	109	69	1	627990000*
8	117	75	1	627991000*
9	125	80	1	627992000*
10	133	87	1	627993000*
11	142	89	1	627994000*
12	151	96	1	627995000*
13	151	96	1	627996000*
14	151	97	1	627997000*
15	151	97	1	627998000*
16	151	97	1	627999000*
18	180	120	1	627339000*
20	200	130	1	627340000*
	Houtborencassette 5-delig, in kunststof cassette Ø 4 / 5 / 6 / 8 / 10 mm			627200000*
	Houtborencassette 8-delig, in kunststof cassette Ø 3 / 4 / 5 / 6 / 7 / 8 / 9 / 10 mm			627202000*

Opsteekverzinker 90°



- Opsteekverzinker met 5 snijkanten van HSS-staal voor verzinken met scherpe hoeken, met inbusbout om op houtspiraalboren te steken
- Kan ook als diepte-aanslag worden gebruikt, verzinker gewoon omdraaien

Diameter mm	Totale lengte mm	Verkoopenheid	Art.nr.
3	26	1	625020000*
4	26	1	625021000*
5	26	1	625022000*
6	26	1	625023000*
8	26	1	625024000*
10	26	1	625025000*

Verzinkboor



- Verzinker van HSS-staal met 5 snijkanten voor punthoekige uitsparingen

Diameter mm	Totale lengte mm	Verkoopenheid	Art.nr.
16	43	1	623521000*

Houtboor met zeskantschacht, DIN 3126



- Hoogwaardig precisiegereedschap van het beste kwaliteitsstaal
- Uit één stuk precisiegeslepen (geen geschroefd of gelast product uit 2 delen)
- Ideaal voor boormachines die zijn voorzien van een snelwisselboorhouder conform DIN 3126.
- De precieze naleving van DIN 3126 E 6.3 zorgt ervoor dat de boorhouder niet beschadigd wordt.
- Met centreerpunt voor nauwkeurig aanboren

Diameter mm	Totale lengte mm	Werklengte mm	Verkoopenheid	Art.nr.
2	55	20	1	627522000*
3	65	35	1	627523000*
4	75	40	1	627524000*
5	85	50	1	627525000*
6	90	55	1	627526000*
8	90	55	1	627527000*
10	100	60	1	627528000*
	Houtborencassette 5-delig, met zeskantschacht (E 6,3), in kunststof cassette Ø 3 / 4 / 5 / 6 / 8 mm			627111000*

Houtslangenboor met zeskantschacht



- Houtslangenboor met zelfcenterende schroefdraadpunt en voorsnijder
- Ideaal voor het boren van diepe gaten in hard en zacht hout, in het bijzonder balken
- Slangenboor-Ø 6-12 mm: zeskantopname SW 10; slangenboor-Ø 14-32 mm: zeskantopname SW 11

Diameter mm	Totale lengte mm	Werklengte mm	Verkoopenheid	Art.nr.
6	230	155	1	627115000*
7	230	155	1	627116000*
8	230	155	1	627124000*
10	230	155	1	627125000*
12	230	155	1	627126000*
14	230	155	1	627127000*
16	230	155	1	627128000*
18	230	155	1	627129000*
20	230	155	1	627130000*
22	230	155	1	627131000*
24	230	155	1	627132000*
26	230	155	1	627133000*
28	230	155	1	627134000*
30	230	155	1	627135000*
32	230	155	1	627136000*
8	460	385	1	627137000*
10	460	385	1	627138000*
12	460	385	1	627139000*
14	460	385	1	627140000*
16	460	385	1	627141000*
18	460	385	1	627142000*
20	460	385	1	627143000*
22	460	385	1	627144000*
24	460	385	1	627145000*
26	460	385	1	627146000*
28	460	385	1	627147000*
30	460	385	1	627148000*
32	460	385	1	627150000*

Cilinderboor, overeenkomstig DIN 7483 G



- Cilinderboor, conform DIN 7483 G met centreerpunt, 2 hoofdsnijdkanten en 2 ringsnijdkanten
- Voor het gebruik in hard en zacht hout, gefineerde houten platen enz.
- Geschikt voor het boren van blinde gaten

Diameter mm	Totale lengte mm	Schacht-Ø mm	Verkoopenheid	Art.nr.
10	90	8	1	627579000*
12	90	8	1	627580000*
14	90	8	1	627581000*
15	90	10	1	627582000*
16	90	10	1	627583000*
18	90	10	1	627584000*
20	90	10	1	627585000*
22	90	10	1	627586000*
24	90	10	1	627587000*
25	90	12	1	627588000*
26	90	12	1	627589000*
28	90	12	1	627590000*
30	90	12	1	627591000*
32	90	12	1	627592000*
34	90	12	1	627593000*
35	90	12	1	627594000*
36	90	12	1	627595000*
38	90	12	1	627596000*
40	90	15	1	627597000*
45	90	15	1	627598000*
50	90	15	1	627599000*

HM-kunstboor



- Precisie-kunstboren, conform DIN 7483 C met centreerpunt, 2 scherpe voorsnijders en 2 hoofdsnijdkanten van hard metaal
- Voor het professionele gebruik en splintervrij boren in gefineerde houten platen alsmede alle natuurlijke harde en zachte houtsoorten

Diameter mm	Totale lengte mm	Schacht-Ø mm	Verkoopenheid	Art.nr.
20	90	8	1	625123000*
25	90	8	1	625126000*
30	90	8	1	625128000*
35	90	10	1	625129000*
40	90	10	1	625130000*

Speedboor met 1/4" (6,35 mm)-zeskantschacht



- Houtboor van hoogwaardig kwaliteitsstaal met centreerpunt voor het nauwkeurig aanboren, met 2 zijsnijdkanten voor snel en splintervrij boren in zacht hout, spaanplaten, triplex, lichte bouwmaterialen enz.
- De zeskantschacht van 1/4" (6,35 mm) past in gebruikelijke boorhouders en in E 6,3-boorhouders.

Diameter mm	Totale lengte mm	Verkoopenheid	Art.nr.
8	160	1	627311000*
10	160	1	627312000*
12	160	1	627313000*
13	160	1	627314000*
14	160	1	627315000*
16	160	1	627316000*
17	160	1	627347000*
18	160	1	627317000*
19	160	1	627318000*
20	160	1	627319000*

* ZB-verpakt

Diameter mm	Totale lengte mm	Verkoopenheid	Art.nr.
22	160	1	627320000*
24	160	1	627321000*
25	160	1	627322000*
26	160	1	627323000*
28	160	1	627324000*
30	160	1	627325000*
32	160	1	627326000*
36	160	1	627327000*
38	160	1	627328000*

Verlenging voor speedboor

Werk lengte mm	Verkoopenheid	Art.nr.
305	1	627329000*

Boorassortimenten metaal-steen-hout

Art.nr.
627179000*
627190000



Boorassortiment
Steen-, hout- en HSS-R-boor, 9-delig, in kunststof cassette
elk 3 x Ø 5 / 6 / 8 mm



Boorassortiment
Steen-, hout- en HSS-R-boor; 18-delig, in kunststof cassette
elk 1 x Ø 3 / 4 / 5 / 6 / 8 / 10 mm



Toebereidssets zijn opgenomen in hoofdstuk 31, vanaf pagina 288

Gatenzagen

Multifunctionele gatenzaag "Pionier", met HM-punt, met M16-inwendige schroefdraad





- Aan beide zijden ondersteunde hardmetalen tanden en vergrote soldeeroppervlakken garanderen een veilige aansluiting en een uiterst stevige materiaalverbinding.
- Verbeterde oscillatie- en trillingsbeheersing door de speciale gebogen geometrie van de vergrote spaanderruimte en de afvoergroef
- Ideaal voor elektriciens, tegelzeters, sanitair- en verwarmingsinstallateurs, timmerlieden, keukenstudio's, doe-het-zelvers, enz.
- Voor massief hout, triplex, spaanplaten, kunststoffen, acrylglas, tegels (tot kerfmaatheid 6), gipsblokken, gasbeton, herakliet platen, eterniet, massieve baksteen
- Maximale zaagdiepte 60 mm
- Alleen draaiend gebruiken, slag c.q. hamermechanisme uitschakelen. Gatenzagen alleen met opnameschacht en centreerboor gebruiken.



Diameter mm	Art.nr.
25	627001000*
30	627002000*
35	627003000*
40	627004000*
50	627005000*
60	627006000*
63	627007000*
65	627008000*
68	627009000*
74	627010000*
80	627012000*
105	627013000*

Opnameschachten voor universele gatenzagen "Pionier"

- Comfortabele snelsluiting voor snelle vervanging van de centreerboor, zonder vastzetschroef
- Geen verlies van gereedschap bij onbedoeld ingeschakeld slagmechanisme: de afgekorte afvoergroeven voorkomen kloppend gebruik in boorhamers met SDS-plus-opname, waardoor er geen schade aan het gereedschap ontstaat.
- Voor het werken met de universele gatenzagen "Pionier"
- Eenvoudige verwijdering van de boorkern door de centreerboor te ontgrendelen en de boorkern uit de gatenzaag te trekken.
- De sleuteloppervlakken maken het gemakkelijk de adapter los te maken.

	Schachttype	Totale lengte mm	Art.nr.
	SW11	118	627037000*
	SDS-plus	118	627038000*
	SDS-plus	220	627039000*

Centreerboor, met hardmetalen punt

		Art.nr.
	Centreerboor HSS Diameter: 7,4 mm Totale lengte: 120 mm	627088000*
	Centreerboor HM Diameter: 8 mm Totale lengte: 120 mm	627040000*

Bimetalen gatenzagen







- Gatenzagen van bimetaal met geharde tanden van hooggelegeerd snelstaal met een kobaltgehalte van 8% en daardoor een veel langere standtijd
- Sneller en eenvoudiger verspanen door nieuw type vertanding met onregelmatige tandvorm en -verdeling; daardoor ook minder trillingen
- Geoptimaliseerd voor het gebruik in gietstaal en grijs gietijzer, roestvast staal, constructiestaal, aluminium, brons, koper, PVC, acrylglas, hout.
- Maximale zaagdiepte ca. 35 mm
- Schroefdraad bij gatenzagen-Ø 14-30 mm: 1/2"-20 UNF; schroefdraad bij gatenzagen-Ø 32-152 mm: 5/8"-18 UNF
- Gatenzagen alleen met de bijbehorende opnameschacht en centreerboor gebruiken.

Diameter mm	Art.nr.
14	625160000*
16	625161000*
17	625162000*
19	625163000*
20	625164000*
21	625165000*
22	625166000*
24	625167000*
25	625168000*
27	625169000*
29	625170000*
30	625171000*
32	625172000*
33	625173000*
35	625174000*
37	625175000*
38	625176000*
40	625177000*
41	625178000*
43	625179000*

* ZB-verpakt





Diameter mm	Art.nr.
44	625180000*
46	625181000*
48	625182000*
51	625184000*
52	625185000*
54	625186000*
56	625187000*
57	625188000*
59	625189000*
60	625190000*
64	625191000*
65	625192000*
67	625193000*
68	625194000*
70	625195000*
73	625196000*
76	625197000*
79	625198000*
83	625199000*
86	625200000*
89	625201000*
92	625202000*
95	625203000*
98	625204000*
102	625205000*
105	625206000*
108	625207000*
111	625208000*
114	625209000*
121	625210000*
127	625211000*
140	625213000*
152	625214000*

Opnameschachten voor bimetalen gatenzagen

	Type	Gatenzagen-Ø	Schachttype	Art.nr.
	Adapter SW 9/ 1/2"-20 UNF	14 - 30 mm	SW9	625215000*
	Adapter SW 9/ 5/8"-18 UNF	32 - 152 mm	SW9	625216000*
	Adapter SDS-plus/ 1/2"-20 UNF	14 - 30 mm	SDS-plus	625217000*
	Adapter SDS-plus/ 5/8"-18 UNF	32 - 152 mm	SDS-plus	625218000*







Centreerboor

	Art.nr.
 Centreerboor Voor het werken met de bimetalen gatenzagen in combinatie met de opnameschachten: 625215000 tot 625218000 Diameter: 6,35 mm	625220000*

Bimetalen gatenzagen, assortimenten		Art.nr.
	Assortiment bimetalen gatenzagen 1, 8-delig Bestaande uit: Bimetalen gatenzagen Ø 19, 25, 38, 44, 68 en 83 mm Opnameschacht voor gatenzagen-Ø 14-30 mm (SW 9/ 1/2"-20 UNF) Opnameschacht voor gatenzagen-Ø 32-152 mm (SW 9/ 5/8"-18 UNF) Centreerboor Kunststof koffer	625159000*
NIEUW		
	Assortiment bimetalen gatenzagen 1, 8-delig Bestaande uit: Bimetalen gatenzagen Ø 22, 29, 35, 44, 51 en 68 mm Opnameschacht voor gatenzagen-Ø 14-30 mm (SW 9/ 1/2"-20 UNF) Opnameschacht voor gatenzagen-Ø 32-152 mm (SW 9/ 5/8"-18 UNF) Centreerboor Kunststof koffer	625434000*
	Assortiment bimetalen gatenzagen 2, 11-delig Bestaande uit: Bimetalen gatenzagen Ø 19, 22, 29, 35, 44, 51, 57, 64 en 68 mm Opnameschacht voor gatenzagen-Ø 14-30 mm (SW 9/ 1/2"-20 UNF) Opnameschacht voor gatenzagen-Ø 32-152 mm (SW 9/ 5/8"-18 UNF) Centreerboor Kunststof koffer	625435000*
Gatenzagenset voor hout		Art.nr.
	Gatenzaag Met 8 verwisselbare inzetstukken Ø 25-68 mm, met centreerboor Ø 6 mm, schacht Ø 10 mm	623531000*

* ZB-verpakt

Voorzetapparaten

Haaks boor- en schroefvoorzetstuk		Art.nr.
	Haaks boor- en schroefvoorzetstuk <ul style="list-style-type: none"> Vereenvoudigt het boren en schroeven op moeilijk toegankelijke plaatsen As met inbus voor schroefbits; bit-spanbus Voor rechts- en linksdraaien geschikt Metabo-snelkoppeling Overbrengingsverhouding 1:1; belastbaar tot max. 100 Nm Met boorhouder-borgschroef en zeskantmoer Opnameopening: 43 mm Schroefdraad as: 1/2" - 20 UNF As met inbus: 1/4" (6,35 mm) Gewicht: 0,5 kg	631078000*
Pompvoorzetapparaten		Art.nr.
	Pompvoorzetapparaat BPV 01 <ul style="list-style-type: none"> Zelfaanzuigend Geschikt voor aandrijfmachines met toerental van 1.800 tot 2.600 /min. Wordt met zijn as in de boorhouder van de aandrijfmachine gespannen Watertemperatuur: max. 50°C Max. capaciteit: 1.500 l/h Max. zuighoogte: 2 m Max. opvoerhoogte: 4 m Aansluitnippel voor slang: 1/2" Gewicht: 0,1 kg	627621000*
	Pompvoorzetapparaat BPV 03 <ul style="list-style-type: none"> Zelfaanzuigend Geschikt voor aandrijfmachines met toerental tot 3.400/min. Metabo-snelkoppeling Max. capaciteit: 3.000 l/h Max. zuighoogte: 4 m Max. opvoerhoogte: 20 m Opnameopening: 43 mm Aansluitnippel voor slang: R 3/4" Gewicht: 0,6 kg	627640000*
	Zeskantmoer Met inwendige schroefdraad 1/2"20 UNF; voor de aandrijving van het hulpapparaat 631078000 of de hulp pomp 627640000 door machines, die een as met schroefdraad 1/2"-20 UNF, maar geen zeskant op de spindel hebben, is een zeskantmoer SW 19 met inwendige schroefdraad 1/2"-20 UNF nodig.	627601000*
Flexibele as		Art.nr.
	Flexibele as <ul style="list-style-type: none"> Geschikt voor toerentallen van 2.000 tot 5.000/min. Lengte: 1,2 m Aandrijfas-Ø: 6 mm Spanboorgat: 6 mm Gewicht: 0,8 kg	627608000*
Opspanbok en klembeugel		Art.nr.
	Opspanbok <ul style="list-style-type: none"> Voor het stevig inspannen van boor- en kloppboormachines en rechte slijpers en de motor van de bovenfrees bij het werken met flexibele assen. Opnameopening Ø 43 mm. De klembeugel (627107000) dient voor de stevige bevestiging 	627354000*
	Klembeugel <ul style="list-style-type: none"> Voor de stevige bevestiging op een werktafel 	627107000*



Boorstandaard

Boorstandaard	Art.nr.
 <p>Boorstandaard 890</p> <ul style="list-style-type: none"> Door de constructie van het toevoermechanisme is de maximale boordiepte van 65 mm met één zwenkbeweging te bereiken Door de asymmetrische plaatsing van de kolommen ten opzichte van de basisplaat is het bewerken van grotere werkstukken mogelijk Onbeperkte toegang tot de bedieningselementen van de boormachine en boorstandaard door haakse arm Instelbare diepte-aanslag <p>Uitslag: 165 mm Werkslag: 65 mm Hoogte van de kolom: 500 mm Kolommen-Ø: 40 mm Opnameopening: 43 mm Grondplaat: 220 x 213 mm Gewicht: 5,5 kg</p>	600890000

Magneetboorstandaard

Magneetboorstandaard	Art.nr.
 <p>Magneetboorstandaard M 100</p> <ul style="list-style-type: none"> Magneetvoet met hoge magneetkracht om veilig te kunnen werken Bij het gebruik van de bijgeleverde veiligheidsketting ook geschikt voor het werken op verticale en schuine vlakken of bovenhoofds Hoogteverstelling van de slede door rondsel en tandstang Het bovenste gedeelte van de magneet-boorstandaard kan zo worden gedraaid en naar de zijkant worden verschoven, dat de punt van de boor, die in de boormachine is aangebracht, zich boven de centermarkering bevindt, die in het te boren materiaal is aangebracht. Stopcontact voor de boormachine op de boorstandaard Steun voor het compenseren van de kracht, die bij het boren optreedt Schaalring voor boordiepte-aanslag Kan met de boormachine B 32/3 tot een magneetbooreenheid met max. boordiameter 100 mm (met kerngatboor) worden aangevuld <p>Opnameopening: 65 mm Boorslag: 260 mm Max. hoogte: 650 mm Magneetkracht (max.): 18.000 N Afmetingen magneetvoet: 110 x 220 mm Gewicht: 22 kg Met: veiligheidsketting, bevestigingsbout G 3/4", haakse schroevendraaier SW5 en SW8, plaatstalen koffer</p>	627100000



Machinebankschroeven

Klauwenafmetingen mm	Spanwijdte mm	Art.nr.
 <p>80 x 45</p>	86	612003000
 <p>100 x 58</p>	100	612001000

Toebehoren voor schuren en polijsten

	Art.nr.
 <p>Rubberen steunschijf Voor het spannen van schuurschijven van Ø 125 mm (bijv. fiberschuurschijven) Afmetingen: Ø 125 mm Spanschacht-Ø: 8 mm Verkoopenheid: 1</p>	623259000*

Staalborstels

Spanschacht-Ø mm	Buiten-Ø mm	Uitvoering	Art.nr.
 <p>Ronde staalborstel, roestvast staal gegolfd</p> <ul style="list-style-type: none"> Voor de lichte oppervlaktebewerking en afbraamwerkzaamheden in de gehele metaalbewerking Voor het bewerken van profielen, lasnaden, snijranden, tandwielen, groeven, smalle vlakken Soort medium: roestvast stalen draad gegolfd 			
6	75	gegolfd	630550000*
6	100	gegolfd	630551000*
 <p>Staaldraad-komborstels, staal gegolfd</p> <ul style="list-style-type: none"> Voor de lichte oppervlaktebewerking en afbraamwerkzaamheden in de gehele metaalbewerking Voor het bewerken van grotere vlakken, lasnaden, metalen platen 			
6	50	gegolfd	626790000*
6	75	gegolfd	630552000*
 <p>Kwastvormige staalborstel, staal gegolfd</p> <ul style="list-style-type: none"> Voor de lichte oppervlaktebewerking en afbraamwerkzaamheden in de gehele metaalbewerking Voor het bewerken van moeilijk toegankelijke plaatsen en interne oppervlakken 			
6	25	gegolfd	630554000*





Toebehoren voor stofafzuiging

	Art.nr.
 <p>Stofafzuigadapter DDE 14</p> <ul style="list-style-type: none"> Stofafzuigadapter voor het afzuigen van boorstof bij het boorgat Veilig en stofvrij boren op wanden en plafonds Door het 2-kamersysteem en de sponsrubberpakking zit hij stevig vast op bijna alle (zelfs oneffen) ondergronden, zoals fijn pleisterwerk, natuursteen, structuurbehang. Minimale boorstofresten op muren en behang. De adapter wordt op de aanwezige zuigslang gestoken. De onderdruk van de zuiger houdt de adapter op de desbetreffende ondergrond vast. <p>Boor-Ø: 4 - 14 mm</p>	630829000*
 <p>Stofafzuigadapter DDE 72</p> <ul style="list-style-type: none"> Stofafzuigadapter voor het afzuigen van boorstof bij het boorgat Veilig en stofvrij boren op wanden en plafonds Door het 2-kamersysteem en de sponsrubberpakking zit hij stevig vast op bijna alle (zelfs oneffen) ondergronden, zoals fijn pleisterwerk, natuursteen, structuurbehang. Minimale boorstofresten op muren en behang. De adapter wordt op de aanwezige zuigslang gestoken. De onderdruk van de zuiger houdt de adapter op de desbetreffende ondergrond vast. <p>Boor-Ø: 72 mm</p>	631343000*

Andere toebehoren voor boor- en klopboormachines

	Art.nr.
 <p>Extra handgreep Standaarduitvoering Diameter van de opnameopening: 43 mm</p>	631052000*
 <p>Extra handgreep, lang Lange uitvoering, erg geschikt voor het werken met machines met hoog koppel; met borgschroef tegen het per ongeluk afglijpen van de machinehals Diameter van de opnameopening: 43 mm</p>	631074000*
 <p>Verloopbus 1/2"-3/8" voor boor- en klopboormachines</p>	630704000

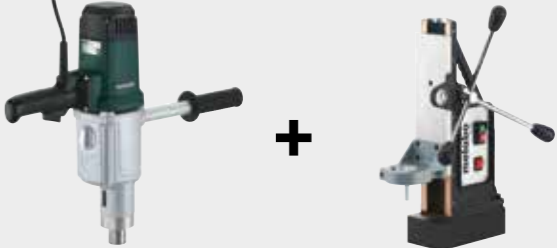
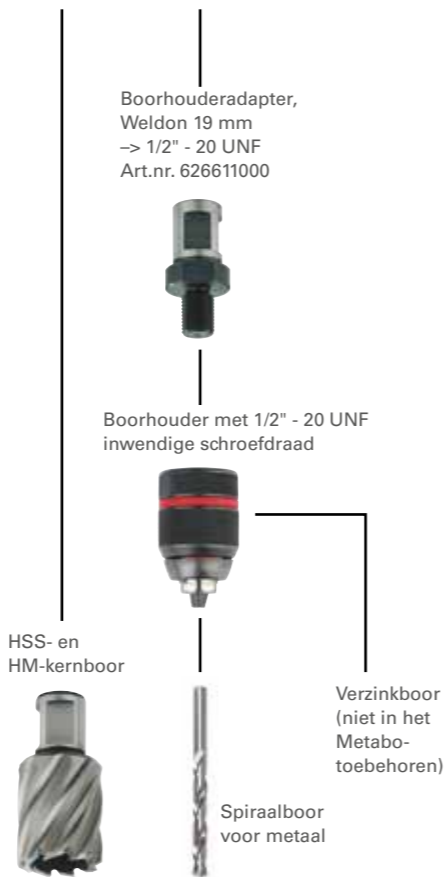
Welke magneetkernboormachine voor welke toepassing?

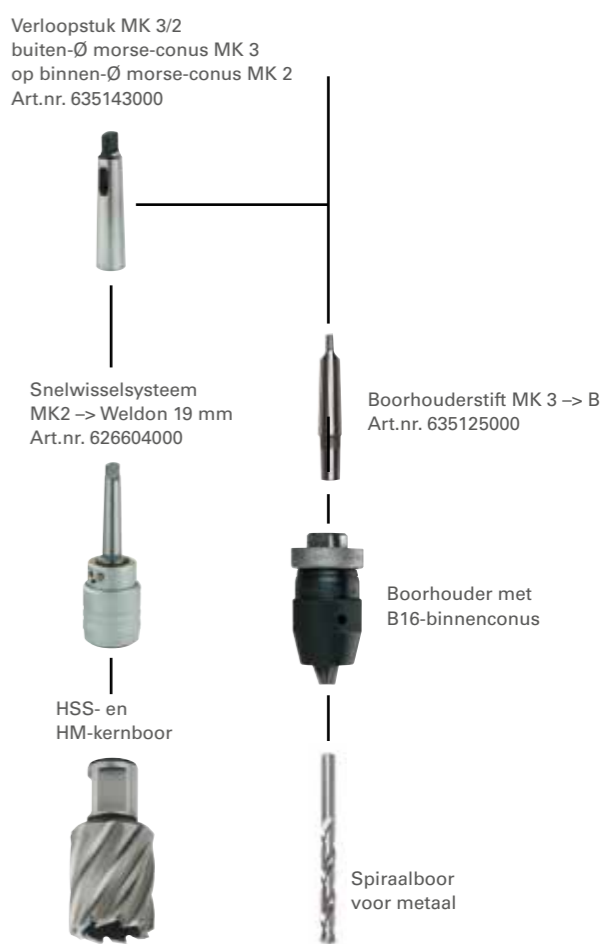
Gereedschapopname	 MAG 32 Art.nr. 600635500		 MAG 50 Art.nr. 600636500	 B 32/3 Art.nr. 600323000 M 100 Art.nr. 627100000
Directe opname Weldon 19 mm (3/4") met automatische inwendige koeling	•		•	
MK 2-opname			•	
MK 3-opname				•
Toepassing				
Boren met kernboren	■■■		■■■	■■■
Boren met spiraalboren	■■■		■■■	■■■
Werken met verzinkboren	■		■■■	■
Tapboren	-		■■■	-
	 <p>Boorhouderadapter, Weldon 19 mm -> 1/2" - 20 UNF Art.nr. 626611000</p> <p>Boorhouder met 1/2" - 20 UNF inwendige schroefdraad</p> <p>HSS- en HM-kernboor</p> <p>Verzinkboor (niet in het Metabo-toebehoren)</p> <p>Spiraalboor voor metaal</p>		 <p>Boorhouderstift MK 2 -> B 16 Art.nr. 635115000</p> <p>Boorhouder met B16-binnenconus</p> <p>HSS- en HM-kernboor</p> <p>Spiraalboor voor metaal</p>	 <p>Verloopstuk MK 3/2 buiten-Ø morse-conus MK 3 op binnen-Ø morse-conus MK 2 Art.nr. 635143000</p> <p>Snelwisselsysteem MK2 -> Weldon 19 mm Art.nr. 626604000</p> <p>Boorhouderstift MK 3 -> B 16 Art.nr. 635125000</p> <p>Boorhouder met B16-binnenconus</p> <p>HSS- en HM-kernboor</p> <p>Spiraalboor voor metaal</p>

Toepassing: ■ Geschikt ■■ goed geschikt ■■■ optimaal Met: • aanwezig ○ optioneel

01
02
03
04
05
06
07
08
09
10
11
12
13
14
15
16

HSS-kernboor, kort



- Met Weldon-schacht 19 mm (3/4")
- Inzetelement met passende centreerstift
- Geschikt voor staal, gietstaal, non-ferrometalen en lichtmetalen

Diameter mm	Totale lengte mm	Werk lengte mm	Art.nr.
12	64	30	626500000*
13	64	30	626501000*
14	64	30	626502000*
15	64	30	626503000*
16	64	30	626504000*
17	64	30	626505000*
18	64	30	626506000*
19	64	30	626507000*
20	64	30	626508000*
21	64	30	626509000*
22	64	30	626510000*
23	64	30	626511000*
24	64	30	626512000*
25	64	30	626513000*
26	64	30	626514000*
27	64	30	626515000*
28	64	30	626516000*
29	64	30	626517000*
30	64	30	626518000*
31	64	30	626519000*
32	64	30	626520000*

HSS-kernboor, lang



- Met Weldon-schacht 19 mm (3/4")
- Inzetelement met passende centreerstift
- Geschikt voor staal, gietstaal, non-ferrometalen en lichtmetalen

Diameter mm	Totale lengte mm	Werk lengte mm	Art.nr.
12	90	55	626521000*
13	90	55	626522000*
14	90	55	626523000*
15	90	55	626524000*
16	90	55	626525000*
17	90	55	626526000*
18	90	55	626527000*
19	90	55	626528000*
20	90	55	626529000*
21	90	55	626530000*
22	90	55	626531000*
23	90	55	626532000*
24	90	55	626533000*
25	90	55	626534000*
26	90	55	626535000*
27	90	55	626536000*
28	90	55	626537000*
29	90	55	626538000*
30	90	55	626539000*
31	90	55	626540000*
32	90	55	626541000*

HM-kernboor



- Kernboor-Ø 14 - 60 mm met Weldon-schacht 19 mm (3/4")
- Kernboor-Ø vanaf 70 mm met Weldon-schacht 32 mm (1 1/4")
- Inzetelement met passende centreerstift
- Ook geschikt voor zwaarder gelegeerde staalsoorten

Diameter mm	Totale lengte mm	Werk lengte mm	Art.nr.
14	90	55	626571000*
15	90	55	626572000*
16	90	55	626573000*
17	90	55	626574000*
18	90	55	626575000*
19	90	55	626576000*
20	90	55	626577000*
21	90	55	626578000*
22	90	55	626579000*
23	90	55	626580000*
24	90	55	626581000*
25	90	55	626582000*
26	90	55	626583000*
27	90	55	626584000*
28	90	55	626585000*
29	90	55	626586000*
30	90	55	626587000*
31	90	55	626588000*
32	90	55	626589000*
33	90	55	626590000*
34	90	55	626591000*
35	90	55	626592000*
36	90	55	626593000*
37	90	55	626594000*
38	90	55	626595000*
39	90	55	626596000*
40	90	55	626597000*
45	90	55	626598000*
50	90	55	626599000*
60	90	55	626614000
70	90	55	626616000
80	90	55	626618000
90	90	55	626620000
100	90	55	626622000

Kernboorassortimenten



- HSS-kernboor-set 3-delig**
- Geschikt voor staal, gietstaal, non-ferrometalen en lichtmetalen
- Kernboor-Ø: 14/18/22 mm
30 mm werk lengte, Weldon-schacht 19 mm (3/4")
incl. centreerstift

Art.nr.
626623000





- HSS-kernboor-set 6-delig**
- Geschikt voor staal, gietstaal, non-ferrometalen en lichtmetalen
- Kernboor-Ø: 14/16/18/20/22/26 mm
30 mm werk lengte, Weldon-schacht 19 mm (3/4")
incl. centreerstift

Art.nr.
626624000





Centreerstiften		Art.nr.
	Centreerstift voor HSS-kernboor kort Voor HSS-kernboor met een werk lengte van 30 mm Diameter: 6,35 mm Totale lengte: 75 mm	626608000*
	Centreerstift voor HSS-kernboor lang en HM Voor HSS-kernboor met 55 mm werk lengte Voor HM-kernboor tot Ø 60 mm Diameter: 6,35 mm Totale lengte: 100 mm	626609000*
	Centreerstift voor HM-kernboor Voor HM-kernboor Ø 70-100 mm Diameter: 8 mm Totale lengte: 120 mm	626610000*

Industrie-adapters		Art.nr.
	Industrie-adaptor MK2 Met automatische inwendige koeling Voor de MAG 50 Voor de B 32/3 uitsluitend in combinatie met de reduceerhuls MK 3 / MK 2 (635143000) Boorasopname: morseconus MK 2 Gereedschapopname: Weldon-schacht 19 mm (3/4")	626602000*
	Industrie-adaptor MK3 Met handmatige inwendige koeling Voor de B 32/3 en HM-kernboor Ø 70 - 100 mm Boorasopname: morseconus MK3 Gereedschapopname: Weldon-schacht 32 mm (1 1/4")	626603000
	Snelwisselsysteem Eenvoudig en snel wisselen van de kernboren zonder extra gereedschap Met automatische inwendige koeling Voor de MAG 50 Voor de B 32/3 uitsluitend in combinatie met de reduceerhuls MK 3 / MK 2 (635143000) Boorasopname: morseconus MK 2 Gereedschapopname: Weldon-schacht 19 mm (3/4")	626604000

Adapter		Art.nr.
	Adapter Weldon op Fein QuickIN Incl. centreerstift (totale lengte: 120 mm; Ø 6,35 mm) Boorasopname: Weldon-schacht 19 mm (3/4") Gereedschapopname: Fein QuickIN	626600000*
	Boorhouderadapter Weldon 19 mm (3/4") op 1/2" - 20 UNF Boorasopname: Weldon-schacht 19 mm (3/4") Gereedschapopname: 1/2" - 20 UNF	626611000*

Koelsmeermiddel		Art.nr.
	Universele snijspray <ul style="list-style-type: none"> ■ Verhoging van standtijden bij gereedschappen zoals bijv. kernboor ■ Hogere zaagsnelheden door optimale koeleigenschappen ■ Kernboren: het gebruik van de snijspray bij werkzaamheden bovenhoofds, in horizontale positie van de MAG of bij de B 32/3 zonder automatische inwendige koeling 	626606000

* ZB-verpakt

Machine mengstaven				
	Type RS-R3, mengwerking van beneden naar boven <ul style="list-style-type: none"> ■ Ideaal voor zware en dik vloeibare materialen ■ Mengwerking van beneden naar boven, het roerwerk schroeft zichzelf in het materiaal naar binnen, de ring beschermt het reservoir ■ Bijzonder geschikt voor alle soorten specie, cement- en kalkpleister, wandplatenlijm, plavuizen, tegellijm, kwartsgevlude epoxyhars, isolatiepleister, beton, meerlaagse bitumencoating, enz. 			
Diameter mm	Lengte mm	Max. materiaalhoeveelheid kg	Schachttype	Art.nr.
120	590	15 - 25	M 14	626734000*
140	590	25 - 40	M 14	626735000*
160	590	30 - 60	M 14	626736000*
	Type RS-R2, mengwerking van beneden naar boven <ul style="list-style-type: none"> ■ Ideaal voor alle kleverige en taaie materialen ■ Mengwerking van beneden naar boven, het roerwerk schroeft zichzelf in het materiaal naar binnen, de ring beschermt het reservoir ■ Bijzonder geschikt voor tegel- en bouwlijm, kant-en-klare specie en pleister, plamuur, plavuiz, epoxyharsmassa's, lijmspecie, enz. 			
Diameter mm	Lengte mm	Max. materiaalhoeveelheid kg	Schachttype	Art.nr.
100	590	10 - 15	Zeskant 13 mm	626737000*
120	590	10 - 15	M 14	626738000*
140	590	15 - 30	M 14	626739000*
	Type RS-L2, mengwerking van boven naar beneden <ul style="list-style-type: none"> ■ Ideaal voor dun vloeibare materialen ■ Mengwerking van boven naar beneden, de spiralen drukken het menggoed van boven naar beneden, de ring beschermt het reservoir ■ Bijzonder geschikt voor verven, lakken, grondlagen, licht crème pleistermateriaal, dunne coatings, stijfsels, isolerende sluitstoppen, dispersielijmen ■ Mengstaaf geometrie en draaiing geoptimaliseerd voor spatvrij werken bij dun vloeibare materialen 			
Diameter mm	Lengte mm	Max. materiaalhoeveelheid kg	Schachttype	Art.nr.
80	400	5 - 10	Zeskant 10 mm	626744000*
120	590	20 - 30	M 14	626745000*
	Type RB 4, mengen zonder luchtinsluitingen <ul style="list-style-type: none"> ■ Ideaal voor alle tot klonteren neigende en taaie materialen ■ Mengvleugels van de mengstaven creëren een hoge aantrekkingskracht en voorkomen zodoende uiterst doeltreffend het bijmengen van lucht. ■ Uitermate geschikt voor zelfverlopende plamuur- en nivelleermassa's, en hecht- en afdichtingsmiddelen, bitumencoatings, kit, epoxyharscoatings, enz. 			
Diameter mm	Lengte mm	Max. materiaalhoeveelheid kg	Schachttype	Art.nr.
120	590	15 - 25	M 14	626741000*
	Type SR 12, mengwerking van boven naar beneden <ul style="list-style-type: none"> ■ Ideaal voor alle vloeibare en semi-vaste materialen ■ Mengwerking van boven naar beneden, de spiralen drukken het menggoed van boven naar beneden, de ring beschermt het reservoir ■ Snelle en homogene menging van dun vloeibare materialen ■ Bijzonder geschikt voor de bereiding van dunbedmortel voor het verlijmen van gevelstenen 			
Diameter mm	Lengte mm	Max. materiaalhoeveelheid kg	Schachttype	Art.nr.
120	590	20 - 40	M 14	626742000*
150	590	40 - 65	M 14	626743000*

* ZB-verpakt

Schroefbits met 1/4" (6,35 mm)-zeskantschacht

Schroefbits, torsie

- Schroefbits van molybdeen-vanadium-staal (S2-kwaliteit) voor lange houdbaarheid en krachtsluiting met de schroeven
- De torsiezone maakt het mogelijk om koppelpieken op te vangen, aangezien hij bij het schroeven krachten en trillingen opneemt. Hoge krachtbelasting mogelijk; beschermt tegen voortijdig breken
- 1/4"-zeskant-aandrijving

Bitmaat	Totale lengte mm	Verkoopenheid	Art.nr.
Phillips-schroefbits, torsie			
NIEUW			
1	25	3	628513000*
2	25	3	628514000*
3	25	3	628515000*
2	49	3	628516000*

Bitmaat	Totale lengte mm	Verkoopenheid	Art.nr.
Pozidriv-schroefbits, torsie			
NIEUW			
1	25	3	628517000*
2	25	3	628518000*
3	25	3	628519000*
2	25	3	628520000*

Bitmaat	Totale lengte mm	Verkoopenheid	Art.nr.
Bits voor Torx schroeven, torsie			
NIEUW			
T10	25	3	628521000*
T15	25	3	628522000*
T20	25	3	628523000*
T25	25	3	628524000*
T30	25	3	628525000*
T40	25	3	628526000*
T50 voor Power X3	35	2	625419000*
T10	89	1	628527000*
T15	89	1	628528000*
T20	89	1	628529000*
T25	89	1	628530000*
T30	89	1	628531000*
T40	89	1	628532000*

Schroefbits, diamant

- Schroefbits van chroom-vanadium-staal (S2-kwaliteit) voor lange houdbaarheid en krachtsluiting met de schroeven
- Speciale diamantcoating voor extreem stevig vastzitten in de schroef; reductie van het "come out"-effect, daardoor duidelijke verlichting van het werk
- De torsiezone maakt het mogelijk om koppelpieken op te vangen, aangezien hij bij het schroeven krachten en trillingen opneemt. Hoge krachtbelasting mogelijk; beschermt tegen voortijdig breken
- 1/4"-zeskant-aandrijving

Bitmaat	Totale lengte mm	Verkoopenheid	Art.nr.
Phillips-schroefbits, diamant			
NIEUW			
1	25	3	628500000*
2	25	3	628501000*
3	25	3	628502000*

Bitmaat	Totale lengte mm	Verkoopenheid	Art.nr.
Pozidriv schroefbits diamant			
NIEUW			
1	25	3	628503000*
2	25	3	628504000*
3	25	3	628506000*

Bitmaat	Totale lengte mm	Verkoopenheid	Art.nr.
Bit voor Torx schroeven, diamant			
NIEUW			
T10	25	3	628507000*
T15	25	3	628508000*
T20	25	3	628509000*
T25	25	3	628510000*
T30	25	3	628511000*
T40	25	3	628512000*

Schroefbitsets

Art.nr.	
628537000*	
Bits Phillips Bestaande uit elk 1 bit Phillips PH 1, PH 2 en PH 3	
NIEUW	
628538000*	
Bits Pozidriv Bestaande uit elk 1 bit Pozidriv PZ 1, PZ 2 en PZ 3	
NIEUW	
628539000*	
Bits voor Torx schroeven Bestaande uit telkens 1 bit voor Torx schroeven maat T15, T20 en T25	
NIEUW	







Schroevendraaier-bitassortimenten, slagvast

Art.nr.	
628849000*	
Bit-box Impact 29 Bestaande uit: telkens 1 bit Pozidriv PZ maat 2, 3 (torsiebits); 29 mm lang telkens 1 bit voor Torx-schroeven maat T 15, 20, 25, 30, 40 (torsiebits); 29 mm lang 1 bithouder Ideaal voor krachtige boorschroevendraaiers en slagmoersleutels	
628850000*	
Bit-box Impact 49 Bestaande uit: telkens 1 bit Pozidriv PZ maat 2, 3 (torsiebits); 49 mm lang telkens 1 bit voor Torx-schroeven maat T 15, 20, 25, 30, 40 (torsiebits); 49 mm lang Ideaal voor krachtige boorschroevendraaiers en slagmoersleutels	







Toebereidssets zijn opgenomen in hoofdstuk 31, vanaf pagina 288

Bithouders		Art.nr.
	Bithouder, magnetisch Met 1/4" (6,35 mm)-zeskantschacht Magnetische bithouder met snelwisselfunctie, voor alle gangbare schroefbits Totale lengte: 60 mm	628540000*
NIEUW		
	Bithouder, magnetisch Met 1/4" (6,35 mm)-zeskantschacht Magnetische universele bithouder voor alle gangbare schroefbits Totale lengte: 52 mm	628541000*
NIEUW		
	Bithouder met permanente magneet Met 1/4" (6,35 mm)-zeskantschacht Bithouder met permanente magneet voor alle gangbare schroefbits Totale lengte: 52 mm	628542000*
NIEUW		
	Bithouders Met 1/4" (6,35 mm)-zeskantschacht Bithouder, niet-magnetisch met borgring voor alle gangbare schroefbits Totale lengte: 52 mm	628543000*
NIEUW		

Adapter en verlengstukken		Art.nr.
	Dopsleutelverlengstuk 3/4" slagvast Totale lengte: 150 mm	628828000*
NIEUW		
	Dopsleutelverlenging 1/2" slagvast Totale lengte 150 mm	628832000
	Adapter 1/4" op 1/2", slagvast Adapter 1/4" buitenzeskant op 1/2" buitenvierkant Totale lengte: 72 mm	628838000*
NIEUW		
	Verbindingsstuk 1/4" Totale lengte: 50 mm	628544000*
	Adapter 3/4" op 1/2", slagvast Adapter met 3/4" binnenvierkant aan machinezijde en 1/2" inbus voor slagvast inzetgereedschap met 3/4" schacht	628829000
NIEUW		
	Adapter 1/2" op 1/4", 3-delig, slagvast Slagadapter 3-delig (incl. borgring en -pen) met 1/2" binnenvierkant aan machinezijde en 1/4" inbus voor slagvast gereedschap met schacht van 1/4"	628837000*
NIEUW		

Zeskant steeksleutels met 1/4" (6,35 mm)-zeskant			
	<ul style="list-style-type: none"> Voor schroevendraaiers en slagmoersleutels met opname 1/4" Magnetisch en slagvast Van chroom-vanadium-staal, mat gesatineerd 		
Opname	Totale lengte mm	Sleutelwijdte	Art.nr.
1/4" (6,35 mm) zeskante schacht	65	8 mm	628843000*
1/4" (6,35 mm) zeskante schacht	65	10 mm	628845000*
1/4" (6,35 mm) zeskante schacht	65	13 mm	628847000*

Steeksleutelsets		Art.nr.
	Dopsleutelset 1/2" (10-delig) Bestaande uit 10 dopsleutels (10, 11, 12, 13, 15, 17, 19, 21, 22, 24 mm)	628831000
	Dopsleutelset 1/2" (3-delig) Bestaande uit 3 dopsleutels (17, 19, 21 mm) Voor aluminium velgen, in lange uitvoering	628833000
	Dopsleutelset 3/4" (8-delig) Bestaande uit 8 dopsleutels (21, 22, 24, 26, 27, 28, 30, 32 mm)	628834000
	Dopsleutelset 1" (8-delig) Bestaande uit 8 dopsleutels (24, 27, 30, 32, 33, 34, 36, 38 mm) Diepe uitvoering	628835000

Haakse schroefvoorzetstukken		Art.nr.
	Haaks schroefvoorzetstuk <ul style="list-style-type: none"> Voor het makkelijk schroeven op moeilijk toegankelijke plaatsen Geschikt voor accu-schroevendraaier tot max. 14 Nm en max. 400 omw./min. Hoekmaat slechts 30 mm Magnetische bitopname Met 1/4" (6,35 mm)-zeskantschacht Overbrenging van speciaal staal Voor rechts- en linksdraaien geschikt Haaks schroefvoorzetstuk met hellingshoek 105° 	630442000*
	Haaks schroefvoorzetstuk <ul style="list-style-type: none"> Haaks schroefvoorzetstuk voor professioneel gebruik Geschikt voor accu-schroevendraaier tot max. 57 Nm en max. 2.000 omw./min. Hoekmaat slechts 50 mm Bithouder met snelkoppeling Met 1/4" (6,35 mm)-zeskantschacht Overbrenging van speciaal staal Voor rechts- en linksdraaien geschikt In 12 standen verstelbare handgreep met vergrendelbare drukknop Haaks schroefvoorzetstuk met hellingshoek 105° Voor het makkelijk schroeven op moeilijk toegankelijke plaatsen 	630463000*

Schroevenmagazijn met toebehoren		Art.nr.
	Schroevenmagazijn SM 5-55 <ul style="list-style-type: none"> Robuust schroevenmagazijn voor de Metabo-droogbouwschroevendraaier Voor snel, exact schroeven in serie In de handel verkrijgbare schroefbanden, te gebruiken met 50 schroeven Voor het werken met schroeven met een lengte van 25-55 mm, een max. schroefkop-Ø van 9,5 mm en een max. schacht-Ø van 5 mm Fijn instelbare inschroefdiepte Schroevenmagazijn afneembaar om met afzonderlijke schroeven te werken Standaarduitrusting: 2 x bits PH 2 x 180 mm geschikt voor: SE 2500 (620044), SE 4000 (620045), SE 6000 (620046), SE 18 LTX 2500 (620047), SE 18 LTX 4000 (620048), SE 18 LTX 6000 (620049)	631618000
	2 bits PH 2 / 180 mm <ul style="list-style-type: none"> Geschikt voor schroefmagazijn SM 5-55 Soort bit: Phillips Bitmaat: 2 Totale lengte: 180 mm Verkoopenheid: 2	631582000

Geschikt voor iedere toepassing.

- Uitgebreid assortiment nieuwe cirkelzaagbladen voor alle toepassingen
- Uniforme onderverdeling door kleurensysteem
- In de kwaliteitsklassen »professional« en »classic«



»professional«

- Maximale zaagkwaliteit
- Bijzonder duurzaam
- Geluids- en trillingsarm



»classic«

- Solide blad
- Goede zaagresultaten

cordless cut wood



- Maximale looptijd voor accu-cirkelzagen door extra dunne zaagbreedte en stambladdikte
- Groot aantal zaagsneden per acculading
- In de kwaliteitsklassen »professional« en »classic«

power cut wood

- Voor snelle, grove en middelfijne zaagsneden
- In de kwaliteitsklassen »professional« en »classic«

precision cut wood



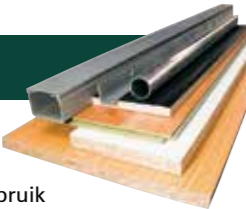

- Voor zeer goede en zuivere zaagresultaten bij langs- en doorsneden
- In de kwaliteitsklassen »professional« en »classic«

multi cut

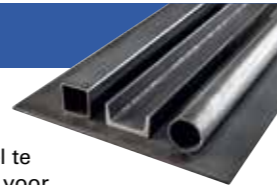

- Universeel gebruik bij veeleisende materialen
- Perfecte zaagresultaten
- In de kwaliteitsklassen »professional« en »classic«

steel cut





- Universeel te gebruiken voor koudzagen in metaal
- Zeer geschikt voor gebruik op plaatstaal, stalen profielen en sandwich-materiaal
- Kwaliteit »classic«

aluminium cut



- Perfecte zaagsneden in aluminium dankzij de speciale tandgeometrie
- Kwaliteit »professional«

fibercement cut

- Speciaal voor gebruik in cement- en gipsgebonden spaan- en vezelplaten
- Zeer lange levensduur en uitstekende zaagkwaliteit door PCD-tanden
- Kwaliteit »professional«

lamineer cut



- Perfecte zaagsneden in laminaat dankzij de speciale tandgeometrie
- Vermindering van trillingen en lawaai door laserornamenten
- Kwaliteit »professional«

Technische kenmerken van de cirkelzaagbladen

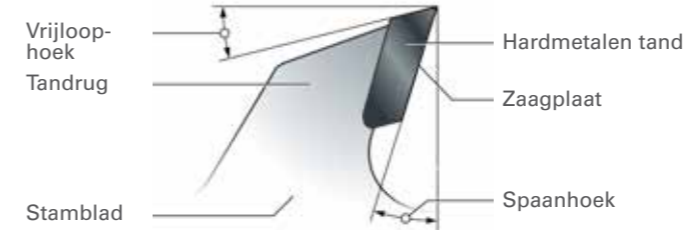

De spaanhoek

De spaanhoek heeft invloed op de kwaliteit van de zaagsnede, de zaagsnelheid en de zaagkrachten. De hoek staat altijd in verband met de gewenste in- en uitvalshoeken ten opzichte van het werkstuk.

De grootte van de spaanhoek is afhankelijk van:

- Van de te bewerken materialen (spaanhoek afnemend: zacht hout - hard hout - spaanmateriaal - non-ferrometalen)
- de vereiste kwaliteit van de zaagsnede aan één of beide kanten



Positieve en negatieve spaanhoek

Positieve spaanhoek:

- Gemakkelijk verspanen - snel zagen
- Zaagkrachten in de richting van de machinetafel (cirkelzaag)
- Rand van het werkstuk aan de onderkant mooi, zonder splinterbescherming aan de bovenkant minder mooi

Negatieve spaanhoek:

- Zwaar lopende verspaning - grotere zaagkrachten
- Zaagkrachten in de richting van de werkstuksteun (bij afkortzagen)
- Rand van het werkstuk aan de bovenkant mooier dan aan de onderkant



De vrijloophoek

Bij een te geringe vrijloophoek is geen spaanafname van de volgende tand mogelijk. Grote vrijloophoeken maken grote spaanafnames mogelijk. Dat is noodzakelijk voor hoge zaagsnelheden.

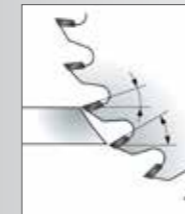

In- en uitvalshoek op het werkstuk

In de meeste gevallen is de uitvalshoek in tegenstelling tot de invalshoek ongunstig. Daarom moet de „goede kant“ op de kop worden neergelegd.

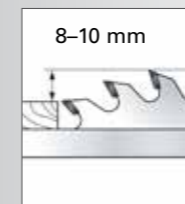

Uitstekend gedeelte van het zaagblad

Met een groter wordend uitstekend gedeelte van het zaagblad neemt de kwaliteit aan de uitvalkant steeds verder af. Op de invalskant wordt deze echter door het ontbrekende geleidingseffect niet beter. Het optimale uitstekende gedeelte van het zaagblad ligt ongeveer tussen 8 en 10 mm.

Stambladdikte mm

- Dunnere bladen zijn geschikt voor dunnere materialen en hebben minder vermogen nodig. Ideaal voor accu-gebruik.
- Dikkere bladen zijn bijzonder stabiel en zijn daarom geschikt voor precieze zaagsneden in dikkere materialen op krachtige zagen.



Tandvormen van de cirkelzaagbladen



WZ-wisseltand

- Bijzonder zuivere zaagsneden in alle zachte en harde houtsoorten, houtvezelmateriaal, gelaagde stoffen en kunststoffen
- Gemakkelijk te slijpen
- Bij een negatieve spaanhoek: gebruik op afkortzagen



FZ-vlaktand

- Optimaal voor snelle en grove zaagsneden in de lengte in massief hout
- Eenvoudig te repareren



FZ-/TZ-vlak-/trapeziumtand

- Ideaal voor profielen van aluminium, koper, messing en kunststof, gecoate spaan- en MDF-platen en andere houtmaterialen
- Zeer zuivere zaagsneden
- Bij een negatieve spaanhoek: gebruik op afkortzagen



FZ-/FA-vlaktand afgeschuind

- Vooral gebruik op bouw- en tafelcirkelzagen, maar ook op zware cirkelzagen
- Uitermate geschikt voor constructiehout, bekistingsplanken (ook met spijkers en betonresten), spaanplaten
- Uiterst robuuste tanden



DZ-/HZ-daktand/holle tand

- Optimaal voor aan beide kanten gecoate platen
- Zeer zuivere en splintervrije zaagranden



PKD

- Diamant-coating voor zeer hoge standtijden
- PKD-tanden (engl. "PCD" Polykristalliner Diamant) uitsluitend bij de cirkelzaagbladen »fibercement cut«



SP/NV-punttand, KV-wolfstand

- Wordt gebruikt op bouw- en brandhoutzagen of zware tafelcirkelzagen
- Tandvorm uitsluitend bij cirkelzaagbladen van CV (chrom-vanadium-staal)

Welk cirkelzaagblad voor welke machine?

	Ø	Ø Bo		Ø	Ø Bo		Ø	Ø Bo		
AEG										
KS 55-2	165	20	DeWalt	DWE560	184	16	Hitachi	C6DA, FC6DA	160	20
KS 66-2, KS 12-1, KS 15-1, BKS 18 BL	190	30		DCS373	140	20		C6MEY, C6 BUM/U3	165	20
PS 216 L	216	30		DW 351	152	20		FC7SA, PSM-7, PSU-7, C 7BU2/7U2/7MFA, C7 BU3/ BUM/U3, C7U2	190	30
TS 250 K; PS 254 L	254	30		DC 930KA/KB, DCS 931N/ NT, DWS 520 K/ KR, DWE 550, DCS 520NT/T2, DCS391, DCS520	165	20		C8U/FA, C8FC, CSU, CU8, PSM-8, PSU-8	210	30
PS 305 DG	305	30	D23650, DW 365/65/2365K, DWE575K, DWE576K, DCS 575 T2/NT, DCS 576 T2/NT	190	30	C8FAFC/FS, C 8FSHE	216	30		
Alko										
Pro 250 GK	250	20	DCS 7485	210	30	C 12 LCH, C 12 YA/YB, C 12 LSH, C12 RSH2	305	30		
Pro-X, Holzmeister H/S/ NHS, Hobby, Basic, HS/3/4	315	30	DW 700/701/707/712/770/ 771/777, DCS 777 T2/N, DWS 773/774/777	216	30	PSU13	315	30		
W 450/500	450	30	DW 383, D 23700	235	30	Mafell				
W 50 Profil	500	30	DW125/1251/150/1501/1503/ 250/252/320/702/703/710/ 717/717XPS/720/742/743/ 743N/744/745/746/S778/ 744XP/745, DWS778, DCS 778 T2/N	250	30	KSP 40, KSS 300, KSS 40 18M bl	120	20		
RM 60, W 60	600	30	1875, 2151, 2154, 2155, 1635-3L-4L, 21553 3L, DW1370/160DS/305/ 8001/8002/8003, 142 DS, 160 DS, 1635, DW 810, DW 721/721KN/722/725/ 726/8101/8012/8103	300	30	A 55, B 55, FU 55, KSS 400, KSS 330, MKS 55, MS 55, MT 55, PS 52/5 S, X 55, XE 55, KST 55, KSS 400/ 400 36V, PS 3100 SE, KSP 55/55 F, KST 55, KS 320, PSS 3100	160	20		
RM 70, R Z70, TWMM 70, TWZ 70, W 70	700	30	DW704/705/706/708/716/ 716 E/718, D27105/27107/ 27107XPS/27111/27112/ 27113, DWS780, DHS 780 T2A	305	30	MT 55 18 M bl, MT 55 cc	162	20		
Atika										
KGSZ 210	210	30	D27400	315	30	KSS 50/K55, K 55 cc, K 55 18M bl, KSS 50 cc, KSS 50 18 M bl	168	20		
Toptronic, PTK 250 S	250	30	DW1420S/1600S/729KN	350	30	K 60 18 M bl, K 65 cc, K 65 18M bl, KSS 60 cc, KSS 60 18M bl	185	20		
KGSZ 305	305	30	C14,1635, 6L, 2155, 6, 163546+62, 2155-4+6, C 6K/L, BK, DA 1635	400	30	KSP 65 F, MKS 65, ERIKA 60, KS 65, MS 65	190	30		
ATK 315H, BTA 90, HAT 315, HT 315	315	30	AP 553, ATF 55 FS, AT 55 EFS/55 EB, AP 55/55 E/55 EB, ATF 55/55 E/55 EB, TS 55/55 RQ-Plus, TSC 55 Li REB-Basic, HK 55 EBO-Plus, HKC 55 EB Li-Basic	160	20	MKS 75/85 S, MS 75	210	30		
ABH 400, ABK 400, BTK 400, BTH 400	400	30	AT 65/65 E, AT 65 FS, ATF 65 B/65 E, AT 66, AP 65/65 E/65 EB	190	30	KSP 85/85 F	230	30		
BTK 450, BTH 450, BTU 450, ABH 450, ABK 450, ATU, BWK 450	450	30	TS 75/75 EBO	210	30	K 85 Ec, KSS 80 Ec	237	30		
BTK 450, BTH 450, BTU 450, ABH 500, ABK 500, BWK 500, BTK 500, BTH 500	450	30	Symetric SYM 70/SYM 70 E	216	30	ERIKA 85 L, MKS 85 S, MS 85, ERIKA 85 Ec	250	30		
ABH 500, ABK 500, BWK 600	500	30	HK 85 EB	230	30	BIBER, BIBEREX, FS 85, MKS 105/105 E, MONIKA, TFK 85/8	315	30		
T 250 N, T 250 ECO, TK 250	250	30	HK 132 E	350	30	MKS 130 Ec	330	30		
Atlas Copco										
SGS 66 Q, K 66 SE	190	30	Festool							
HK 75	210	30	AP 553, ATF 55 FS, AT 55 EFS/55 EB, AP 55/55 E/55 EB, ATF 55/55 E/55 EB, TS 55/55 RQ-Plus, TSC 55 Li REB-Basic, HK 55 EBO-Plus, HKC 55 EB Li-Basic							
K 55 S	160	20	AT 65/65 E, AT 65 FS, ATF 65 B/65 E, AT 66, AP 65/65 E/65 EB							
MS 3 C	250	30	TS 75/75 EBO							
MS 305 DB	305	30	Symetric SYM 70/SYM 70 E							
Avola										
LH 315, TZV 315	315	30	HK 85 EB							
ZB 400, ZBV 400	400	30	HK 132 E							
ZB 450, ZBV 450, IC 450	450	30	Güde							
ZB 500, ZBV 550	500	30	KS 18-0							
KWK 600, RK 600	600	30	KS 55-1300							
KWK 700	700	30	KS 20-201-24, TS 57-1200, TS 57-1400							
TZH 350	350	30	KS 66-1600 L							
BGU										
WK 600 W, WK 600/B, KS 600	600	30	GKS 190							
WK 780 W, WK 700 Z, WTK 710 EZ, KS 700	700	30	GKS 1100 P, KT 210, GUKS, GKS 210 A							
RK 775, WK 700	700	30	GWS 600 EC							
Bosch										
PKS 16 Multi	65	15	GWS 600 EC							
GKS 12V-26, UniversalCirc 12	85	15	GWS 600							
PKS 40	130	16	GWS 700, GWS 700 EC							
PKS 18 LI	150	16	GWS 700							
PKS 55A	160	20	GWS 700							
GKT 55 GCE, GKS 18V-57 G, GKS 18 V-Li, GKS 55+ G, GKS 55+ GCE	165	20	GWS 700							
GKS 190, GKS 55/55 CE, GKS 65/65, GCE/66/66, PKS 66, CE/68 BC, GKS 18V-68 C, GKS 18V-68 GC	190	30	GWS 700							
GKS 75 S	210	30	GWS 700							
GCM 800 SJ/8 SDE/8 SJL, PCM 8	216	30	GWS 700							
GKS 85 S	230	30	GWS 700							
GKS 85, GKS 85 G	235	30	GWS 700							
GCM 10 S/SD, PTS 10, GTS 10 J/ XC	254	30	GWS 700							
GCM 12, 12 GDL/SDE/JL, GTM 12 JL	305	30	GWS 700							

Cirkelzaagbladen "cordless cut wood"

Cirkelzaagbladen "cordless cut wood", professionele kwaliteit, voor cirkelzagen



NIEUW

- Maximale looptijd voor accu-zaagmachines door extra dunne stambladdikte mm en zaagbreedte
- Duidelijk meer zaagzaagsneden per acculading in vergelijking met standaard zaagbladen bij dezelfde hoge standtijd
- Bijzonder lange levensduur door het uitstekende, zeer harde metaal en de fijngeslepen tanden
- Nauwkeurige, geluids- en trillingsarme zaagzaagsneden door gelaserde elastische sleuven (en deels laserornamenten), evenals stambladen van kwalitatief hoogwaardig staal

Diameter x zaagbreedte x asgat mm	Materiaal	Aantal tanden	Tandvorm	Stambladdikte mm	Spaanhoek	Geschikt voor	Verpakking	Art.nr.
160 x 1,6 x 20 / 16	HW/CT	24	WZ	1,1	22°	KSAP 18, KSA 18 LTX	doos	628030000*
165 x 1,6 x 20	HW/CT	18	WZ	1,1	20°	KS 18 LTX 57 / KT 18 LTX 66 BL / KS 18 LTX 66 BL	doos	628294000*
165 x 1,6 x 20	HW/CT	36	WZ	1,1	15°	KS 18 LTX 57 / KT 18 LTX 66 BL / KS 18 LTX 66 BL	doos	628295000*

Cirkelzaagbladen "cordless cut wood", professionele kwaliteit, voor semi-stationaire cirkelzagen



NIEUW

- Maximale looptijd voor accu-zaagmachines door extra dunne stambladdikte mm en zaagbreedte
- Duidelijk meer zaagzaagsneden per acculading in vergelijking met standaard zaagbladen bij dezelfde hoge standtijd
- Bijzonder lange levensduur door het uitstekende, zeer harde metaal en de fijngeslepen tanden
- Nauwkeurige, geluids- en trillingsarme zaagzaagsneden door gelaserde elastische sleuven (en deels laserornamenten), evenals stambladen van kwalitatief hoogwaardig staal
- Nevengatopname bij cirkelzaagbladen met een Ø van 216 mm

Diameter x zaagbreedte x asgat mm	Materiaal	Aantal tanden	Tandvorm	Stambladdikte mm	Spaanhoek	Geschikt voor	Verpakking	Art.nr.
216 x 1,8 x 30	HW/CT	28	WZ	1,2	5° neg.	KS 18 LTX 216 / KGS 18 LTX 216	doos	628444000*
216 x 1,8 x 30	HW/CT	48	WZ	1,2	5° neg.	KS 18 LTX 216 / KGS 18 LTX 216	doos	628445000*

Cirkelzaagbladen "cordless cut wood", klassieke kwaliteit, voor cirkelzagen



NIEUW

- Maximale looptijd voor accu-zaagmachines door extra dunne stambladdikte mm en zaagbreedte
- Duidelijk meer zaagzaagsneden per acculading in vergelijking met standaard zaagbladen bij dezelfde hoge standtijd

Diameter x zaagbreedte x asgat mm	Materiaal	Aantal tanden	Tandvorm	Stambladdikte mm	Spaanhoek	Geschikt voor	Verpakking	Art.nr.
165 x 1,6 x 20	HW/CT	18	WZ	1,0	20°	KS 18 LTX 57 / KT 18 LTX 66 BL / KS 18 LTX 66 BL	doos	628272000*
165 x 1,6 x 20	HW/CT	18	WZ	1,0	20°	KS 18 LTX 57 / KT 18 LTX 66 BL / KS 18 LTX 66 BL	Bliester	628650000*
165 x 1,6 x 20	HW/CT	36	WZ	1,0	15°	KS 18 LTX 57 / KT 18 LTX 66 BL / KS 18 LTX 66 BL	doos	628279000*
165 x 1,6 x 20	HW/CT	36	WZ	1,0	15°	KS 18 LTX 57 / KT 18 LTX 66 BL / KS 18 LTX 66 BL	Bliester	628660000*

* ZB-verpakt

Cirkelzaagbladen "cordless cut wood", klassieke kwaliteit, voor semi-stationaire cirkelzagen



- Maximale looptijd voor accu-zaagmachines door extra dunne stambladdikte mm en zaagbreedte
- Duidelijk meer zaagzaagsneden per acculading in vergelijking met standaard zaagbladen bij dezelfde hoge standtijd

NIEUW

Diameter x zaagbreedte x asgat mm	Materiaal	Aantal tanden	Tandvorm	Stambladdikte mm	Spaanhoek	Geschikt voor	Verpakking	Art.nr.
216 x 1,8 x 30	HW/CT	28	WZ	1,2	5°	KS 18 LTX 216 / KGS 18 LTX 216	doos	628284000*
216 x 1,8 x 30	HW/CT	28	WZ	1,2	5°	KS 18 LTX 216 / KGS 18 LTX 216	Bliester	628665000*
216 x 1,8 x 30	HW/CT	40	WZ	1,2	5°	KS 18 LTX 216 / KGS 18 LTX 216	doos	628065000*
216 x 1,8 x 30	HW/CT	40	WZ	1,2	5°	KS 18 LTX 216 / KGS 18 LTX 216	Bliester	628654000*

Cirkelzaagbladen "power cut woord"

Cirkelzaagbladen "power cut wood", professionele kwaliteit, voor cirkelzagen



- Voor grove en middelfijne zaagsneden bij snelle doorvoer en gering vermogen
- Goede zaagresultaten bij zaagsneden in de lengte in massief hout
- Gedeeltelijk inzetbaar voor constructiehout met spijkers en betonresten
- Bijzonder lange levensduur door het uitstekende, zeer harde metaal en de fijngeslepen tanden
- Nauwkeurige, geluids- en trillingsarme zaagzaagsneden door gelaserde elastische sleuven (en deels laserornamenten), evenals stambladen van kwalitatief hoogwaardig staal

Diameter x zaagbreedte x asgat mm	Materiaal	Aantal tanden	Tandvorm	Stambladdikte mm	Spaanhoek	Geschikt voor	Verpakking	Art.nr.
152 x 2,4 x 20	HW/CT	12	FZ	1,6	15°	Ks 0852 S	doos	628001000*
160 x 2,2 x 20	HW/CT	10	WZ	1,4	22°	KS 54 / KSE 55 Plus / KSE 55 Vario Plus / KS 55 / KS 55 FS / KS 55 / KS 55 FS	doos	628002000*
160 x 2,2 x 20	HW/CT	30	WZ	1,4	5°	KS 54 / KSE 55 Plus / KSE 55 Vario Plus / KS 55 / KS 55 FS	doos	628071000*
165 x 2,2 x 20	HW/CT	14	FZ/FA	1,4	10°	KS 18 LTX 57 / KT 18 LTX 66 BL / KS 18 LTX 66 BL	doos	628292000*
190 x 2,6 x 20	HW/CT	14	WZ	1,8	25°	Ks 1266 S / Ks 1468 S	doos	628004000*
190 x 2,2 x 30	HW/CT	14	WZ	1,4	25°	KS 66 / KS 66 Plus / KSE 68 Plus / KS 66 FS	doos	628005000*
190 x 2,2 x 30	HW/CT	16	FZ/FA	1,4	12°	KS 66 / KS 66 Plus / KSE 68 Plus / KS 66 FS	doos	628006000*
210 x 2,6 x 30	HW/CT	16	FZ	1,8	25°	Ks E 1678 S-Signal	doos	628007000*
230 x 2,6 x 30	HW/CT	18	FZ/FA	1,8	10°	KS 85	doos	628010000*
230 x 2,6 x 30	HW/CT	24	WZ	1,8	20°	KS 85	doos	628011000*
235 x 2,6 x 30	HW/CT	18	FZ/FA	1,8	10°	KS 85 FS	doos	628492000*
235 x 2,6 x 30	HW/CT	24	WZ	1,8	20°	KS 85 FS	doos	628493000*

Cirkelzaagbladen "power cut wood", professionele kwaliteit, voor semi-stationaire cirkelzagen



- Voor grove en middelfijne zaagsneden bij snelle doorvoer en gering vermogen
- Goede zaagresultaten bij zaagsneden in de lengte in massief hout
- Gedeeltelijk inzetbaar voor constructiehout met spijkers en betonresten
- Bijzonder lange levensduur door het uitstekende, zeer harde metaal en de fijngeslepen tanden
- Nauwkeurige, geluids- en trillingsarme zaagzaagsneden door gelaserde elastische sleuven (en deels laserornamenten), evenals stambladen van kwalitatief hoogwaardig staal
- Nevengatopname bij cirkelzaagbladen met een Ø 216, 250, 254 en groter dan 300 mm

Diameter x zaagbreedte x asgat mm	Materiaal	Aantal tanden	Tandvorm	Stambladdikte mm	Spaanhoek	Geschikt voor	Verpakking	Art.nr.
216 x 2,4 x 30	HW/CT	20	WZ	1,8	5° neg.	KS 216 M Lasercut / KGS 216 M / KGSV 216 M / KGSV 72 Xact / KGSV 72 Xact SYM	doos	628230000*
216 x 2,4 x 30	HW/CT	24	WZ	1,8	5° neg.	KS 216 M Lasercut / KGS 216 M / KGS 216 Plus / KGSV 216 / KGSV 72 Xact / KGSV 72 Xact SYM	doos	628009000*
250 x 2,8 x 30	HW/CT	24	WZ	2,0	25°	PKU 250 / PK 255 / PKF 255 / PKF 255 V8 / Multi 260 / Multi 310 / PK 250	doos	628012000*
250 x 2,8 x 30	HW/CT	24	WZ	2,0	3° neg.	KS 250, KGS 301 / KGS 303 / KGS 331	doos	628013000*
254 x 2,4 x 30	HW/CT	24	WZ	1,6	20°	TS 254 / TK 250 / TS 254 M	doos	628025000*
254 x 2,4 x 30	HW/CT	24	WZ	1,8	5° neg.	KS 254 Plus / KGS 254 M / KGS 254 Plus / KGS 254 I Plus	doos	628220000*
300 x 2,8 x 30	HW/CT	28	WZ	1,8	15°	PK 300 / PKV 300 G tot 1996	doos	628014000*
315 x 2,8 x 30	HW/CT	20	FZ	1,8	22°	TKHS 315 / KGT 300	doos	628015000*
315 x 3,0 x 30	HW/CT	24	WZ	2,0	20°	TKHS 315	doos	628016000*
350 x 2,8 x 30	HW/CT	22	FZ	1,8	22°	TK 350 tot 1983	doos	628017000*
400 x 3,5 x 30	HW/CT	28	FZ/FA	2,5	10°	BKS 400 Plus	doos	628018000*
450 x 3,5 x 30	HW/CT	32	FZ/FA	2,5	10°	BKS 450 Plus / BKH 450 Plus	doos	628020000*
600 x 3,8 x 30	HW/CT	36	WZ	2,8		BW 600	doos	628023000*
700 x 4,2 x 30	HW/CT	42	WZ	3,2		BW 750 / BW 700 tot 1993	doos	628024000*

Cirkelzaagbladen "power cut wood", klassieke kwaliteit, voor cirkelzagen



- Voor grove en middelfijne zaagsneden bij snelle doorvoer en gering vermogen
- Goede zaagresultaten bij zaagsneden in de lengte in massief hout

NIEUW

Diameter x zaagbreedte x asgat mm	Materiaal	Aantal tanden	Tandvorm	Stambladdikte mm	Spaanhoek	Geschikt voor	Verpakking	Art.nr.
235 x 2,8 x 30	HW/CT	24	WZ	2,0	18°	KS 85 FS	doos	628677000*
235 x 2,8 x 30	HW/CT	24	WZ	2,0	18°	KS 85 FS	Bliester	628678000*

* ZB-verpakt

01

02

03

04

05

06

07

08

09

10

11

12

13

14

15

16

Cirkelzaagbladen "power cut wood", klassieke kwaliteit, voor semi-stationaire cirkelzagen



- Uitermate robuust en duurzaam. Speciaal voor bouwhout met spijkers en betonresten
- Voor grove en middelfijne zaagsneden bij snelle doorvoer en gering vermogen
- Goede zaagresultaten bij zaagsneden in de lengte in massief hout

NIEUW

Diameter x zaagbreedte x asgat mm	Materiaal	Aantal tanden	Tandvorm	Stambladdikte mm	Spaanhoek	Geschikt voor	Verpakking	Art.nr.
400 / 30 x 3,2	HW/CT	28	TZ	2,2	15°	BKS 400 Plus	doos	628647000*
450 / 30 x 3,5	HW/CT	32	TZ	2,5	15°	BKS 450 Plus / BKH 450 Plus	doos	628648000*
500 / 30 x 3,8	HW/CT	36	TZ	2,8	15°		doos	628649000*

Chroom-vanadium-cirkelzaagbladen "power cut wood", voor semi-stationaire cirkelzagen



- Voor grove en middelfijne zaagsneden bij snelle doorvoer en gering vermogen
- Goede zaagresultaten bij zaagsneden in de lengte in massief hout
- Gedeeltelijk inzetbaar voor constructiehout met spijkers en betonresten
- Bij gecoat hout of andere compositiematerialen alleen grove zaagkwaliteit mogelijk

Diameter x zaagbreedte x asgat mm	Materiaal	Aantal tanden	Tandvorm	Stambladdikte mm	Geschikt voor	Verpakking	Art.nr.
315 x 1,8 x 30	CV	56	KV	1,8	TKHS 315	doos	628100000*
315 x 1,8 x 30	CV	80	NV	1,8	TKHS 315	doos	628101000*
350 x 1,8 x 30	CV	56	NV	1,8	TK 350 tot 1983	doos	628102000*
400 x 2 x 30	CV	56	KV	2,0	BKS 400 Plus	doos	628105000*
450 x 2,2 x 30	CV	56	WZ	2,2	BKS 450 Plus / BKH 450 Plus	doos	628094000*
500 x 2,5 x 30	CV	56	KV	2,5	BW 500 tot 1998	doos	628108000*
600 x 2,8 x 30	CV	56	KV	2,8	BW 600	doos	628109000*
700 x 2,8 x 30	CV	56	KV	2,8	BW 750 / BW 700 tot 1993	doos	628110000*

Cirkelzaagbladen "precision cut wood"

Cirkelzaagbladen "precision cut wood", professionele kwaliteit, voor cirkelzagen



- Zeer breed gebruiksspectrum in de houtbewerking
- Voor zeer goede, zuivere zaagresultaten bij langs- en dwarsneden in zacht en hard hout
- Uitermate geschikt voor massief hout en gelaagd hout, ruwe spaanplaat, gecoat of gefineerd, MDF, composiet
- Hoger vermogen van de cirkelzagen nodig
- Bijzonder lange levensduur door het uitstekende, zeer harde metaal en de fijngeslepen tanden
- Nauwkeurige, geluids- en trillingsarme zaagzaagsneden door gelaserde elastische sleuven (en deels laserornamenten), evenals stambladen van kwalitatief hoogwaardig staal

Diameter x zaagbreedte x asgat mm	Materiaal	Aantal tanden	Tandvorm	Stambladdikte mm	Spaanhoek	Geschikt voor	Verpakking	Art.nr.
160 x 2,2 x 20	HW/CT	24	WZ	1,4	20°	KS 54 / KSE 55 Plus / KSE 55 Vario Plus, KS 55 / KS 55 FS	doos	628031000*
160 x 2,2 x 20	HW/CT	42	WZ	1,4	15°	KS 54 / KSE 55 Plus / KSE 55 Vario Plus, KS 55 / KS 55 FS	doos	628072000*
165 x 2,2 x 20	HW/CT	24	WZ	1,4	20°	KS 18 LTX 57, KT 18 LTX 66 BL, KS 18 LTX 66 BL	doos NIEUW	628290000*
165 x 2,2 x 20	HW/CT	42	WZ	1,4	15°	KS 18 LTX 57, KT 18 LTX 66 BL, KS 18 LTX 66 BL	doos NIEUW	628291000*
190 x 2,6 x 20	HW/CT	48	WZ	1,8	10°	Ks 1266 S / Ks 1468 S	doos	628034000*

* ZB-verpakt

Diameter x zaagbreedte x asgat mm	Materiaal	Aantal tanden	Tandvorm	Stambladdikte mm	Spaanhoek	Geschikt voor	Verpakking	Art.nr.
190 x 2,2 x 30	HW/CT	48	WZ	1,4	15°	KS 66 / KS 66 Plus / KSE 68 Plus / KS 66 FS	doos	628035000*
210 x 2,6 x 30	HW/CT	56	WZ	1,8	10°	Ks E 1678 S-Signal	doos	628040000*
230 x 2,6 x 30	HW/CT	56	WZ	1,8	15°	KS 85	doos	628044000*
235 x 2,6 x 30	HW/CT	44	WZ	1,8	15°	KS 85 FS	doos	628494000*

Cirkelzaagbladen "precision cut wood", professionele kwaliteit, voor semi-stationaire cirkelzagen



- Zeer breed gebruiksspectrum in de houtbewerking
- Voor zeer goede, zuivere zaagresultaten bij langs- en dwarsneden in zacht en hard hout
- Uitermate geschikt voor massief hout en gelaagd hout, ruwe spaanplaat, gecoat of gefineerd, MDF, composiet
- Hoger vermogen van de cirkelzagen nodig
- Bijzonder lange levensduur door het uitstekende, zeer harde metaal en de fijngeslepen tanden
- Nauwkeurige, geluids- en trillingsarme zaagzaagsneden door gelaserde elastische sleuven (en deels laserornamenten), evenals stambladen van kwalitatief hoogwaardig staal
- Nevengatopname bij cirkelzaagbladen met een Ø 216, 250, 254 en groter dan 300 mm

Diameter x zaagbreedte x asgat mm	Materiaal	Aantal tanden	Tandvorm	Stambladdikte mm	Spaanhoek	Geschikt voor	Verpakking	Art.nr.
210 x 2,4 x 30	HW/CT	40	WZ	1,8	3°	KS 210 / KGS 255 / PK 200 / UK 220	doos	628037000*
216 x 2,4 x 30	HW/CT	48	WZ	1,8	5° neg.	KS 216 M Lasercut / KGS 216 M / KGS 216 Plus / KGSV 216 M / KGSV 72 Xact / KGSV 72 Xact SYM	doos	628041000*
220 x 2,4 x 30	HW/CT	36	WZ	1,6	10°	UK 290 / UK 333 / Secanta	doos	628042000*
220 x 2,6 x 30	HW/CT	48	DZ/HZ	1,6	10°	UK 290 / UK 333 / Secanta	doos	628043000*
250 x 2,8 x 30	HW/CT	34	WZ	1,8	15°	KGT 500 / KGT 501 / KGT 550 / PKU 250 / PK 255 / PKF 255 / PKF 255 V8 / Multi 260 / Multi 310	doos	628045000*
250 x 2,8 x 30	HW/CT	42	WZ	1,8	15°	KGT 500 / KGT 501 / KGT 550 / PKU 250 / PK 255 / PKF 255 / PKF 255 V8 / Multi 260 / Multi 310 / PK 250	doos	628046000*
250 x 2,4 x 30	HW/CT	60	WZ	1,8	5° neg.	KS 250, KGS 301 / KGS 303 / KGS 331	doos	628048000*
250 x 2,8 x 30	HW/CT	60	WZ	1,8	15°	TS 250, PKU 250 / PK 255 / PKF 255 / PKF 255 V8 / Multi 260 / Multi 310 / PK 250	doos	628049000*
254 x 2,4 x 30	HW/CT	40	WZ	1,6	20°	TS 254, TK 250, TS 254 M	doos	628059000*
254 x 2,4 x 30	HW/CT	48	WZ	1,8	5° neg.	KS 254 Plus / KGS 254 M / KGS 254 Plus / KGS 254 I Plus	doos	628221000*
254 x 2,4 x 30	HW/CT	60	WZ	1,8	5° neg.	KS 254 Plus / KGS 254 M / KGS 254 Plus / KGS 254 I Plus	doos	628222000*
300 x 2,8 x 30	HW/CT	48	WZ	1,8	15°	PK 300 / PKV 300 G tot 1996	doos	628051000*
300 x 2,8 x 30	HW/CT	72	WZ	1,8	10°	PK 300 / PKV 300 G tot 1996	doos	628053000*
305 x 2,4 x 30	HW/CT	48	WZ	1,8	5° neg.	KS 305 Plus / KGS 305 / KS 305 M / KGS 305 M / KGT 305 M	doos	628227000*
305 x 2,4 x 30	HW/CT	60	WZ	1,8	5° neg.	KS 305 Plus / KGS 305 / KS 305 M / KGS 305 M / KGT 305 M	doos	628228000*
305 x 2,4 x 30	HW/CT	84	WZ	1,8	5° neg.	KS 305 Plus / KGS 305 / KS 305 M / KGS 305 M / KGT 305 M	doos	628229000*
315 x 2,4 x 30	HW/CT	48	WZ	1,8	5° neg.	KGS 315 Plus	doos	628224000*
315 x 2,4 x 30	HW/CT	84	WZ	1,8	5° neg.	KGS 315 Plus	doos	628225000*
315 x 2,8 x 30	HW/CT	48	WZ	1,8	15°	TKHS 315	doos	628056000*
315 x 2,8 x 30	HW/CT	48	WZ	1,8	0°	KGT 300 / TKHS 315	doos	628057000*
315 x 2,8 x 30	HW/CT	84	WZ	1,8	10°	KGT 300, TKHS 315	doos	628058000*

Cirkelzaagbladen "precision cut wood", klassieke kwaliteit, voor cirkelzagen



- Zeer breed gebruiksspectrum in de houtbewerking
- Voor nette zaagresultaten bij het zagen in de lengte of overdwars in zacht of hardhout
- Geschikt voor massief en multiplexhout, ruwe spaanplaten, gecoat of gefineerd, MDF, compositiematerialen
- Hoger vermogen van de cirkelzagen nodig

NIEUW

Diameter x zaagbreedte x asgat mm	Materiaal	Aantal tanden	Tandvorm	Stambladdekte mm	Spaanhoek	Geschikt voor	Verpakking	Art.nr.
160 x 2,2 x 20	HW/CT	36	WZ	1,4	10°	KS 55 / KS 55 FS / KS 54 / KSE 55 Plus / KSE 55 Vario Plus	doos	628278000*
160 x 2,2 x 20	HW/CT	36	WZ	1,4	10°	KS 55 / KS 55 FS / KS 54 / KSE 55 Plus / KSE 55 Vario Plus	Bliester	628659000*
165 x 2,2 x 20	HW/CT	36	WZ	1,4	15°	KS 18 LTX 57 / KT 18 LTX 66 BL / KS 18 LTX 66 BL	doos	628281000*
165 x 2,2 x 20	HW/CT	36	WZ	1,4	15°	KS 18 LTX 57 / KT 18 LTX 66 BL / KS 18 LTX 66 BL	Bliester	628662000*
165 x 1,8 x 20	HW/CT	42	WZ	1,2	5°	KS 18 LTX 57 / KT 18 LTX 66 BL / KS 18 LTX 66 BL	doos	628026000*
165 x 1,8 x 20	HW/CT	42	WZ	1,2	5°	KS 18 LTX 57 / KT 18 LTX 66 BL / KS 18 LTX 66 BL	Bliester	628027000*
190 x 2,0 x 30	HW/CT	24	WZ	1,4	15°	KS 66 / KS 66 Plus / KSE 68 Plus / KS 66 FS	doos	628675000*
190 x 2,0 x 30	HW/CT	24	WZ	1,4	15°	KS 66 / KS 66 Plus / KSE 68 Plus / KS 66 FS	Bliester	628676000*
190 x 2,2 x 30	HW/CT	48	WZ	1,4	15°	KS 66 / KS 66 Plus / KSE 68 Plus / KS 66 FS	doos	628283000*
190 x 2,2 x 30	HW/CT	48	WZ	1,4	15°	KS 66 / KS 66 Plus / KSE 68 Plus / KS 66 FS	Bliester	628664000*
235 x 2,8 x 30	HW/CT	40	WZ	2,0	15°	KS 85 FS	doos	628679000*
235 x 2,8 x 30	HW/CT	40	WZ	2,0	15°	KS 85 FS	Bliester	628680000*

Cirkelzaagbladen "precision cut wood", klassieke kwaliteit, voor semi-stationaire cirkelzagen



- Zeer breed gebruiksspectrum in de houtbewerking
- Voor nette zaagresultaten bij het zagen in de lengte of overdwars in zacht of hardhout
- Geschikt voor massief en multiplexhout, ruwe spaanplaten, gecoat of gefineerd, MDF, compositiematerialen
- Hoger vermogen van de cirkelzagen nodig

Diameter x zaagbreedte x asgat mm	Materiaal	Aantal tanden	Tandvorm	Stambladdekte mm	Spaanhoek	Geschikt voor	Verpakking	Art.nr.
216 x 2,4 x 30	HW/CT	30	WZ	1,6	22°	TS 216 / TS 216 Floor	doos	628062000*
216 x 2,4 x 30	HW/CT	30	WZ	1,6	22°	TS 216 / TS 216 Floor	Bliester	628653000*
216 x 2,4 x 30	HW/CT	40	WZ	1,8	5° neg.	KS 216 M Lasercut / KGS 216 M, KGSV 216 M / KGSV 72 Xact / KGSV 72 Xact SYM	doos	628060000*
216 x 2,4 x 30	HW/CT	40	WZ	1,8	5° neg.	KS 216 M Lasercut / KGS 216 M / KGSV 216 M / KGSV 72 Xact / KGSV 72 Xact SYM	Bliester	628652000*
254 x 2,4 x 30	HW/CT	40	WZ	1,6	20°	TS 254 / TS 254 M	doos	628325000*
254 x 2,4 x 30	HW/CT	40	WZ	1,6	20°	TS 254 / TS 254 M	Bliester	628326000*
254 x 2,4 x 30	HW/CT	48	WZ	1,8	5° neg.	KGS 254 M	doos	628061000*
254 x 2,4 x 30	HW/CT	48	WZ	1,8	5° neg.	KGS 254 M	Bliester	628656000*
305 x 2,4 x 30	HW/CT	56	WZ	1,6	5° neg.	KS 305 M / KGS 305 M / KGT 305 M	doos	628064000*
305 x 2,4 x 30	HW/CT	56	WZ	1,6	5° neg.	KS 305 M / KGS 305 M / KGT 305 M	Bliester	628657000*

Cirkelzaagbladen »multi cut«

Cirkelzaagbladen "multi cut", professionele kwaliteit, voor cirkelzagen



- Universeel gebruik bij veeleisende materialen
- Bij zeer hoge vereisten m.b.t. de zaagkwaliteit, bijv. laminaat, dunwandige profielen van kunststof, aluminium, koper en messing
- Ideaal voor vele toepassingen in de interieurbouw
- Perfecte zaagresultaten ook bij dwarssneden in massief hout, ruwe, gecoate of gefineerde spaanplaten, MDF
- Zeer hoog vermogen van de cirkelzaag nodig
- Bijzonder lange levensduur door het uitstekende, zeer harde metaal en de fijngeslepen tanden
- Nauwkeurige, geluids- en trillingsarme zaagzaagsneden door gelaserde elastische sleuven (en deels laserornamenten), evenals stambladen van kwalitatief hoogwaardig staal

Diameter x zaagbreedte x asgat mm	Materiaal	Aantal tanden	Tandvorm	Stambladdekte mm	Spaanhoek	Geschikt voor	Verpakking	Art.nr.
150 x 2,4 x 20	HW/CT	36	WZ	1,6	10°	Ks 0852 S	doos	628000000*
152 x 2,4 x 20	HW/CT	54	FZ/TZ	1,6	5° neg.	Ks 0852 S	doos	628070000*
160 x 2,2 x 20	HW/CT	54	FZ/TZ	1,4	8°	KS 54 / KSE 55 Plus / KSE 55 Vario Plus / KS 55 / KS 55 FS	doos	628073000*
165 x 2,2 x 20	HW/CT	54	FZ/TZ	1,4	5°	KS 18 LTX 57 / KT 18 LTX 66 BL / KS 18 LTX 66 BL	doos	628293000*
190 x 2,2 x 30	HW/CT	36	WZ	1,4	5°	KS 66 / KS 66 Plus / KSE 68 Plus / KS 66 FS	doos	628075000*
190 x 2,6 x 20	HW/CT	54	FZ/TZ	1,8	5° neg.	Ks 1266 S / Ks 1468 S	doos	628076000*
190 x 2,2 x 30	HW/CT	56	FZ/TZ	1,4	8°	KS 66 / KS 66 Plus / KSE 68 Plus / KS 66 FS	doos	628077000*
230 x 2,6 x 30	HW/CT	60	WZ	1,8	5°	KS 85	doos	628085000*
235 x 2,4 x 30	HW/CT	60	FZ/TZ	1,8	5°	KS 85 FS	doos	628495000*

Cirkelzaagbladen "multi cut", professionele kwaliteit, voor semi-stationaire cirkelzagen



- Universeel gebruik bij veeleisende materialen
- Bij zeer hoge vereisten m.b.t. de zaagkwaliteit, bijv. laminaat, dunwandige profielen van kunststof, aluminium, koper en messing
- Ideaal voor vele toepassingen in de interieurbouw
- Perfecte zaagresultaten ook bij dwarssneden in massief hout, ruwe, gecoate of gefineerde spaanplaten, MDF
- Zeer hoog vermogen van de cirkelzaag nodig
- Bijzonder lange levensduur door het uitstekende, zeer harde metaal en de fijngeslepen tanden
- Nauwkeurige, geluids- en trillingsarme zaagzaagsneden door gelaserde elastische sleuven (en deels laserornamenten), evenals stambladen van kwalitatief hoogwaardig staal
- Nevengatopname bij cirkelzaagbladen met een Ø 216, 250, 254 en groter dan 300 mm

Diameter x zaagbreedte x asgat mm	Materiaal	Aantal tanden	Tandvorm	Stambladdekte mm	Spaanhoek	Geschikt voor	Verpakking	Art.nr.
210 x 2,4 x 30	HW/CT	64	FZ/TZ	1,6	5° neg.	KS 210 / KGS 255	doos	628082000*
216 x 2,4 x 30	HW/CT	60	FZ/TZ	1,8	5° neg.	KS 216 M Lasercut / KGS 216 M / KGS 216 Plus / KGSV 216 M / KGSV 72 Xact / KGSV 72 Xact SYM	doos	628083000*
216 x 2,4 x 30	HW/CT	64	FZ/TZ	1,6	10°	TS 216 / TS 216 Floor	doos	628063000*
220 x 2,6 x 30	HW/CT	80	FZ/TZ	1,6	10°	UK 290 / UK 333 / Secanta	doos	628084000*
250 x 2,8 x 30	HW/CT	80	WZ	1,8	10°	KGT 500 / KGT 501 / KGT 550 / TS 250 / PKU 250 / PK 255 / PKF 255 / PKF 255 V8 / Multi 260 / Multi 310	doos	628087000*
250 x 2,8 x 30	HW/CT	80	FZ/TZ	2,0	5° neg.	KGS 301 / KGS 303 / KGS 331 / KGT 500 / KGT 501 / KGT 550 / TS 250 / PKU 250 / PK 255 / PKF 255 / PKF 255 V8 / Multi 260 / Multi 310	doos	628088000*
254 x 2,4 x 30	HW/CT	80	FZ/TZ	1,6	5°	TS 254 / TK 250 / TS 254 M	doos	628093000*
254 x 2,4 x 30	HW/CT	80	FZ/TZ	1,8	5° neg.	KS 254 Plus / KGS 254 M / KGS 254 Plus / KGS 254 I Plus	doos	628223000*

* ZB-verpakt

Diameter x zaagbreedte x asgat mm	Materiaal	Aantal tanden	Tandvorm	Stambladdikte mm	Spaanhoek	Geschikt voor	Verpakking	Art.nr.
300 x 2,8 x 30	HW/CT	96	FZ/TZ	2,2	6° neg.	PK 300 / PKV 300 G tot 1996	doos	628090000*
305 x 2,8 x 30	HW/CT	96	FZ/TZ	2,0	5° neg.	KGS 305 / KS 305 Plus / KS 305 M / KGS 305 M / KGT 305 M	doos	628091000*
315 x 2,4 x 30	HW/CT	96	FZ/TZ	1,8	5° neg.	KGS 315 Plus	doos	628226000*
315 x 2,8 x 30	HW/CT	96	FZ/TZ	2,0	5° neg.	KGS 315 Plus	doos	628092000*

Cirkelzaagbladen "multi cut", klassieke kwaliteit, voor cirkelzagen



- Universeel gebruik bij veeleisende materialen
- Bij hoge vereisten m.b.t. de zaagkwaliteit, bijv. laminaat, dunwandige profielen van kunststof, aluminium, koper en messing
- Geschikt voor vele toepassingen in de interieurbouw
- Goede zaagresultaten ook bij dwarsneden in massief hout, ruwe, gecoate of gefineerde spaanplaten, MDF
- Zeer hoog vermogen van de cirkelzaag nodig

NIEUW

Diameter x zaagbreedte x asgat mm	Materiaal	Aantal tanden	Tandvorm	Stambladdikte mm	Spaanhoek	Geschikt voor	Verpakking	Art.nr.
160 x 2,2 x 20	HW/CT	42	FZ/TZ	1,4	5°	KS 55 / KS 55 FS	doos	628277000*
160 x 2,2 x 20	HW/CT	42	FZ/TZ	1,4	5°	KS 55 / KS 55 FS	Bliester	628658000*
165 x 2,2 x 20	HW/CT	42	FZ/TZ	1,4	5°	KS 18 LTX 57 / KT 18 LTX 66 BL / KS 18 LTX 66 BL	doos	628280000*
165 x 2,2 x 20	HW/CT	42	FZ/TZ	1,4	5°	KS 18 LTX 57 / KT 18 LTX 66 BL / KS 18 LTX 66 BL	Bliester	628661000*
190 x 2,2 x 30	HW/CT	54	FZ/TZ	1,4	5°	KS 66 / KS 66 Plus / KSE 68 Plus / KS 66 FS	doos	628282000*
190 x 2,2 x 30	HW/CT	54	FZ/TZ	1,4	5°	KS 66 / KS 66 Plus / KSE 68 Plus / KS 66 FS	Bliester	628663000*

Cirkelzaagbladen "multi cut", klassieke kwaliteit, voor semi-stationaire cirkelzagen



- Universeel gebruik bij veeleisende materialen
- Bij hoge vereisten m.b.t. de zaagkwaliteit, bijv. laminaat, dunwandige profielen van kunststof, aluminium, koper en messing
- Geschikt voor vele toepassingen in de interieurbouw
- Goede zaagresultaten ook bij dwarsneden in massief hout, ruwe, gecoate of gefineerde spaanplaten, MDF
- Zeer hoog vermogen van de cirkelzaag nodig

NIEUW

Diameter x zaagbreedte x asgat mm	Materiaal	Aantal tanden	Tandvorm	Stambladdikte mm	Spaanhoek	Geschikt voor	Verpakking	Art.nr.
216 x 2,4 x 30	HW/CT	60	FZ/TZ	1,8	5° neg.	KGSV 216 M, KS 216 M Lasercut / KGS 216 M / KGSV 72 Xact / KGSV 72 Xact SYM	doos	628066000*
216 x 2,4 x 30	HW/CT	60	FZ/TZ	1,8	5° neg.	KGSV 216 M / KS 216 M Lasercut / KGS 216 M / KGSV 72 Xact / KGSV 72 Xact SYM	Bliester	628655000*
254 x 2,6 x 30	HW/CT	60	FZ/TZ	1,8	5° neg.	KGS 254 M	doos	628285000*
254 x 2,6 x 30	HW/CT	60	FZ/TZ	1,8	5° neg.	KGS 254 M	Bliester	628666000*
305 x 3,0 x 30	HW/CT	80	FZ/TZ	2,2	5° neg.	KS 305 M / KGS 305 M / KGS 305 / KGT 305 M	doos	628286000*
305 x 3,0 x 30	HW/CT	80	FZ/TZ	2,2	5° neg.	KS 305 M / KGS 305 M / KGS 305 / KGT 305 M	Bliester	628667000*

Cirkelzaagbladen "steel cut"

Cirkelzaagbladen "steel cut", klassieke kwaliteit, voor cirkelzagen



- Universeel te gebruiken voor koudzagen in metaal
- Zeer geschikt voor gebruik op plaatstaal, stalen profielen en sandwich-materiaal
- Ø 165 mm: snelle zaagsnede zonder bramen door het extradunne blad en een hoog aantal zaagzaagsneden per acculading
- Geschikt voor alle gebruikelijke metaalzagen

NIEUW

Diameter x zaagbreedte x asgat mm	Materiaal	Aantal tanden	Tandvorm	Stambladdikte mm	Spaanhoek	Geschikt voor	Verpakking	Art.nr.
165 x 1,6 x 20	HW/CT	40	FZFA/FZFA	1,2	4°	MKS 18 LTX 58	doos	628273000*
165 x 1,6 x 20	HW/CT	40	FZFA/FZFA	1,2	4°	MKS 18 LTX 58	Bliester	628651000*

Cirkelzaagbladen "steel cut", klassieke kwaliteit, voor semi-stationaire cirkelzagen



- Universeel te gebruiken voor koudzagen in metaal
- Zeer geschikt voor gebruik op plaatstaal, stalen profielen en sandwich-materiaal
- Geschikt voor alle gebruikelijke metaalzagen

NIEUW

Diameter x zaagbreedte x asgat mm	Materiaal	Aantal tanden	Tandvorm	Stambladdikte mm	Spaanhoek	Geschikt voor	Verpakking	Art.nr.
305 x 2,6 x 25,4	HW/CT	60	FZFA/FZFA	2,2	4°		doos	628668000*
355 x 3,0 x 25,4	HW/CT	72	FZFA/FZFA	2,5	4°		doos	628669000*

Cirkelzaagbladen "aluminium cut"

Cirkelzaagbladen "aluminium cut", professionele kwaliteit, voor cirkelzagen



- Perfecte zaagsneden in aluminium dankzij de speciale tandgeometrie
- Ø 160 en 165 mm: Snelle zaagsnede zonder bramen door het extra dunne blad en een hoog aantal zaagzaagsneden per acculading
- Bijzonder lange levensduur door het uitstekende, zeer harde metaal en de fijngeslepen tanden
- Nauwkeurige, geluids- en trillingsarme zaagzaagsneden door gelaserde elastische sleuven (en deels laserornamenten), evenals stambladen van kwalitatief hoogwaardig staal

NIEUW

Diameter x zaagbreedte x asgat mm	Materiaal	Aantal tanden	Tandvorm	Stambladdikte mm	Spaanhoek	Geschikt voor	Verpakking	Art.nr.
160 x 1,6 x 20	HW/CT	48	FZ/TZ	1,2	5° neg.	KS 18 LTX 57	doos	628288000*
165 x 1,6 x 20	HW/CT	48	FZ/TZ	1,2	5° neg.	MKS 18 LTX 58 / KS 18 LTX 57 / KT 18 LTX 66 BL / KS 18 LTX 66 BL	doos	628276000*
190 x 2,2 x 30	HW/CT	52	FZ/TZ	1,8	5° neg.	KS 66 / KS 66 Plus / KSE 68 Plus / KS 66 FS	doos	628296000*

* ZB-verpakt

01
02
03
04
05
06
07
08
09
10
11
12
13
14
15
16

Cirkelzaagbladen "aluminium cut", professionele kwaliteit, voor semi-stationaire cirkelzagen



NIEUW

- Perfecte zaagsneden in aluminium dankzij de speciale tandgeometrie
- Bijzonder lange levensduur door het uitstekende, zeer harde metaal en de fijngeslepen tanden
- Nauwkeurige, geluids- en trillingsarme zaagzaagsneden door gelaserde elastische sleuven (en deels laserornamenten), evenals stambladen van kwalitatief hoogwaardig staal
- Nevengatopname bij cirkelzaagbladen met een Ø van 216, 254 en 305 mm

Diameter x zaagbreedte x asgat mm	Materiaal	Aantal tanden	Tandvorm	Stambladdikte mm	Spaanhoek	Geschikt voor	Verpakking	Art.nr.
216 x 2,2 x 30	HW/CT	58	FZ/TZ	1,8	5° neg.	KS 18 LTX 216 / KGS 18 LTX 216 / KGSV 72 Xact / KGSV 72 Xact SYM / KGSV 216 M / KS 216 M Lasercut / KGS 216 M / KGS 216 Plus	doos	628443000*
254 x 2,4 x 30	HW/CT	72	FZ/TZ	2,0	5° neg.	KS 254 Plus / KGS 254 M / KGS 254 Plus / KGS 254 I Plus	doos	628447000*
305 x 2,6 x 30	HW/CT	84	FZ/TZ	2,2	5° neg.	KS 305 M / KGS 305 M	doos	628448000*

Cirkelzaagbladen "fibercement cut"

Cirkelzaagbladen "fibercement cut", professionele kwaliteit, voor cirkelzagen



NIEUW

- Speciaal voor gebruik in cement- en gipsgebonden spaan- en vezelplaten
- Zeer lange levensduur en een uitstekende zaagkwaliteit door de PCD-tanden (polykristallijn diamant) in vergelijking met de standaard HM-zaagbladen
- Geringe geluidsontwikkeling en tegelijkertijd een snelle zaagvoortgang

Diameter x zaagbreedte x asgat mm	Materiaal	Aantal tanden	Tandvorm	Stambladdikte mm	Spaanhoek	Geschikt voor	Verpakking	Art.nr.
160 x 2,2 x 20	PCD	4	FZ	1,6	5°	KS 55 / KS 55 FS / KS 54 / KSE 55 Plus / KSE 55 Vario Plus	doos	628287000*
165 x 2,2 x 20	PCD	4	FZ	1,6	5°	KS 18 LTX 57 / KT 18 LTX 66 BL / KS 18 LTX 66 BL	doos	628289000*
190 x 2,2 x 30	PCD	4	FZ	1,6	5°	KS 66 / KS 66 Plus / KSE 68 Plus / KS 66 FS	doos	628297000*

Cirkelzaagbladen "lamineer cut"

Cirkelzaagbladen "lamineer cut", professionele kwaliteit, voor semi-stationaire cirkelzagen



NIEUW

- Nauwkeurige, nette zaagsnede in allerlei soorten laminaatvloeren, dankzij de daarvoor ontwikkelde tandgeometrie
- Bijzonder lange levensduur door het uitstekende, zeer harde metaal en de fijngeslepen tanden
- Nauwkeurige, geluids- en trillingsarme zaagzaagsneden door gelaserde elastische sleuven (en deels laserornamenten), evenals stambladen van kwalitatief hoogwaardig staal
- Nevengatopname bij cirkelzaagbladen met een Ø van 216, 254 mm

Diameter x zaagbreedte x asgat mm	Materiaal	Aantal tanden	Tandvorm	Stambladdikte mm	Spaanhoek	Geschikt voor	Verpakking	Art.nr.
216 x 2,4 x 30	HW/CT	60	FZ/TZ	1,8	0°	KS 18 LTX 216 / KGS 18 LTX 216 / KGSV 72 Xact / KGSV 72 Xact SYM / KGSV 216 M / KS 216 M Lasercut / KGS 216 M / KGS 216 Plus	doos	628442000*
254 x 2,6 x 30	HW/CT	66	FZ/TZ	2,0	0°	KS 254 Plus / KGS 254 M / KGS 254 Plus / KGS 254 I Plus	doos	628446000*

Verlooppingen voor cirkelzaagbladen



	Art.nr.
Verloopping ■ Ø 20 x 1,2 x 16 mm ■ Voor cirkelzaagbladen met een stambladdikte van 1,25 mm - max. 1,6 mm	623545000*
Verloopping ■ Ø 30 x 1,2 x 16 mm ■ Voor cirkelzaagbladen met een stambladdikte van 1,25 mm - max. 1,6 mm	623546000*
Verloopping ■ Ø 30 x 1,2 x 20 mm ■ Voor cirkelzaagbladen met een stambladdikte van 1,25 mm - max. 1,6 mm	623547000*
Verloopping ■ Ø 30 x 1,2 x 25 mm ■ Voor cirkelzaagbladen met een stambladdikte van 1,25 mm - max. 1,6 mm	623548000*
Verloopping ■ Ø 30 x 1,6 x 16 mm ■ Voor cirkelzaagbladen met een stambladdikte van 1,65 mm - max. 2,2 mm	623549000*
Verloopping ■ Ø 30 x 1,6 x 20 mm ■ Voor cirkelzaagbladen met een stambladdikte van 1,65 mm - max. 2,2 mm	623550000*
Verloopping ■ Ø 30 x 1,6 x 25 mm ■ Voor cirkelzaagbladen met een stambladdikte van 1,65 mm - max. 2,2 mm	623551000*





Afkort- en geleiderails

Geleiderails KFS

- Mobiele, compacte oplossing voor exact haakse zaagzaagsneden, direct op de plaats van gebruik. Ideaal op het dak of bij gemonteerde werkstukken
- Koppelbaar met de Metabo-cirkelzagen KS 18 LTX 66 BL, KS 18 LTX 57, KS 66 FS, KS 85 FS
- Zaagzaagsneden tot 60° met vergrendelposities bij de gebruikelijke hoeken
- Met het geïntegreerde terughaalmechanisme keert de zaag na het zagen weer snel terug in de uitgangspositie
- De cirkelzaag gewoon koppelen met de snelsluiting
- Splinterbescherming zorgt voor minder splinters bij het zagen
- Anti-slipstrip voor veilige, anti-slip ondersteuning en bescherming van het werkstukoppervlak

	Art.nr.
 Geleiderail KFS 30 Totale lengte: 690 mm Zaaglengte: 300 mm Gewicht: 1.400 g	629015000*
 Geleiderail KFS 44 Totale lengte: 834 mm Zaaglengte: 440 mm Gewicht: 1.640 g	629016000*
 Geleiderail KFS 70 Totale lengte: 1.094 mm Zaaglengte: 700 mm Gewicht: 2.140 g	629017000*

* ZB-verpakt

Geleiderails FS		Art.nr.
<ul style="list-style-type: none"> Voor een rechte en veilige geleiding Splinterbescherming zorgt voor minder splinters bij het zagen Anti-slipstrip voor veilige, anti-slip ondersteuning en bescherming van het werkstukoppervlak Met boorgaten voor vastzetten van de rail aan het werkstuk en om hangend te bewaren Door tweede geleiderail verlengbaar met verbindingstuk FSV (toebereiden) Compatibel met diverse cirkelzagen van andere fabrikanten, die geschikt zijn voor gebruik met rail (Hikoki, Festool, Bosch, Makita, Hilti en dergelijke) 		
	Geleiderail FS 80 Geschikt voor Metabo-cirkelzagen Totale lengte: 80 cm	629010000*
	Geleiderail FS 160 Totale lengte: 160 cm	629011000*
	Geleiderail FS 160 Met praktische draagtas voor veilige opslag en transport Totale lengte: 160 cm	629011700*
	Geleiderail FS 250 Geschikt voor Metabo-cirkelzagen Totale lengte: 250 cm	629013000
	Geleiderail FS 310 Totale lengte: 310 cm	629014000

Toebereiden voor geleiderails FS		Art.nr.
	Snelspan tang FSSZ <ul style="list-style-type: none"> Voor het snel en veilig fixeren van geleiderails van Metabo en andere producenten Zit stevig vast, ook bij trillingen Spanhoogte 160 mm Voor groeven 12 x 8 mm 	629021000*
	2 spantangen FSZ <ul style="list-style-type: none"> Voor het veilig fixeren van geleiderails van Metabo en andere producenten 120 mm spanhoogte 	631031000*
	Verbindingstuk FSV <ul style="list-style-type: none"> Voor de gereedschapsloze verbinding van twee geleiderails voor bijzonder lange zaagsneden Kan in geleiderail worden geschoven om op te bergen Geschikt voor de Metabo-geleiderails FS 	629022000*
	Splinterbescherming FSS <ul style="list-style-type: none"> Zorgt voor minder splinters van het werkstuk Rol met 3,5 m (als vervanging) Geschikt voor de Metabo-geleiderails FS 	629023000*
	Glijvoering FSG <ul style="list-style-type: none"> Voor licht glijden op de geleiderail Rol met 7 m (als vervanging) 	629024000*

		Art.nr.
	Anti-slip strip FSH <ul style="list-style-type: none"> Voor veilige, antislip ondersteuning en bescherming van het werkstukoppervlak Rol met 7 m (als vervanging) Geschikt voor de Metabo-geleiderails FS 	629025000*
	Haakse geleider FSW <ul style="list-style-type: none"> Voor het precies uitlijnen van de geleiderail op het werkstuk Hoek instelbaar van -60° tot +60° Geschikt voor de Metabo-geleiderails FS 	629026000*
	Tas FST <ul style="list-style-type: none"> Praktische draagtas voor de veilige opslag en transport van de geleiderail tot 160 cm Geschikt voor de Metabo geleiderails FS 160 	629020000
	Geleidingsplaat <ul style="list-style-type: none"> Voor het gebruik van de cirkelzagen KSA 18 LTX, KSAP 18, KS 54 en KS 54 SP op de geleiderail Geleidingsplaat compleet met 2 gemonteerde aluminium schroefdraadbussen voor de cirkelzagen 	631019000
	Adapter <ul style="list-style-type: none"> Voor het gebruik van de cirkelzagen KS 66 en KSE 68 Plus (oud; art. nr. 600543) op de geleiderail 	631020000

Geleiderail 31213		Art.nr.
	Geleiderail 31213 <ul style="list-style-type: none"> Stabiel, geanodiseerd aluminium profiel Antisliplaag voor grip bij het plaatsen en ter bescherming van de werkstukken tegen krassen Spelingvrij instelbare geleidingslijnaal <p>Geschikt voor: Metabo-decoupeerzagen, cirkelzagen en de bovenfreesen OFE 738 en Of E 1229 Signal (bij gebruik van de desbetreffende toebehoren); KS 55 FS, KSE 55 Vario Plus, KS 66 Plus, KSE 68 Plus direct te gebruiken; ook geschikt voor de doorslijp-afzuigbeschermer CED 125 Plus in combinatie met een haakse slijper</p> <p>Totale lengte 1.500 mm</p>	631213000
	Verbindingstuk <ul style="list-style-type: none"> Voor probleemloos verbinden van 2 geleiderails Alleen te gebruiken met geleiderail 631213000 	631211000*

Overige toebehoren voor cirkelzagen

Parallelgeleider KT		Art.nr.
	Parallelgeleider <ul style="list-style-type: none"> Dubbel geleide aluminium parallelgeleider voor nauwkeurige zaagzaagsneden langs de rand van het werkstuk Aan beide kanten te gebruiken door schaalverdeling op beide geleidestangen Maximale werkstukbreedte bij het werken met een parallelgeleider: rechts gemonteerd 185 mm, links gemonteerd 300 mm Geschikt voor accu-cirkelzaag KT 18 LTX 66 BL 	628029000*
Adapter voor zuigslang		
	Adapter voor zuigslang <ul style="list-style-type: none"> Draaibaar Voor het aanbrengen van de zuigslang op de cirkelzaag KS 54 en KSE 55 Plus 	630924000*

Stofzak



Art.nr. 628028000*

Stofzak
 ■ Stofzak voor het werken zonder stofzuiger
 ■ Inhoud 1,5 l
 ■ Geschikt voor de cirkelzagen KS 18 LTX 66 BL, KT 18 LTX 66 BL, KS 18 LTX 57, KS 66 FS, KS 85 FS

NIEUW

Zuigslang



Art.nr. 631938000

Zuigslang Ø 27 mm
 ■ Flexibel en eenvoudig verlengbaar: afzuigslang kan zonder extra verbindingstuk met een tweede verbonden worden
 ■ Rubberen aansluitstuk (binnen-Ø 30 mm, buiten-Ø 35 mm)

Slanglengte: 3,5 m
 Slang-Ø, binnen: 27 mm
 Slang-Ø, buiten: 33 mm
 Aansluit-Ø, buiten: 27 mm

Bajonetaansluiting: ja
 Draaicompensatie: machinezijde



- Uitgebreid assortiment decoupeerzaagbladen
- Voor iedere toepassing het juiste zaagblad
- Functionele subcategorieën: om snel het juiste zaagblad te vinden
- Duidelijk gestructureerd door het kleurensysteem

Kenmerken van de Metabo-decoupeerzaagbladen

Kleurgeleiding

De kleur geeft aan voor welk te bewerken materiaal het zaagblad het meest geschikt is.

wood	Hout
wood + metal	Hout met spijkers en metalen elementen
metal	Metaal
carbide	„Carbide“: innovatieve HM-technologie voor een zeer lange levensduur in hout en hout met spijkers/metalen elementen
expert	Speciale vertanding voor alle toepassingen op het gebied van bouw en renovatie
expert carbide	Speciale toepassingen op het gebied van bouw en renovatie. Zeer lange levensduur door de hardmetalen strip, opgelaste hardmetalen tanden of-coating.

Toepassingslijnen

wood	wood + metal	metal	expert
»basic wood«	»universal wood + metal«	»basic metal«	»expert plastics«
»fast wood«	»carbide wood + metal«	»metal premium«	»expert plastics premium«*
»clean wood«		»metal sandwich«	»expert ceramics«*
»precision wood«		»universal metal«	»expert fiber + plaster«*
»fast wood premium«			»expert inox«*
»clean wood premium«			»expert aluminium«
»universal wood«			»expert soft materials«

*carbide

Stambladmateriaal/zaagblattanden

- HCS** Koolstofstaal: voor het zagen in zacht hout, harde vezelplaten, kunststoffen
- HSS** Krachtig snelsnijstaal: geschikt voor gebruik in metaal, aluminium
- BiM** Bimetaal: bijzonder buigzame en flexibele verbinding van HCS en HSS. De zaagbladen hebben een vele malen langere levensduur dan HCS en HSS en zijn bijzonder beproefd bij schachtbreukgevaar
- HM/CT** Hartmetaal: innovatieve HM-technologie voor een zeer lange levensduur. Hardmetalen strip of -coating voor een zeer lange levensduur



- Tanden gefreesd, vrij zagend gezet**
 Relatief ruwe zaagsnede, snel werken in hard en zacht hout, aluminium, non-ferrometalen en kunststoffen
- Tanden gefreesd, vrij zagend gezet**
 Fijne zaagsnede met rechte machinegeleiding in hard en zacht hout, aluminium, non-ferrometalen en kunststoffen
- Tanden geslepen, vrij zagend gezet**
 Snel zagen in hard en zacht hout
- Tanden geslepen, vrij zagend met vrijloophoek geslepen**
 Voor een fijne, zuivere zaagsnede in hout en kunststoffen

Schachtvormen

De decoupeerzaagbladen van Metabo worden met de gangbare schachtvormen voor de decoupeerzagen van alle bekende fabrikanten geleverd.

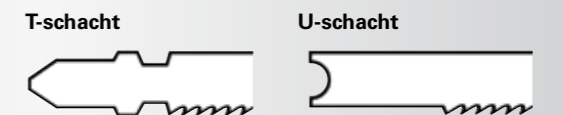

Hout

Art.nr. (Gelijk aan Bosch-type)		Materiaal		Te bewerken materiaal																															
623631000 (T 119 B)	623646000 (T 119 BO)	623632000 (T 111 C)	623633000 (T 144 D)	623921000 (T 144 D)	623649000 (T 244 D)	623960000* (T 244 D)	623678000 (T 344 D)	623603000 (T 744 D)	623651000 (T 101 AO)	623634000 (T 101 B)	623969000* (T 101 B)	623650000* (T 101 BR)	623635000 (T 101 D)	623923000* (T 101 D)	623654000 (T 301 CD)	623998000 (T 308 B)	623694000 (T 144 DP)	623679000 (T 344 DP)	623834000 (T 308 DP)	623835000 (T 1044 DP)	623933000 (T 144 DF)	623980000 (T 344 DF)	623695000 (T 101 ADF)	623948000 (T 101 AIF)	623975000 (T 101 BF)	623686000** (T 101 BRF)	623696000 (T 301 CDF)	623977000 (T 301 CLF)	623999000 (T 308 BF)	623675000* (T 234 X)	623949000 (T 111 HF)	623677000* (T 345 XF)	623677000* (T 367 XHM)		
		HCS		HCS		HCS		HCS		HCS		HCS		HCS		HCS		HCS		BiM		BiM		BiM		HCS		BiM		HM					
Zacht hout		Hard hout		Spaan-/meubelplaat		Kunststoffen		Bouw-/constructiehout		Gecoate platen		Keuken-/werkbladen		Laminaten		Hout + metaal, hout + spijkers																			
< 15 mm		> 15 mm		< 20 mm		> 20 mm		< 60 mm		> 60 mm		< 30 mm		> 30 mm		< 20 mm		< 30 mm																	
»basic wood«		»fast wood«		»clean wood«		»precision wood«		»fast wood premium«		»clean wood premium«		»universal wood«		»universal wood + metal«		»carbide wood + metal«																			

01
02
03
04
05
06
07
08
09
10
11
12
13
14
15
16

Metaal

Art.nr. (Gelijk aan Bosch-type)		Materiaal		Te bewerken materiaal															
623636000 (T 118 G)	623637000 (T 118 A)	623924000* (T 118 A)	623647000 (T 218 A)	623926000* (T 218 A)	623629000 (T 318 A)	623638000 (T 118 B)	623925000* (T 118 B)	623697000 (T 318 B)	623971000 (T 118 AF)	623950000* (T 118 AF)	623978000 (T 318 AF)	623979000 (T 318 BF)	623970000 (T 118 EOF)	623973000 (T 118 BF)	623929000* (T 118 BF)	623604000 (T 718 BF)	623837000 (T 1018 AFP)	623676000* (T 123 XF)	
		HSS		HSS		BiM		BiM		BiM		BiM		BiM		BiM		BiM	
»basic metaal«		»metal premium«		»metal sandwich«		»universal metaal«													

Speciale toepassingen

Art.nr. (Gelijk aan Bosch-type)		Materiaal		Te bewerken materiaal									
623640000 (T 101 A)	623687000 (T 301 CHM)	623657000 (T 130 Riff)	623658000	623652000 (T 141 HM)	623671000 (T 341 HM)	623662000 (T 118 AHM)	623663000 (T 118 EHM)	623639000 (T 127 D)	623648000 (T 227 D)	623974000 (T 127 DF)	623641000 (T 113 A)	623684000 (T 313 AW)	
HSS		HM		HM, bestrooid		HM		HSS		BIM		HCS	
»expert plastics«		»expert ceramics«		»expert fiber + plaster«		»expert inox«		»expert aluminium«		»expert soft materials«			
Roestvaste metalen platen (inox) non-ferrometalen		GVC/Corian		Piepschuim/karton/leer/rubber/tapijt		Aluminium/non-ferro metalen		snel		voor gebogen zaagsneden		snel	
1-2 mm		4-60 mm		< 50 mm		< 15 mm		voor gebogen zaagsneden		snel		Mes recht	
2-4 mm		5-50 mm		5-80 mm				zuiver		zuiver		Mes gegolfd	
5-80 mm		5-80 mm						snel		snel			
Keramiek/glas		Keramiek/glas		Keramiek/glas		Keramiek/glas		snel		snel			
Plexiglas/polycarbonaat		Plexiglas/polycarbonaat		Plexiglas/polycarbonaat		Plexiglas/polycarbonaat		snel		snel			
2-20 mm		2-20 mm		2-20 mm		2-20 mm		snel		snel			

Legenda

- *progressief vertand = tandsteek oplopend geschikt voor dun en dik materiaal
- **omgekeerd vertand = zuivere zaagranden boven
Let op: pendelslag uitschakelen
- uitermate geschikt □ beperkt geschikt



Decoupeerzaagbladen met T-schacht







Decoupeerzaagbladen "basic wood"

- goede zaagresultaten bij goede standtijd

Uitvoering	Materiaal	Nuttige lengte mm	Dikte mm	Tandsteek	Gelijk aan Bosch-type	Verkoop-eenheid	Art.nr.
 Hard hout, zacht hout, spaanplaten, meubelplaten 2-15 mm, vezelplaten 2-15 mm, kunststoffen, isolatiemateriaal gefreesd, gegolfd	HCS	51	1	2,0 mm/12 TPI	T 119 B	5	623631000*
 Hard hout, zacht hout, spaanplaten, meubelplaten 2-20 mm, vezelplaten 2-20 mm, kunststoffen, isolatiemateriaal, speciaal voor gebogen zaagsneden gefreesd, gegolfd	HCS	51	1	2,0 mm/12 TPI	T 119 BO	5	623646000*
						25	623605000*
 Hard hout, zacht hout, kunststoffen 4-50 mm, voor snelle, grove zaagsneden gefreesd, gezet	HCS	74	1,25	3,0 mm/8 TPI	T 111 C	5	623632000*
						25	623606000*

Decoupeerzaagbladen "fast wood"







- Snelle en rechte zaagsneden

Uitvoering	Materiaal	Nuttige lengte mm	Dikte mm	Tandsteek	Gelijk aan Bosch-type	Verkoop-eenheid	Art.nr.
 Hard hout, zacht hout, spaanplaten, meubelplaten 5-50 mm, voor snelle zaagsneden geslepen, gezet	HCS	74	1,25	4,0 mm/6 TPI	T 144 D	3	623964000*
						5	623633000*
						25	623690000*
						100	623712000
 Hard hout, zacht hout, spaanplaten, meubelplaten 5-50 mm, voor snelle zaagsneden, zaagblad met invalpunt geslepen, gezet	HCS	74	1,25	4-5,2 mm/6-5 TPI/ progressief	T 144 D	5	623921000*
 Hard hout, zacht hout, spaanplaten, meubelplaten 5-50 mm, speciaal voor gebogen zaagsneden geslepen, gezet	HCS	74	1,25	4,0 mm/6 TPI	T 244 D	5	623649000*
						25	623607000*
 Hard hout, zacht hout, spaanplaten, meubelplaten 5-50 mm, speciaal voor gebogen zaagsneden, zaagblad met invalpunt geslepen, gezet	HCS	74	1,25	4-5,2 mm/ 6-5 TPI/ progressief	T 244 D	5	623960000*
 Hard hout, zacht hout, spaanplaten, meubelplaten 2-15 mm, vezelplaten, voor snelle zaagsneden geslepen, gezet	HCS	126	1,25	4,0 mm/6 TPI	T 344 D	5	623678000*
 Hard hout, zacht hout, spaanplaten, meubelplaten, vezelplaten, constructiehout, extra dik geslepen, gezet	HCS	155	1,5	4,0 mm/6 TPI	T 744 D	5	623603000*

Decoupeerzaagbladen "clean wood"

- Snel, zuiver en exact haaks

Uitvoering	Materiaal	Nuttige lengte mm	Dikte mm	Tandsteek	Gelijk aan Bosch-type	Verkoop-eenheid	Art.nr.
 Zacht hout, triplex, kunststoffen, 1,5-5 mm, voor zuivere zaagsneden, speciaal voor gebogen zaagsneden vrijloophoek geslepen	HCS	57	1,25	1,4 mm/18 TPI	T 101 AO	5	623651000*
						25	623624000*

Uitvoering	Materiaal	Nuttige lengte mm	Dikte mm	Tandsteek	Gelijk aan Bosch-type	Verkoop-eenheid	Art.nr.
 Hard hout, zacht hout, spaanplaten, meubelplaten, vezelplaten, kunststoffen 3-30 mm, voor zuivere zaagsneden vrijloophoek geslepen, tanden geslepen	HCS	74	1,5	2,5 mm/10 TPI	T 101 B	3	623961000*
						5	623634000*
						25	623691000*
						100	623703000
 Hard hout, zacht hout, spaanplaten, meubelplaten, vezelplaten, kunststoffen 3-30 mm, voor zuivere zaagsneden, zaagblad met invalpunt vrijloophoek geslepen, tanden geslepen	HCS	74	1,5	2,7 mm/9 TPI	T 101 B	5	623969000*
 Hard hout, zacht hout, spaanplaten, meubelplaten, vezelplaten, gecoate platen 3-30 mm, voor zuivere zaagsneden. Let op: pendelslag uitschakelen! vrijloophoek geslepen, tanden geslepen, omgekeerde vertanding	HCS	74	1,5	2,5 mm/10 TPI	T 101 BR	5	623650000*
						25	623608000*
 Hard hout, zacht hout, spaanplaten, meubelplaten, 10-45 mm, vezelplaten 10-45 mm, voor zuivere zaagsneden vrijloophoek geslepen, tanden geslepen	HCS	74	1,5	4,0 mm/6 TPI	T 101 D	3	623962000*
						5	623635000*
						25	623609000*
						100	623704000
 Hard hout, zacht hout, spaanplaten, meubelplaten 10-45 mm, vezelplaten 10-45 mm, voor zuivere zaagsneden, zaagblad met invalpunt vrijloophoek geslepen, tanden geslepen	HCS	74	1,5	4-5,2 mm/ 6-5 TPI/ progressief	T 101 D	5	623923000*
 Hard hout, zacht hout, spaanplaten, meubelplaten, 4-60 mm, vezelplaten 4-60 mm, voor zuivere zaagsneden vrijloophoek geslepen, tanden geslepen	HCS	91	1,5	3,0 mm/8 TPI	T 301 CD	5	623654000*
 aan beide zijden perfecte, gladde zaagresultaten, voor snelle zaagsneden, zacht hout. Let op: pendelslag uitschakelen! vrijloophoek geslepen, tanden geslepen	HCS	93	1,5	2,2 mm/12 TPI	T 308 B	5	623998000*



Decoupeerzaagbladen "precision wood"

- uitermate robuust dankzij het extra dikke zaagblad
- Exact haakse zaagzaagsneden

Uitvoering	Materiaal	Nuttige lengte mm	Dikte mm	Tandsteek	Gelijk aan Bosch-type	Verkoop-eenheid	Art.nr.
 Hard hout, zacht hout, deuren, aanrechtbladen 5-50 mm, voor nauwkeurige haakse zaagsneden, extra dik, zaagblad met dompelpunt geslepen, gezet	HCS	74	1,7	4,0 mm/6 TPI	T 144 DP	5	623694000*
 Hard hout, zacht hout, spaanplaten, meubelplaten, 5-100 mm, vezelplaten 5-100 mm, voor zaagsneden met een precieze hoek, extra dik geslepen, tanden geslepen	HCS	104	1,7	4,0 mm/6 TPI	T 344 DP	5	623679000*
 Aan beide zijden perfecte, braamvrije zaagresultaten, voor snelle zaagzaagsneden, zacht hout, voor exact haakse zaagzaagsneden, extra dik, zaagblad met dompelpunt Let op: de pendelslag uitschakelen geslepen, gezet	HCS	91	1,7	2,2 mm/12 TPI	T 308 BP	5	NIEUW 623834000*
 Dik bouw hout, zacht hout (5-150 mm), meubelplaten, hardboard, voor exact haakse zaagzaagsneden, extra dik geslepen, gezet	HCS	250	1,6	4,0 mm/6 TPI	T 1044 DP	3	NIEUW 623835000*





Decoupeerzaagbladen "fast wood premium"

- Snelle en rechte zaagsneden bij een zeer lange levensduur

Uitvoering	Materiaal	Nuttige lengte mm	Dikte mm	Tandsteek	Gelijk aan Bosch-type	Verkoop-eenheid	Art.nr.
 Hard hout, zacht hout, gecoate platen 5-50 mm, voor snelle zaagsneden							
geslepen, gezet	BiM	74	1,25	4,0 mm/6 TPI	T 144 DF	5	623976000*
 Hard hout, zacht hout, gecoate platen 5-100 mm, voor snelle zaagsneden							
geslepen, gezet	BiM	126	1,25	4,0 mm/6 TPI	T 344 DF	5	623980000*

Decoupeerzaagbladen "clean wood premium"

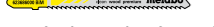
- Zuivere en exact haakse zaagsneden bij een zeer lange levensduur

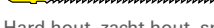
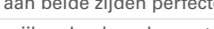
Uitvoering	Materiaal	Nuttige lengte mm	Dikte mm	Tandsteek	Gelijk aan Bosch-type	Verkoop-eenheid	Art.nr.
 speciaal voor laminaat, laminaatvloer-panelen, hard hout, zacht hout, gecoate platen, triplex, speciaal voor gebogen zaagsneden, voor zuivere zaagsneden							
vrijloophoek geslepen, tanden geslepen, spitsvertanding	BiM	57	1,25	1,4 mm/18 TPI	T 101 AOF	5	623695000*
 speciaal voor laminaat, laminaatvloer-panelen, hard hout, zacht hout, gecoate platen, kunststoffen 2-30 mm, voor zuivere zaagsneden							
vrijloophoek geslepen, tanden geslepen, spitsvertanding	BiM	74	1,25	1,7 mm/15 TPI	T 101 AIF	5	623948000*
 Hard hout, zacht hout, laminaatvloer-panelen, gecoate platen, kunststof 3-30 mm, voor zuivere zaagsneden, zaagblad met invalpunt							
vrijloophoek geslepen, tanden geslepen	BiM	74	1,25	2,7 mm/9 TPI	T 101 BF	5	623975000*
 speciaal voor laminaat, laminaatvloer-panelen, aanrechtbladen 3-30 mm, gecoate platen, voor zuivere zaagsneden. Let op: pendelslag uitschakelen!							
vrijloophoek geslepen, tanden geslepen, omgekeerde vertanding	BiM	74	1,25	2,5 mm/10 TPI	T 101 BRF	5	623686000*
 Hard hout, zacht hout, gecoate platen 4-60 mm							
vrijloophoek geslepen, tanden geslepen	BiM	91	1,5	3,0 mm/8 TPI	T 301 CDF	5	623696000*
 Hard hout, zacht hout, spaanplaten, verlijmd houtsoorten, 5-80 mm, glasvezelversterkte kunststoffen 5-30 mm, voor snelle zaagsneden							
vrijloophoek geslepen, tanden geslepen	BiM	105	1,5	3,0 mm/8 TPI	T 301 CLF	5	623977000*
 aan beide zijden perfecte, gladde zaagresultaten, voor snelle zaagsneden, hard hout. Let op: pendelslag uitschakelen!							
vrijloophoek geslepen, tanden geslepen	BiM	93	1,5	2,2 mm/12 TPI	T 308 BF	5	623999000*

Decoupeerzaagbladen "universal wood"

- Snel en zuiver in hout van iedere dikte

Uitvoering	Materiaal	Nuttige lengte mm	Dikte mm	Tandsteek	Gelijk aan Bosch-type	Verkoop-eenheid	Art.nr.
 Hard hout, zacht hout, spaanplaten, meubelplaten, vezelplaten, voor snelle zaagsneden							
vrijloophoek geslepen, tanden geslepen	HCS	91	1,5	2,0-3,0 mm/12-8 TPI/ progressiv	T 234 X	5	623675000*
						25	623617000*

Decoupeerzaagbladen "universal wood + metal"

- Snel en zuiver in hout van iedere dikte met metalen elementen

Uitvoering	Materiaal	Nuttige lengte mm	Dikte mm	Tandsteek	Gelijk aan Bosch-type	Verkoop-eenheid	Art.nr.
 Hout, hout met spijkers, metaal, non-ferrometalen, kunststoffen							
gezet, gefreesd	BiM	106	1,25	2,4-5,0 mm/10-5 TPI/ progressief	T 345 XF	5	623677000*
						25	623621000*
 Hard hout, zacht hout, hout met spijkers, non-ferrometalen, kunststoffen							
geslepen	BiM	90	1	2,5 mm/10 TPI	T 111 HF	5	623949000*







Decoupeerzaagbladen "carbide wood + metal"

- Opgelaste hardmetalen tanden voor een uitstekende levensduur
- Snelle en zuivere zaagsneden in verschillende materialen van hout en metaal in uiteenlopende diktes

Uitvoering	Materiaal	Nuttige lengte mm	Dikte mm	Tandsteek	Gelijk aan Bosch-type	Verkoop-eenheid	Art.nr.
 met hardmetalen punt	HM	108	1	3,5-5 mm/7-5 TPI/ progressief	T 367 XHM	3 NIJEUW	623836000*

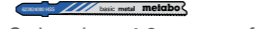

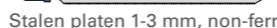
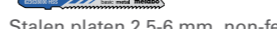

Decoupeerzaagbladen "basic metal"

- goede zaagresultaten bij goede standtijd

Uitvoering	Materiaal	Nuttige lengte mm	Dikte mm	Tandsteek	Gelijk aan Bosch-type	Verkoop-eenheid	Art.nr.
 Staalplaten 0,5-1,5 mm, non-ferrometalen							
gefreesd, gegolfd	HSS	66	1	0,7 mm/36 TPI	T 118 G	5	623636000*
 Stalen platen 1-3 mm, non-ferrometalen							
gefreesd, gegolfd	HSS	51	1	1,2 mm/21 TPI	T 118 A	3	623965000*
						5	623637000*
						25	623692000*
 Stalen platen 1-3 mm, non-ferrometalen							
gefreesd, gegolfd	HSS	66	1	1,1-1,5 mm/23-17 TPI/progressief	T 118 A	5	623924000*
 Stalen platen 1-3 mm, non-ferrometalen, speciaal voor gebogen zaagsneden							
gefreesd, gegolfd	HSS	51	1	1,2 mm/21 TPI	T 218 A	5	623647000*
 Stalen platen 1-3 mm, non-ferrometalen, speciaal voor gebogen zaagsneden							
gefreesd, gegolfd	HSS	66	1	1,1-1,5 mm/ 23-17 TPI/progressief	T 218 A	5	623926000*
 Stalen platen 1-3 mm, non-ferrometalen, sandwichmaterialen							
gefreesd, gegolfd	HSS	106	1	1,2 mm/21 TPI	T 318 A	5	623629000*
						25	623623000*
 Stalen platen 2,5-6 mm, non-ferrometalen							
gefreesd, gegolfd	HSS	51	1	2,0 mm/12 TPI	T 118 B	5	623638000*
						25	623618000*
 Stalen platen 2,5-6 mm, non-ferrometalen							
gefreesd, gegolfd	HSS	66	1	1,9-2,3 mm/ 13-11 TPI/progressief	T 118 B	5	623925000*
 Stalen platen 2,5-6 mm, non-ferrometalen							
gefreesd, gegolfd	HSS	106	1	2,0 mm/12 TPI	T 318 B	5	623697000*

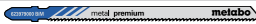
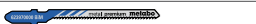
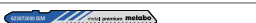

Decoupeerzaagbladen "metal premium"

- Breukvast bij lange levensduur

Uitvoering	Materiaal	Nuttige lengte mm	Dikte mm	Tandsteek	Gelijk aan Bosch-type	Verkoop-eenheid	Art.nr.
 Stalen platen 1-3 mm, non-ferrometalen gefreesd, gegolfd	BiM	51	1	1,2 mm/21 TPI	T 118 AF	5	623971000*
 Stalen platen 1-3 mm, non-ferrometalen gefreesd, gegolfd	BiM	66	1	1,1-1,5 mm/ 23-17 TPI/progressief	T 118 AF	5	623950000*
 Stalen platen 1-3 mm, sandwichmaterialen 2-65 mm, non-ferrometalen, plexiglas gefreesd, gegolfd	BiM	106	1	1,1 mm/23 TPI	T 318 AF	5	623978000*
 Stalen platen 2,5-6 mm, sandwichmaterialen 2-65 mm, non-ferrometalen, plexiglas gefreesd, gegolfd	BiM	106	1	1,8 mm/14 TPI	T 318 BF	5	623979000*
 Stalen platen 1,5-4 mm, speciaal voor gebogen zaagsneden gefreesd, gegolfd	BiM	57	1,25	1,5 mm/17 TPI	T 118 EOF	5	623970000*
 Stalen platen 2,5-6 mm, non-ferrometalen gefreesd, gegolfd	BiM	51	1	2,0 mm/12 TPI	T 118 BF	5	623973000*
 Stalen platen 2,5-6 mm, non-ferrometalen gefreesd, gegolfd	BiM	66	1	1,9-2,3 mm/ 13-11 TPI/progressief	T 118 BF	5	623929000*

Decoupeerzaagbladen »metal sandwich«

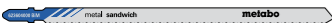
- In het bijzonder voor de bewerking van sandwich-panelen van metaal

Uitvoering	Materiaal	Nuttige lengte mm	Dikte mm	Tandsteek	Gelijk aan Bosch-type	Verkoop-eenheid	Art.nr.
 Stalen platen 2,5-6 mm, sandwichmaterialen 2-120 mm, non-ferrometalen, plexiglas gefreesd, gezet	BiM	150	1,25	2,0 mm/12 TPI	T 718 BF	5	623604000*
 Sandwichmaterialen (<160 mm) gegolfd, gefreesd	BiM	220		1,1 mm/23 TPI	T 1018 AFP	5 NIEUW	623837000*

Decoupeerzaagbladen "universal metal"

- Snel en zuiver in alle materiaaldiktes

Uitvoering	Materiaal	Nuttige lengte mm	Dikte mm	Tandsteek	Gelijk aan Bosch-type	Verkoop-eenheid	Art.nr.
 Stalen platen 1,5-10 mm, non-ferrometalen tot 30 mm gefreesd, gezet	BiM	74	1	1,2-2,6mm/21-10 TPI/ progressief	T 123 XF	5	623676000*
						25	623620000*

Decoupeerzaagbladen "expert plastics"

- Voor speciale toepassingen: kunststof
- Zuivere en rechte zaagsneden

Uitvoering	Materiaal	Nuttige lengte mm	Dikte mm	Tandsteek	Gelijk aan Bosch-type	Verkoop-eenheid	Art.nr.
 Plexiglas, polycarbonaat 2-20 mm, non-ferrometalen 2-10 mm vrijloophoek geslepen, tanden geslepen	HSS	74	1,25	2,0 mm/12 TPI	T 101 A	5	623640000*



Decoupeerzaagbladen "expert plastics premium"

- Voor speciale toepassingen: kunststof
- Zeer lange levensduur door de opgelaste hardmetalen tandenstrip

Uitvoering	Materiaal	Nuttige lengte mm	Dikte mm	Tandsteek	Gelijk aan Bosch-type	Verkoop-eenheid	Art.nr.
 glasvezelversterkte kunststoffen, Corian 4-60 mm geslepen	HM	91	1,25	3,3 mm/7 TPI	T 301 CHM	3	623687000*

Decoupeerzaagbladen "expert ceramics"

- Voor speciale toepassingen: keramische materialen bijv. tegels
- Met hardmetalen coating voor een nog langere levensduur

Uitvoering	Materiaal	Nuttige lengte mm	Dikte mm	Tandsteek	Gelijk aan Bosch-type	Verkoop-eenheid	Art.nr.
 Keramiek, glas, glasvezelversterkte kunststoffen, gietijzer Grof	HM, bestrooid	76	0,8	Korrel 30	T 130 Riff	1	623657000*
 Keramiek, glas, glasvezelversterkte kunststoffen, gietijzer fijn	HM, bestrooid	76	0,8	Korrel 50	T 150 Riff	1	623658000*



Decoupeerzaagbladen "expert fiber + plaster"

- Voor speciale toepassingen: gipskarton, cementstof
- Opgelaste hardmetalen tanden voor een uitstekende levensduur

Uitvoering	Materiaal	Nuttige lengte mm	Dikte mm	Tandsteek	Gelijk aan Bosch-type	Verkoop-eenheid	Art.nr.
 Gipskarton, cementvezelplaten 5-50 mm, glasvezelversterkte kunststoffen 5-20 mm geslepen	HM	74	1,25	4,3 mm/6 TPI	T 141 HM	1	623652000*
 Gipskarton, cementvezelplaten 5-80 mm, glasvezelversterkte kunststoffen 5-50 mm geslepen	HM	106	1,25	4,3 mm/6 TPI	T 341 HM	1 3	623688000* 623671000*

Decoupeerzaagbladen "expert inox"



- Voor speciale toepassingen: roestvast staal, inox

Uitvoering	Materiaal	Nuttige lengte mm	Dikte mm	Tandsteek	Gelijk aan Bosch-type	Verkoop-eenheid	Art.nr.
 roestvaste metalen platen (inox) 1-2 mm, non-ferrometalen geslepen	HM	57	1	1,1 mm/23 TPI	T 118 AHM	3	623662000*
 roestvaste metalen platen (inox) 2-4 mm, non-ferrometalen geslepen	HM	57	1	1,4 mm/18 TPI	T 118 EHM	3	623663000*

* ZB-verpakt



Decoupeerzaagbladen "expert aluminium"

- Voor speciale toepassingen: aluminium en non-ferrometalen





Uitvoering	Materiaal	Nuttige lengte mm	Dikte mm	Tandsteek	Gelijk aan Bosch-type	Verkoop-eenheid	Art.nr.
 Aluminium 3-15 mm, non-ferrometalen 4-20 mm, kunststoffen, voor snelle zaagsneden							
gefreesd, gezet	HSS	74	1	3,0 mm/8 TPI	T 127 D	5	623639000*
						25	623622000*
 Aluminium 3-15 mm, non-ferrometalen 4-20 mm, speciaal voor gebogen zaagsneden							
gefreesd, gezet	HSS	74	1	3,0 mm/8 TPI	T 227 D	5	623648000*
 Aluminium 3-15 mm, non-ferrometalen 4-20 mm, kunststoffen, voor snelle zaagzaagsneden, lange levensduur							
gefreesd, gezet	BiM	75	1	3,0 mm/8 TPI	T 127 DF	5	623974000*

Decoupeerzaagbladen "expert soft materials"

- Voor speciale toepassingen: bijv. zachte materialen, karton
- Zuivere zaagsneden met slechts weinig krachtinspanning dankzij de meskant

Uitvoering	Materiaal	Nuttige lengte mm	Dikte mm	Tandsteek	Gelijk aan Bosch-type	Verkoop-eenheid	Art.nr.
 Piepschuim, karton, leer, rubber, tapijt tot 50 mm							
mes geslepen, recht	HCS	74	1,25	Meskant	T 113 A	5	623641000*
 Piepschuim, karton, leer, rubber, tapijt tot 50 mm							
mes geslepen, gebogen	HCS	126	1	Meskant	T 313 AW	3	623684000*

Assortimenten decoupeerzaagbladen met T-schacht

	Art.nr.
 Assortiment decoupeerzaagbladen 1 (5 stuks) <ul style="list-style-type: none"> Voor hout en metaal HCS-zaagbladen/HSS-zaagblad Bestaande uit telkens 1 zaagblad 623634000, 623633000, 623637000 Geschikt voor de materialen: hout, metaal Aantal stuks: 3	623968000*
 Assortiment decoupeerzaagbladen 2 (5 stuks) <ul style="list-style-type: none"> Voor hout, metaal en kunststof HCS-zaagbladen/HSS-zaagblad Bestaande uit telkens 1 zaagblad 623633000, 623635000, 623632000, 623631000 en 623637000 Geschikt voor de materialen: hout, kunststoffen, metaal Aantal stuks: 5	623645000*
 Assortiment decoupeerzaagbladen 3 (10 stuks) <ul style="list-style-type: none"> Voor hout, metaal en kunststof HCS-zaagbladen/HSS-zaagbladen Bestaande uit telkens 2 decoupeerzaagbladen 623634000, 623633000, 623646000, 623637000, 623638000 Geschikt voor de materialen: hout, metaal, kunststoffen Aantal stuks: 10	623600000*
 Assortiment decoupeerzaagbladen 4 (25 stuks) <ul style="list-style-type: none"> Voor hout HCS-zaagbladen Bestaande uit telkens 10 zaagbladen 623633000 en 623635000 en 5 zaagbladen 623649000 Geschikt voor materiaal: hout Aantal stuks: 25	623698000*

Decoupeerzaagbladen met universeelschacht

Decoupeerzaagbladen "basic wood"/U

- Goede zaagresultaten bij goede standtijd

Uitvoering	Materiaal	Nuttige lengte mm	Dikte mm	Tandsteek	Gelijk aan Bosch-type	Verkoop-eenheid	Art.nr.
 Hard hout, zacht hout, spaanplaten, meubelplaten, vezelplaten 5-50 mm, voor zuivere zaagsneden							
gefreesd, gezet	HCS	74	1,25	3,0 mm/8 TPI	U 111 C	5	623945000*

Decoupeerzaagbladen "fast wood"/U

- Snelle en rechte zaagsneden

Uitvoering	Materiaal	Nuttige lengte mm	Dikte mm	Tandsteek	Gelijk aan Bosch-type	Verkoop-eenheid	Art.nr.
 Hard hout, zacht hout, spaanplaten, meubelplaten, vezelplaten 5-50 mm							
geslepen, gezet	HCS	82	1,25	4,0 mm/6 TPI	U 144 D	5	623944000*

Decoupeerzaagbladen "clean wood"/U

- Snel, zuiver en exact haaks

Uitvoering	Materiaal	Nuttige lengte mm	Dikte mm	Tandsteek	Gelijk aan Bosch-type	Verkoop-eenheid	Art.nr.
 Hard hout, zacht hout, spaanplaten, meubelplaten, vezelplaten 10-45 mm, voor zuivere zaagsneden							
vrijloophoek geslepen, tanden geslepen	HCS	82	1,25	2,5 mm/10 TPI	U 101 B	5	623943000*

Decoupeerzaagbladen "clean wood premium" / U

- Zuivere en exact haakse zaagsneden bij een zeer lange levensduur

Uitvoering	Materiaal	Nuttige lengte mm	Dikte mm	Tandsteek	Gelijk aan Bosch-type	Verkoop-eenheid	Art.nr.
 Hard hout, zacht hout, spaanplaten, meubelplaten, vezelplaten 3-30 mm, gecoate platen, voor zuivere zaagsneden							
vrijloophoek geslepen, tanden geslepen	BiM	82	1,25	2,5 mm/10 TPI	U 101 BF	5	623905000*



Decoupeerzaagbladen "universal wood + metal"/U

- Snel en zuiver in hout van iedere dikte met metalen elementen

Uitvoering	Materiaal	Nuttige lengte mm	Dikte mm	Tandsteek	Gelijk aan Bosch-type	Verkoop-eenheid	Art.nr.
 Hout, hout met spijkers, metaal, non-ferrometalen, kunststoffen							
gefreesd, gezet	BiM	107	1,25	2,4-5,0 mm/10-5 TPI progressief	U 345 XF	5	623906000*

Decoupeerzaagbladen "basic metal"/U











- goede zaagresultaten bij goede standtijd

Uitvoering	Materiaal	Nuttige lengte mm	Dikte mm	Tandsteek	Gelijk aan Bosch-type	Verkoop-eenheid	Art.nr.
 Stalen platen 1 - 3 mm gefreest, gegolfd	HSS	52	0,8	1,2 mm/21 TPI	U 118 A	5	623941000*
 Stalen platen 2,5 - 6 mm gefreest, gegolfd	HSS	52	1	2,0 mm/12 TPI	U 118 B	5	623940000*

Overige toebehoren voor decoupeerzagen

	Art.nr.
 <p>Beschermplaat kunststof</p> <ul style="list-style-type: none"> ■ Om op de voetplaat van de decoupeerzaag aan te brengen ■ De universele kunststof beschermplaat ter bescherming van alle werkstukoppervlakken ■ Geleiderailadapter aan beide zijden aan te koppelen, compatibel met Metabo, Mafell en Bosch ■ Rubberen opzetstuk voor invalsnedes ■ Gebruik van splinterbeveiligingsplaatjes mogelijk <p>Geschikt voor machine: STE 140, STE 140 Plus, STEB 140, STEB 140 Plus, STA 18 LTX 140</p>	623595000*
 <p>Beschermplaat van kunststof met vilt</p> <ul style="list-style-type: none"> ■ Om op de voetplaat van de decoupeerzaag aan te brengen ■ De kunststof/viltten beschermplaat voorkomt dat zeer gevoelige werkstukoppervlakken bekrast worden, incl. 3 reserveviltten ■ Geleiderailadapter aan beide zijden aan te koppelen, compatibel met Metabo, Mafell en Bosch ■ Rubberen opzetstuk voor invalsnedes ■ Gebruik van splinterbeveiligingsplaatjes mogelijk <p>Geschikt voor machine: STE 140, STE 140 Plus, STEB 140, STEB 140 Plus, STA 18 LTX 140</p>	623596000*
 <p>Beschermplaat van kunststof met gelaagde weefsel-inzet</p> <ul style="list-style-type: none"> ■ Om op de voetplaat van de decoupeerzaag aan te brengen ■ De duurzame kunststof beschermplaat van gelaagd weefsel voor maximaal glijvermogen op hout of op hout lijkende werkstukoppervlakken ■ Geleiderailadapter aan beide zijden aan te koppelen, compatibel met Metabo, Mafell en Bosch ■ Rubberen opzetstuk voor invalsnedes ■ Gebruik van splinterbeveiligingsplaatjes mogelijk <p>Geschikt voor machine: STE 140, STE 140 Plus, STEB 140, STEB 140 Plus, STA 18 LTX 140</p>	623597000*
 <p>Beschermplaat</p> <ul style="list-style-type: none"> ■ Om op de voetplaat van de decoupeerzaag aan te brengen ■ De beschermplaat voorkomt krassen op gevoelige werkstukoppervlakken <p>Geschikt voor machine: STEB 70 Quick, STEB 80 Quick, STE 90 SCS, STE 100 SCS, STA 18 LTX, STE 100 Plus, STE 135, STE 135 Plus, STEB 135, STEB 135 Plus, STEB 65 Quick, STE 100 Quick, STA 18 LTX 100, STAB 18 LTX 100</p>	623664000*
 <p>Cirkel- en parallelgeleiding</p> <ul style="list-style-type: none"> ■ Voor het zagen van cirkels van Ø 100 mm tot Ø 360 mm en voor zaagsnedes parallel met een rand (max. afstand van de rand 210 mm). <p>Geschikt voor machine: STE 140, STE 140 Plus, STEB 140, STEB 140 Plus, STA 18 LTX 140, STEB 65 Quick, STE 100 Quick, STA 18 LTX 100, STAB 18 LTX 100</p>	623591000*
 <p>Cirkel- en parallelgeleiding</p> <ul style="list-style-type: none"> ■ Voor het zagen van cirkels van Ø 100 mm tot Ø 360 mm en voor zaagsnedes parallel met een rand (max. afstand van de rand 210 mm). <p>Geschikt voor machine: STE 100 Plus, STE 135, STE 135 Plus, STEB 135, STEB 135 Plus, STA 18 LTX, STEB 70 Quick, STEB 80 Quick, STE 90 SCS, STE 100 SCS</p>	631340000*

* ZB-verpakt

	Art.nr.
 <p>Geleiderail 31213</p> <ul style="list-style-type: none"> ■ Stabiel, geanodiseerd aluminium profiel ■ Antisliplaag voor grip bij het plaatsen en ter bescherming van de werkstukken tegen krassen ■ Spelingvrij instelbare geleidingslijnaal <p>Geschikt voor: Metabo-decoupeerzagen, cirkelzagen en de bovenfrezen OFE 738 en Of E 1229 Signal (bij gebruik van de desbetreffende toebehoren); KS 55 FS, KSE 55 Vario Plus, KS 66 Plus, KSE 68 Plus direct te gebruiken; ook geschikt voor de doorslijp-afzuigbeschermer CED 125 Plus in combinatie met een haakse slijper Totale lengte 1.500 mm</p>	631213000
 <p>Verbindingsstukken</p> <ul style="list-style-type: none"> ■ Voor probleemloos verbinden van 2 geleiderails ■ Alleen te gebruiken met geleiderail 631213000 	631211000
 <p>2 spantangen FSZ</p> <ul style="list-style-type: none"> ■ Voor het bevestigen van de geleiderails op het werkstuk of de werktafel 	631031000
 <p>Geleidingsvoorziening</p> <ul style="list-style-type: none"> ■ Voor het gebruik van de decoupeerzagen in combinatie met de geleiderail <p>Geschikt voor machine: STEB 70 Quick, STEB 80 Quick, STE 90 SCS, STE 100 SCS, STE 100 Plus, STE 135, STE 135 Plus, STEB 135, STEB 135 Plus, STA 18 LTX</p>	631249000
 <p>Koelsmeerstift</p> <ul style="list-style-type: none"> ■ Verlenging van de standtijden bij gereedschap zoals bijv. kernboren, metaalboren, BiM-gatenzagen, frezen of zaagbladen 	623443000
 <p>3 splinterbeveiligingsplaatjes</p> <ul style="list-style-type: none"> ■ Voor het splintervrij zagen met de decoupeerzaag <p>Geschikt voor machine: STE 100 Plus, STE 135, STE 135 Plus, STEB 135, STEB 135 Plus</p>	623665000*
 <p>3 splinterbeveiligingsplaatjes</p> <ul style="list-style-type: none"> ■ Voor het splintervrij zagen met de decoupeerzaag <p>Geschikt voor machine: STEB 70 Quick, STEB 80 Quick, STE 90 SCS, STE 100 SCS, STA 18 LTX, ST 50 Pendix, STE 70, STE 80 Quick, STE 140, STE 140 Plus, STEB 140, STEB 140 Plus, STA 18 LTX 140, STEB 65 Quick, STE 100 Quick, STA 18 LTX 100, STAB 18 LTX 100</p>	631208000*
 <p>Afzuigset</p> <ul style="list-style-type: none"> ■ Afzuigset met geribbeld uiteinde voor veilige aansluiting op Metabo-alleszuiger met zuigslang-Ø 27 mm en 35 mm. <p>Geschikt voor machine: STA 18 LTX 140</p>	623669000*
 <p>Afzuigset</p> <ul style="list-style-type: none"> ■ Afzuigset met geribbeld uiteinde voor veilige aansluiting op Metabo-alleszuiger met zuigslang-Ø 27 mm en 35 mm <p>Geschikt voor machine: STE 140, STE 140 Plus, STEB 140, STEB 140 Plus</p>	623670000*
 <p>Zuigslang Ø 27 mm</p> <ul style="list-style-type: none"> ■ Flexibel en eenvoudig verlengbaar: afzuigslang kan zonder extra verbindingstuk met een tweede verbonden worden ■ Rubberen aansluitstuk (binnen-Ø 30 mm, buiten-Ø 35 mm) <p>Slanglengte: 3,5 m Slang-Ø, binnen: 27 mm Slang-Ø, buiten: 33 mm Aansluit-Ø, buiten: 27 mm</p> <p>Antistatisch: nee Elektrisch geleidend: nee Bajonetaansluiting: ja Draaicompensatie: machinezijde</p>	631938000
 <p>Zuigslang Ø 27 mm</p> <ul style="list-style-type: none"> ■ Flexibel en eenvoudig verlengbaar: afzuigslang kan zonder extra verbindingstuk met een tweede verbonden worden ■ Rubberen aansluitstuk (binnen-Ø 30 mm, buiten-Ø 35 mm) <p>Slanglengte: 3,5 m Slang-Ø, binnen: 27 mm Slang-Ø, buiten: 33 mm Aansluit-Ø, buiten: 27 mm</p> <p>Antistatisch: ja Elektrisch geleidend: nee Bajonetaansluiting: ja</p>	631939000

Metaal

Art.nr. (Gelijk aan Bosch-type)		Materiaal		Te bewerken materiaal		Platen		Buizen, profielen		Sloop en renovatie	
631129000 (S 918 AF)		BIM		voor vlakke zaagsneden		> 8,0 mm		< 100 mm		-	
631130000 (S 918 BF)		BIM		voor vlakke zaagsneden		< 8,0 mm		< 175 mm		-	
631454000 (S 922 EF)		BIM		voor vlakke zaagsneden		< 8,0 mm		< 250 mm		-	
631493000 (S 1122 EF)		BIM		voor vlakke zaagsneden		> 8,0 mm		< 100 mm		-	
631491000 (S 922 BF)		BIM		voor vlakke zaagsneden		< 8,0 mm		< 175 mm		-	
631494000 (S 1122 BF)		BIM		voor vlakke zaagsneden		< 8,0 mm		< 250 mm		-	
628267000 (S 522 BF)		BIM		kort		< 8,0 mm		< 100 mm		-	
628268000 (S 522 EF)		BIM		kort		< 8,0 mm		< 175 mm		-	
628266000		BIM		BIM		> 8,0 mm		< 100 mm		-	
628267000		BIM		BIM		< 8,0 mm		< 175 mm		-	
628268000		BIM		BIM		> 8,0 mm		< 250 mm		-	
628260000 (S 925 VF)		BIM		extra lang		< 8,0 mm		< 100 mm		-	
631910000 (S 1025 VF)		BIM		zuiver recht, precies		< 8,0 mm		< 175 mm		-	
628261000 (S 1125 VF)		BIM		zuiver recht, precies		< 8,0 mm		< 250 mm		-	
628263000 (S 1125 VF)		BIM		snel recht, precies		< 8,0 mm		< 100 mm		-	
631909000 (S 1025 BF)		BIM		snel recht, precies		< 8,0 mm		< 175 mm		-	
628255000 (S 926 BEF)		BIM		zuiver recht, precies		< 8,0 mm		< 250 mm		-	
628256000 (S 1126 BEF)		BIM		zuiver recht, precies		< 8,0 mm		< 100 mm		-	
628257000 (S 926 CHF)		BIM		snel recht, precies		< 8,0 mm		< 175 mm		-	
631989000 (T 1126 CHF)		BIM		snel recht, precies		< 8,0 mm		< 250 mm		-	
631992000 (S 920 CF)		BIM		extra dik robuust		< 8,0 mm		< 100 mm		-	
631993000 (S 1120 CF)		BIM		extra dik robuust		< 8,0 mm		< 175 mm		-	
628258000 (S 1136 BEF)		BIM		bijzonder zuiver, recht, precies, hoge standtijd		< 8,0 mm		< 100 mm		-	
628269000 (S 1136 CHF)		BIM		bijzonder netjes, recht, precies, hoge standtijd		< 8,0 mm		< 175 mm		-	
631914000 (S 123 XF)		BIM		universeel		< 8,0 mm		< 250 mm		-	
628556000 (S 522 EF)		HM		recht, precies		< 8,0 mm		< 100 mm		-	
628557000 (S 1155 CHM)		HM		zeer lange standtijd		< 8,0 mm		< 175 mm		-	
628557000 (S 1155 CHM)		HM		zeer lange standtijd		< 8,0 mm		< 250 mm		-	

Hout

Art.nr. (Gelijk aan Bosch-type)		Materiaal		Te bewerken materiaal		Hout (droog), spaanplaten, triplex		Hout (vochtig), brandhout, snoeien		Kunststoffen	
628241000 (S 617 K)		HCS		voor gebogen zaagsneden, grof		< 100 mm		< 100 mm		< 100 mm	
628242000 (S 1617 K)		HCS		extra lang snel, grof		< 190 mm		< 190 mm		< 190 mm	
628244000 (S 1111 K)		HCS		snel, grof		< 250 mm		< 250 mm		< 250 mm	
631470000 (S 644 D)		HCS		voor invalsmeden		< 100 mm		< 100 mm		< 100 mm	
631472000 (S 1344 D)		HCS		extra lang		< 190 mm		< 190 mm		< 190 mm	
631488000 (S 1531 L)		HCS		universeel		< 250 mm		< 250 mm		< 250 mm	
631913000 (S 2345 X)		HCS		universeel progressief vertand		< 100 mm		< 100 mm		< 100 mm	

Hout + metaal

Art.nr. (Gelijk aan Bosch-type)		Materiaal		Te bewerken materiaal		Hout, spaanplaten		Hout met spijkers/metalen insluiting		Platen		Buizen/profielen		Kunststoffen/raamkozijnen		Reparaties van pallets		Sloop en renovatie	
631125000 (S 1211 H)		BIM (631125000 HCS)		extra lang		< 100 mm		< 100 mm		< 3,0 mm		< 100 mm		< 100 mm		-		-	
631492000 (S 922 VF)		BIM (631125000 HCS)		extra lang		< 175 mm		< 175 mm		< 8,0 mm		< 175 mm		< 175 mm		-		-	
631495000 (S 1122 VF)		BIM (631125000 HCS)		extra lang		< 250 mm		< 175 mm		> 8,0 mm		< 175 mm		< 175 mm		-		-	
631407000 (S 1222 VF)		BIM (631125000 HCS)		extra lang		< 250 mm		< 250 mm		< 8,0 mm		< 175 mm		< 175 mm		-		-	
631932000 (S 1022 HF)		BIM (631125000 HCS)		speciaal voor het repareren van pallets		< 100 mm		< 100 mm		< 3,0 mm		< 100 mm		< 100 mm		-		-	
628265000 (S 511 DF)		BIM (631125000 HCS)		kort		< 175 mm		< 175 mm		< 8,0 mm		< 175 mm		< 175 mm		-		-	
628266000 (S 522 BEF)		BIM (631125000 HCS)		kort		< 250 mm		< 250 mm		> 8,0 mm		< 250 mm		< 250 mm		-		-	
631925000 (S 610 DF)		BiM		extra dik, robuust kort		< 100 mm		< 100 mm		< 3,0 mm		< 100 mm		< 100 mm		-		-	
631926000 (S 1156 XHM)		BiM		extra dik, robuust lang		< 175 mm		< 175 mm		< 8,0 mm		< 175 mm		< 175 mm		-		-	
631984000 (S 611 VF)		BiM		extra lang		< 250 mm		< 250 mm		< 8,0 mm		< 175 mm		< 175 mm		-		-	
631986000 (S 1111 VF)		BiM		extra lang		< 250 mm		< 250 mm		< 8,0 mm		< 175 mm		< 175 mm		-		-	
631987000 (S 1411 VF)		BiM		extra lang		< 250 mm		< 250 mm		< 8,0 mm		< 175 mm		< 175 mm		-		-	
631915000 (S 3456 XF)		BiM		universeel progressief vertand		< 100 mm		< 100 mm		< 3,0 mm		< 100 mm		< 100 mm		-		-	
626559000 (S 956 XHM)		HM		universeel progressief vertand		< 175 mm		< 175 mm		< 8,0 mm		< 175 mm		< 175 mm		-		-	
626560000 (S 1156 XHM)		HM		universeel progressief vertand		< 250 mm		< 250 mm		< 8,0 mm		< 175 mm		< 175 mm		-		-	

Speciale toepassingen

Art.nr. (Gelijk aan Bosch-type)		Materiaal		Te bewerken materiaal		Roestvaste platen (inox)		Kunststoffen, GfK		Karton, piepschuim, isolatiematerialen		Gipskarton		Gegoten stalen buizen		Baksteen		Gasbeton, vezelcement		Muursteen, baksteen, poriënbeton, kalkzandsteen, cementplaten	
631817000 (S 518 EHM)		HM		universeel progressief vertand		2-4 mm		-		-		-		< Ø 6"		< 100 mm		< 100 mm		< 150 mm	
631818000 (S 1130 Riff)		HM bestrooid		universeel progressief vertand		-		-		-		-		< 100 mm		< 100 mm		< 100 mm		< 215 mm	
626565000 (S 1050 RD)		RD bestrooid		lange standtijd		-		-		-		-		< 100 mm		< 100 mm		< 100 mm		< 365 mm	
631137000 (S 641 HM)		HM		kort		-		-		-		-		< 100 mm		< 100 mm		< 100 mm		< 365 mm	
631146000 (S 1241 HM)		HM		lang		-		-		-		-		< 100 mm		< 100 mm		< 100 mm		< 365 mm	
631819000 (S 2041 HM)		HM		extra lang		-		-		-		-		< 100 mm		< 100 mm		< 100 mm		< 365 mm	
631916000 (S 1543 HM)		HM		universeel progressief vertand		-		-		-		-		< 100 mm		< 100 mm		< 100 mm		< 365 mm	
631917000 (S 1234 HM)		HM		universeel progressief vertand		-		-		-		-		< 100 mm		< 100 mm		< 100 mm		< 365 mm	
631918000 (S 2243 HM)		HM		universeel progressief vertand		-		-		-		-		< 100 mm		< 100 mm		< 100 mm		< 365 mm	
628264000 (S 528 DF)		BiM		zuivere zaagsneden, korte uitvoering		-		-		-		-		< 100 mm		< 100 mm		< 100 mm		< 365 mm	
631907000 (S 628 DF)		BiM		zuivere zaagsneden		-		-		-		-		< 100 mm		< 100 mm		< 100 mm		< 365 mm	
626563000 (S 1213 AWP)		HCS		universeel progressief vertand		-		-		-		-		< 100 mm		< 100 mm		< 100 mm		< 365 mm	
631144000 (S 713 AW)		HCS		universeel progressief vertand		-		-		-		-		< 100 mm		< 100 mm		< 100 mm		< 365 mm	

Legenda

- *progressief vertand = tandsteek oplopend geschikt voor dun en dik materiaal
- uitermate geschikt □ beperkt geschikt

- Uitgebreid assortiment reciprozaagbladen
- Voor iedere toepassing het juiste zaagblad
- Functionele subcategorieën: om snel het juiste zaagblad te vinden
- Duidelijk gestructureerd door het kleurensysteem

Kenmerken van de Metabo-reciprozaagbladen

Kleurgeleiding

De kleur geeft aan voor welk te bewerken materiaal het zaagblad het meest geschikt is.

metal	Metaal
wood + metal	Hout met spijkers en metalen elementen
wood	Hout
carbide	„Carbide“: innovatieve HM-technologie voor een zeer lange levensduur onder de zwaarste omstandigheden zoals slopen van hout met spijkers/metalen elementen en rechte zaagzaagsneden in metaal, bijv. hoogwaardige staal, gegoten staal/gietijzer
expert	Speciale toepassingen voor alle toepassingen op het gebied van bouw en renovatie
expert carbide	Speciale toepassingen op het gebied van bouw en renovatie. Zeer lange levensduur door de hardmetalen strip, opgelaste hardmetalen tanden of-coating.

Toepassingslijnen

metal	wood & metal	wood	building materials/ expert for
»flexible metal«	»flexible wood+metal«	»fast wood«	»expert inox«*
»flexible fast metal«	»demolition wood+metal«	»precision wood«	»expert cast iron«*
»demolition metal«	»heavy wood+metal«	»universal wood«	»expert cast iron premium«**
»heavy metal«	»universal wood+metal«		»expert fiber plaster«*
»heavy metal premium«	»carbide wood+metal«		»expert brick«*
»universal metal«			»expert plaster«
»carbide metal«			»expert fibre insulation«
			»expert soft materials«

*carbide **RD

Stambladmateriaal/zaagbladtanden

HCS	Koolstofstaal: voor het zagen in zacht hout, harde vezelplaten, kunststoffen
HSS	Krachtig snelsijstaal: geschikt voor gebruik in metaal, aluminium
BiM	Bimetaal: bijzonder buigzame en flexibele verbinding van HCS en HSS. De zaagbladen hebben een vele malen langere levensduur dan HCS en HSS en zijn bijzonder beproefd bij schachtbreukgevaar
HM/CT	Hartmetaal: innovatieve HM-technologie voor een zeer lange levensduur. Hardmetalen strips of -coating voor een zeer lange levensduur.
RD	Diamantcoating voor een zeer lange levensduur bij speciale toepassingen, bijv. Speciaal voor het zagen van pijpen (ook met cementbekleding), glasvezelversterkte kunststoffen, epoxy en extreem schurende materialen

Tanden gefreesd, vrij zagend gezet Relatief ruwe zaagsnede, snel werken in hard en zacht hout, aluminium, non-ferrometalen en kunststoffen	Tanden gefreesd, vrij zagend gezet Fijne zaagsnede met rechte machinegeleiding in hard en zacht hout, aluminium, non-ferrometalen en kunststoffen	Tanden geslepen, vrij zagend gezet Snel zagen in hard en zacht hout	Tanden geslepen, vrij zagend met vrijloophoek geslepen Fijne, zuivere zaagsnede in hout en kunststoffen

Schachtvorm

De reciprozaagbladen van Metabo worden met een universele schacht voor decoupeerzagen van alle bekende fabrikanten geleverd.



Repricozaagbladen met 1/2" universeelschacht

Reciprozaagbladen "flexible metal"

- Breukbestendig, flexibel, reciprozaagbladen < 1,0 mm dikte

Uitvoering	Materiaal-uitvoering	Totale lengte mm	Dikte mm	Tandsteek	Gelijk aan Bosch-type	Verkoop-eenheid	Art.nr.
Platen 1-3 mm, profielen 5-100 mm gegolfd, gefreesd	BiM	150	0,9	1 mm/ 24 TPI	S 918 AF	2	631129000*
Platen 2-8 mm, profielen 10-100 mm gegolfd, gefreesd	BiM	150	0,9	1,8 mm/ 14 TPI	S 918 BF	2	631130000*
Platen 0,7-3 mm, profielen Ø 0,5-100 mm, profielen 0,5-100 mm gezet, gefreesd	BiM	150	0,9	1,4 mm/ 18 TPI	S 922 EF	2	631080000*
						5	631454000*
						25	628251000*
Platen 1,5-4 mm, profielen Ø 5-175 mm, profielen 5-175 mm, voor vlakke zaagsneden gezet, gefreesd	BiM	225	0,9	1,4 mm/ 18 TPI	S 1122 EF	2	631095000*
						5	631493000*
						25	628252000*
Platen 3-8 mm, buizen, profielen Ø 10 - 100 mm gezet, gefreesd	BiM	150	0,9	1,8 mm/ 14 TPI	S 922 BF	2	631093000*
						5	631491000*
						25	628253000*
						100	625491000
Platen 3-8 mm, buizen, profielen Ø 10 - 175 mm, vlakke zaagsneden gezet, gefreesd	BiM	225	0,9	1,8 mm/ 14 TPI	S 1122 BF	2	631096000*
						5	631494000*
						25	628254000*
						100	625492000
Platen 3-8 mm, profielen gezet, gefreesd	BiM	100	0,9	2 mm/ 14 TPI	S 522 BF	5	628267000*
Platen 0,7-3 mm, profielen gezet, gefreesd	BiM	100	0,9	1,4 mm/ 18 TPI	S 522 EF	5	628268000*

* ZB-verpakt

metabo

demolition wood + metal

631926000
BiM



Reciprozaagbladen "flexible fast metal"

- Het gebogen blad vormt de perfecte ondersteuning van de orbital beweging van de reciprozaag en zorgt een optimale krachtoverbrenging
- 30% hogere zaagsnelheid in vergelijking met rechte zaagbladen
- Meer zaagzaagsneden - minder vaak van blad wisselen: tot wel 25% langere levensduur van het zaagblad

Uitvoering	Materiaal-uitvoering	Totale lengte mm	Dikte mm	Tandsteek	Gelijk aan Bosch-type	Verkoop-eenheid	Art.nr.
 Platen 1,5-4 mm, profielen Ø 0,5-100 mm, buis voor snelle zaagzaagsneden, metaal	BiM	150	0,9	1,4 mm/18 TPI	-	5 NIEUW	626566000*
 Platen 1,5-4 mm, profielen Ø 0,5-100 mm, buis voor snelle zaagzaagsneden, metaal	BiM	225	0,9	1,4 mm/18 TPI	-	5 NIEUW	626567000*
 Platen 3-8 mm, profielen Ø 0,5-100 mm, buizen, voor snelle zaagzaagsneden, metaal	BiM	150	0,9	1,8 mm/14 TPI	-	5 NIEUW	626568000*
 Platen 3-8 mm, profielen Ø 0,5-100 mm, buizen, voor snelle zaagzaagsneden, metaal	BiM	225	0,9	1,8 mm/14 TPI	-	5 NIEUW	626569000*

Reciprozaagbladen "demolition metal"

- Speciaal voor sloopwerkzaamheden van metaal
- Uitstekende stabiliteit en robuustheid door het extra dikke zaagblad (1,6 mm)

Uitvoering	Materiaal-uitvoering	Totale lengte mm	Dikte mm	Tandsteek	Gelijk aan Bosch-type	Verkoop-eenheid	Art.nr.
 Platen 4-10 mm, buizen en profielen Ø 20-100 mm, voor buiszaagvoorzieningen, voor sloop- en renovatiewerkzaamheden, glas	BiM	150	1,6	2,5+3,2 mm/ 8+10 TPI	S 920 CF	5	631992000*
 Platen 4-10 mm, buizen en profielen Ø 20 - 175 mm, voor buiszaagvoorzieningen, voor sloop- en renovatiewerkzaamheden, glas	BiM	225	1,6	2,5+3,2 mm / 8+10 TPI	S 1120 CF	5	631993000*

Reciprozaagbladen "heavy metal"

- Stabiel, nauwkeurig, voor zware omstandigheden, reciprozaagbladen > 1,0 mm dikte

Uitvoering	Materiaal-uitvoering	Totale lengte mm	Dikte mm	Tandsteek	Gelijk aan Bosch-type	Verkoop-eenheid	Art.nr.
 Platen 2-12 mm, buizen, profielen Ø 10 - 100 mm	BiM	150	1,25	1,8/2,6 mm/10/14 TPI	S 925 VF	5	628260000*
 Platen 2-12 mm, buizen, profielen Ø 10 - 150 mm	BiM	200	1,25	1,8/2,6 mm/10/14 TPI	S 1025 VF	5	631991000*
 Platen 2-12 mm, buizen, profielen Ø 10-175 mm	BiM	225	1,25	1,8/2,6 mm/10/14 TPI	S 1125 VF	5	628261000*
 Platen 2-12 mm, buizen, profielen Ø 10 - 250 mm	BiM	300	1,25	1,8/2,6 mm/10/14 TPI	S 1225 VF	5	628263000*

* ZB-verpakt

Uitvoering	Materiaal-uitvoering	Totale lengte mm	Dikte mm	Tandsteek	Gelijk aan Bosch-type	Verkoop-eenheid	Art.nr.
 Platen 2-8 mm, buizen, profielen Ø 10 - 150 mm	BiM	200	1,25	1,8 mm/ 14 TPI	S 1025 BF	5	631909000*
 Platen 3-8 mm, buizen en profielen Ø 20-100 mm, voor buiszaagvoorzieningen, voor sloop- en renovatiewerkzaamheden, voor rechte, nauwkeurige en bijzonder zuivere zaagsneden	BiM	150	1,1	1,4+ 1,8 mm/14+18 TPI	S 926 BEF	5	628255000*
 Platen 3-8 mm, buizen en profielen Ø 20-175 mm, voor buiszaagvoorzieningen, voor sloop- en renovatiewerkzaamheden, voor rechte, nauwkeurige en bijzonder zuivere zaagsneden	BiM	225	1,1	1,4+1,8 mm/ 14+18 TPI	S 1126 BEF	5	628256000*
 Platen 4-10 mm, buizen en profielen Ø 20-100 mm, voor buiszaagvoorzieningen, voor sloop- en renovatiewerkzaamheden, voor rechte, nauwkeurige en snelle zaagsneden	BiM	150	1,1	2,5+3,2 mm/ 8+10 TPI	S 926 CHF	5	628257000*
 Platen 4-10 mm, buizen en profielen Ø 20-175 mm, voor buiszaagvoorzieningen, voor sloop- en renovatiewerkzaamheden, voor rechte, nauwkeurige en snelle zaagsneden	BiM	225	1,1	2,5+ 3,2 mm/ 8+10 TPI	S 1126 CHF	5	631989000*

Reciprozaagbladen "heavy metal premium"

- Hoge zaagsnelheid en optimale standtijd door de unieke, evenals zeer agressieve en robuuste vertanding

Uitvoering	Materiaal-uitvoering	Totale lengte mm	Dikte mm	Tandsteek	Gelijk aan Bosch-type	Verkoop-eenheid	Art.nr.
 Platen 3-8 mm, buizen en profielen Ø 20-175 mm, voor buiszaagvoorzieningen, voor rechte, nauwkeurige en bijzonder zuivere zaagsneden, met extreem lange levensduur	BiM	225	0,9	1,4+1,8 mm / 14+18 TPI	S 1136 BEF	2	628258000*
 Platen 4-10 mm, buizen en profielen Ø 20-175 mm, voor buiszaagvoorzieningen, voor rechte, nauwkeurige en snelle zaagsneden, met extreem lange levensduur	BiM	225	1,1	2,5+3,2 mm / 8+10 TPI	S 1136 CHF	2	628269000*



Reciprozaagbladen "universal metal"

- Universeel en snel in dik en dun materiaal

Uitvoering	Materiaal-uitvoering	Totale lengte mm	Dikte mm	Tandsteek	Gelijk aan Bosch-type	Verkoop-eenheid	Art.nr.
 Platen 1-8 mm, profielen Ø 5 - 100 mm	BiM	150	0,9	1,8-3,2 mm/8-14 TPI/ progressief	S 123 XF	2	631911000*
						5	631914000*

Reciprozaagbladen "carbide metal"

- Losse opgelaste hardmetalen tanden voor een uitstekende levensduur
- Voor nauwkeurige, rechte zaagzaagsneden in metaal, bijv. zeer sterk staal, gietstaal/grijs gietstaal
- 20x langere levensduur in vergelijking met zaagbladen van bi-metaal

Uitvoering	Materiaal-uitvoering	Totale lengte mm	Dikte mm	Tandsteek	Gelijk aan Bosch-type	Verkoop-eenheid	Art.nr.
 met hardmetalen punt	HM	150	1,25	3 mm/8 TPI	S 955 CHM	1 NIEUW	626556000*
 met hardmetalen punt	HM	225	1,25	3 mm/8 TPI	S 1155 CHM	1 NIEUW	626557000*



Reciprozaagbladen "flexible wood + metal"

- Breukbestendig, flexibel, reciprozaagbladen < 1,0 mm dikte

Uitvoering	Materiaal-uitvoering	Totale lengte mm	Dikte mm	Tandsteek	Gelijk aan Bosch-type	Verkoop-eenheid	Art.nr.
 Hout, hout met spijkers, non-ferrometalen, kunststoffen	HCS	300	0,9	2,5 mm/ 10 TPI	S 1211 H	2	631125000*
 Hout, hout met spijkers, metalen inlegellemenenten Ø 5-100 mm, platen, buizen, profielen 3-10 mm, kunststoffen 3-100 mm	BiM	150	0,9	1,8-2,6 mm/ 10-14 TPI	S 922 VF	2	631094000*
						5	631492000*
						25	628246000*
 Hout, hout met spijkers, metalen inlegellemenenten Ø 5-175 mm, platen, buizen, profielen 3-10 mm, kunststoffen 3 - 175 mm	BiM	225	0,9	1,8-2,6 mm/ 10-14 TPI	S 1122 VF	2	631097000*
						5	631495000*
						25	628247000*
						100	625494000
 Hout, hout met spijkers, metalen inlegellemenenten Ø 5-250 mm, platen, buizen, profielen 3-10 mm, kunststoffen 3-250 mm	BiM	300	0,9	1,8-2,6 mm/ 10-14 TPI	S 1222 VF	2	631098000*
						5	631407000*
						25	628248000*
 Hout, hout met spijkers, metalen inlegellemenenten Ø 5-150 mm, platen, buizen, profielen 3-12 mm, kunststoffen 3-150 mm	BiM	200	0,9	2,5 mm/ 10 TPI	S 1022 HF	5	631932000*
						200	625497000
 Hout, hout met spijkers, kunststof spaanplaten	BiM	100	0,9	4,0 mm/6 TPI	S 511 DF	5	628265000*
 hout, metaal en kunststoffen	BiM	100	0,9	1,4 /1,8 mm/14/18 TPI	S 522 BEF	5	628266000*



Reciprozaagbladen "demolition wood + metal"

- Speciaal voor sloopwerkzaamheden in hout met elementen van staal of met spijkers
- Uitstekende stabiliteit en robuustheid door het extra dikke zaagblad (1,6 mm)

Uitvoering	Materiaal-uitvoering	Totale lengte mm	Dikte mm	Tandsteek	Gelijk aan Bosch-type	Verkoop-eenheid	Art.nr.
 Hout, hout met spijkers, metalen inlegellemenenten Ø 10-100 mm, kunststoffen, voor sloop- en renovatiewerkzaamheden	BiM	150	1,6	4,3 mm/ 6 TPI	S 610 DF	5	631925000*
 Hout, hout met spijkers, metalen inlegellemenenten Ø 10-175 mm, kunststoffen, voor sloop- en renovatiewerkzaamheden	BiM	225	1,6	4,3 mm/ 6 TPI	S 1110 DF	5	631926000*

Reciprozaagbladen "heavy wood + metal"

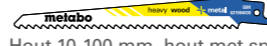
- Snel, stabiel, voor zware werkzaamheden, reciprozaagbladen > 1,0 mm dikte

Uitvoering	Materiaal-uitvoering	Totale lengte mm	Dikte mm	Tandsteek	Gelijk aan Bosch-type	Verkoop-eenheid	Art.nr.
 Hout 10-100 mm, hout met spijkers, kunststoffen, raamkozijnen, speciaal voor invalsmeden	BiM	150	1,25	3,2/5,1 mm/5/8 TPI	S 611VF	5	631984000*
						25	628250000*
						100	628259000*
 Hout, hout met spijkers, kunststoffen, spaanplaten 10-175 mm	BiM	225	1,25	3,2/5,1 mm/5/8 TPI	S 1111 VF	5	631986000*
 Hout, hout met spijkers, kunststoffen, spaanplaten 10-250 mm	BiM	300	1,25	3,2/5,1 mm/5/8 TPI	S 1411 VF	5	631987000*



Reciprozaagbladen "universal wood + metal"

- Universeel en snel in alle materialen

Uitvoering	Materiaal-uitvoering	Totale lengte mm	Dikte mm	Tandsteek	Gelijk aan Bosch-type	Verkoop-eenheid	Art.nr.
 Hout, hout met spijkers, metalen inlegellemenenten Ø 5-150 mm, platen, buizen, profielen 3-18 mm, kunststoffen 5-150 mm	BiM	200	1,25	2,1-4,3 mm/6-12 TPI/ progressief	S 3456 XF	2	631912000*
						5	631915000*

Reciprozaagbladen "carbide wood + metal"

- Losse opgelaste hardmetalen tanden voor een uitstekende levensduur
- Ideaal voor de zwaarste sloopwerkzaamheden, bijv. van hout met spijkers of elementen van metaal
- 20x langere levensduur in vergelijking met zaagbladen van bi-metaal

Uitvoering	Materiaal-uitvoering	Totale lengte mm	Dikte mm	Tandsteek	Gelijk aan Bosch-type	Verkoop-eenheid	Art.nr.
 met hardmetalen punt	HM	150	1,25	3-4 mm/6-8 TPI	S 956 XHM	1 NIEUW	626559000*
 met hardmetalen punt	HM	225	1,25	3-4 mm/6-8 TPI	S 1156 XHM	1 NIEUW	626560000*

Reciprozaagbladen "fast wood"

- Voor de zware toepassingen op de bouwplaats en in de tuin

Uitvoering	Materiaal-uitvoering	Totale lengte mm	Dikte mm	Tandsteek	Gelijk aan Bosch-type	Verkoop-eenheid	Art.nr.
 Hout (ook vochtig) 6-100 mm, snoeien, voor snelle, grove zaagsneden, speciaal voor gebogen zaagsneden gezet, gefreesd	HCS	150	1,25	8,5 mm/ 3 TPI	S 617 K	5	628241000*
 Hout (ook vochtig) 10-250 mm, snoeien, voor snelle, grove zaagsneden gezet, gefreesd	HCS	300	1,25	8,5 mm/ 3 TPI	S 1617 K	5	628242000*
 Hout (ook vochtig) 15-190 mm, brandhout, voor snelle, grove zaagsneden gezet, gefreesd	HCS	225	1,25	8,5 mm/ 3 TPI	S 1111 K	5	628244000*

Reciprozaagbladen "precision wood"

- Voor de professionele toepassingen op de bouwplaats en in de tuin

Uitvoering	Materiaal-uitvoering	Totale lengte mm	Dikte mm	Tandsteek	Gelijk aan Bosch-type	Verkoop-eenheid	Art.nr.
 Hout 6-100 mm, spaanplaten 6-60 mm, triplex, kunststof, speciaal voor invalsmeden gezet, geslepen	HCS	150	1,25	4,0 mm/ 6 TPI	S 644 D	2 5 100	631120000* 631470000* 631458000*
 Hout 10-250 mm, spaanplaten 10-100 mm, triplex, kunststoffen gezet, geslepen	HCS	300	1,25	4,0 mm/ 6 TPI	S 1344 D	2 5	631122000* 631472000*
 Hout (ook vochtig) 15-190 mm, brandhout, snoeien gezet, geslepen, geharde tanden	HCS	240	1,5	5,0 mm/ 5 TPI	S 1531 L	2 5 25	631139000* 631488000* 628245000*
 Hout (ook vochtig) 15-100 mm, brandhout 15-90 mm gezet, geslepen, geharde tanden	HCS	240	1,5	8,5 mm/ 3 TPI	S 1542 K	2 5	631141000* 631490000*

Reciprozaagbladen "universal wood"

- Universeel en snel in dik en dun materiaal

Uitvoering	Materiaal-uitvoering	Totale lengte mm	Dikte mm	Tandsteek	Gelijk aan Bosch-type	Verkoop-eenheid	Art.nr.
 Hout (ook vochtig) 6-150 mm, platen 6-60 mm, triplex, kunststoffen, speciaal voor invalsmeden gezet, geslepen	HCS	200	1,25	2,5-4,3 mm/6-10 TPI/ progressief	S 2345 X	2 5	631910000* 631913000*

Reciprozaagbladen "expert inox"

- Uitstekende levensduur en robuustheid door tandlijst van hardmetaal
- Ideaal voor zaagzaagsneden in roestvast staal door de zeer fijn geslepen tanden van hardmetaal

Uitvoering	Materiaal-uitvoering	Totale lengte mm	Dikte mm	Tandsteek	Gelijk aan Bosch-type	Verkoop-eenheid	Art.nr.
 Roestvaste platen (inox) 2-4 mm, roestvaste profielen 2-50 mm, kunststoffen (glasvezelversterkte kunststoffen) HM-tandstrip, geslepen	HM	115	1,25	1,4 mm/ 18 TPI	S 522 EHM	2	631817000*

Reciprozaagbladen "expert cast iron"

- Optimale standtijd door hardmetalen coating (korrel 30)
- Speciaal voor gebruik bij pijpen van gietstaal, steen, glasvezelversterkte kunststoffen en epoxy

Uitvoering	Materiaal-uitvoering	Totale lengte mm	Dikte mm	Tandsteek	Gelijk aan Bosch-type	Verkoop-eenheid	Art.nr.
 Gegoten stalen buizen max. Ø 6", baksteen, kunststoffen (glasvezelversterkte kunststoffen) HM, bestrooid	HM, bestrooid	225	1,25	Korrel 30	S 1130 Riff	2	631818000*



Reciprozaagbladen "expert cast iron premium"

- Uitstekende standtijd door diamantcoating (korrel 50)
- Speciaal voor gebruik bij pijpen van gietstaal, (ook met cementbekleding), glasvezelversterkte kunststoffen, epoxy en extreem schurende materialen

Uitvoering	Materiaal-uitvoering	Totale lengte mm	Dikte mm	Tandsteek	Gelijk aan Bosch-type	Verkoop-eenheid	Art.nr.
 Gietijzer, buizen, metaal, glasvezelversterkte kunststoffen, RD, bestrooid	RD, bestrooid	200	1	Korrel 50	S 1050 RD	2	NIUW 626565000*

Reciprozaagbladen "expert fiber plaster"

- Losse opgelaste hardmetalen tanden voor een uitstekende levensduur
- Speciaal voor gebruik in cellenbeton, steen, vezelcement en glasvezelversterkte kunststoffen

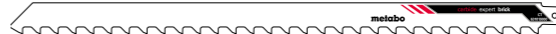
Uitvoering	Materiaal-uitvoering	Totale lengte mm	Dikte mm	Tandsteek	Gelijk aan Bosch-type	Verkoop-eenheid	Art.nr.
 Gasbeton 6-100 mm, baksteen 6-100 mm, vezelcement, glasvezelversterkte kunststoffen hardmetalen tanden, gezet	HM	150	1,25	4,3 mm/ 6 TPI	S 641 HM	1	631137000*
 Poriënbeton, baksteen 10-250 mm, vezelcement, glasvezelversterkte kunststoffen hardmetalen tanden, gezet	HM	300	1,5	8,5 mm/ 3 TPI	S 1241 HM	1	631146000*
 Poriënbeton, baksteen 20-350 mm, vezelcement, glasvezelversterkte kunststoffen hardmetalen tanden, gezet	HM	400	1,5	12,7 mm/ 2 TPI	S 2041 HM	1	631819000*



Reciprozaagbladen "expert brick"

- Losse opgelaste hardmetalen tanden voor een uitstekende levensduur
- Speciaal voor gebruik in metselwerk, baksteen, cellenbeton en cementplaten

Uitvoering	Materiaal-uitvoering	Totale lengte mm	Dikte mm	Tandsteek	Gelijk aan Bosch-type	Verkoop-eenheid	Art.nr.
 Muursteen, baksteen, poriënbeton, cementplaten, voor materiaaldiktes < 150 mm	HM	240	1,5	12,7 mm/ 2 TPI	S 1543 HM	1	631916000*
 Muursteen, baksteen, poriënbeton, cementplaten, voor materiaaldiktes < 215 mm	HM	305	1,5	12,7 mm/ 2 TPI	S 1243 HM	1	631917000*
 Muursteen, baksteen, poriënbeton, cementplaten, voor materiaaldiktes < 365 mm	HM	455	1,5	12,7 mm/ 2 TPI	S 2243 HM	1	631918000*

Reciprozaagbladen "expert plaster"

- Speciaal voor gebruik in speciaal materiaal zoals bijv. gipskarton
- Perfecte zaagsneden in bochten door de fijn geslepen tanden

Uitvoering	Materiaal-uitvoering	Totale lengte mm	Dikte mm	Tandsteek	Gelijk aan Bosch-type	Verkoop-eenheid	Art.nr.
 Gipskarton, voor zuivere zaagsneden gezet, gefreesd	BiM	100	0,9	4,2 mm/ 6 TPI	S 528 DF	5	628264000*
 Gipskarton 8-100 mm, voor zuivere zaagsneden gezet, gefreesd	BiM	150	1,25	4,3 mm/ 6 TPI	S 628 DF	5	631907000*

Reciprozaagbladen "expert fibre insulation"

- Speciaal voor gebruik in speciaal materiaal zoals bijv. mineraalwol, schuim (EPS/PUR), styrodur, styropor, leer, rubber, papier, tapijt
- Snelle en rechte zaagzaagsneden dankzij zagen met een mes met dubbel gegolfd lemme

Uitvoering	Materiaal-uitvoering	Totale lengte mm	Dikte mm	Tandsteek	Gelijk aan Bosch-type	Verkoop-eenheid	Art.nr.
 Isolatiemateriaal, rubber, karton, styropor, tapijt Mes geslepen	HCS	300	1,27	Meskant	S 1213 AWP	NIEUW	626563000*



Reciprozaagbladen "expert soft materials"

- In het bijzonder voor gebruik in speciaal materiaal zoals bijv. karton, styropor, isolatiemateriaal
- Goede zaagresultaten zonder bramen door metalen snijkanten met getande rand

Uitvoering	Materiaal-uitvoering	Totale lengte mm	Dikte mm	Tandsteek	Gelijk aan Bosch-type	Verkoop-eenheid	Art.nr.
 Karton, piepschuim, isolatiemateriaal Mes geslepen	HCS	150	1	Meskant	S 713 AW	2	631144000*





Zaagbladen voor hout

- Mooie invalsmeden in hout
- Convexe tandenreeks voor eenvoudig aanzetten en zuivere zaagresultaten
- Invalzaagbladen met gelaserde diepteschaal voor nauwkeurige dompeldieptes

Opname	Materiaal	Lengte mm	Breedte mm	Tandsteek	Verkoop-eenheid	Art.nr.
Zacht hout						
 STARLOCK	HCS	45	32	1,3 mm/20 TPI	1 5	626950000* 626951000*
gecoate platen, laminaatvloer-panelen, voor zuivere sneden						
 STARLOCK	BiM	45	32	1,8 mm/14 TPI	1	626956000*
Zacht hout						
 STARLOCK PLUS	HCS	60	32	1,4 mm/18 TPI	1	NIEUW 626946000*

Zaagbladen voor hout en metaal

- Hoogwaardige bi-metaal-vertanding voor lange levensduur en kwaliteit van de zaagsneden
- Invalzaagbladen met gelaserde diepteschaal voor nauwkeurige dompeldieptes



Opname	Materiaal	Lengte mm	Breedte mm	Diameter	Tandsteek	Verkoop-eenheid	Art.nr.
Zacht hout, hard hout, hout met spijkers, gecoate platen, kunststoffen							
 STARLOCK	BiM	30	20	-	1,3 mm/20 TPI	1	626952000*
Zacht hout, hard hout, hout met spijkers, gecoate platen, kunststoffen							
 STARLOCK	BiM	45	32	-	1,3 mm/20 TPI	1 5	626953000* 626954000*
Zacht hout, hard hout, hout met spijkers, gecoate platen, kunststoffen							
 STARLOCK	BiM	35	65	-	1,3 mm/20 TPI	1	626955000*
Zacht hout, hard hout, hout met spijkers, gecoate platen, kunststoffen, profielen							
 STARLOCK	BiM	-	-	85	1,3 mm/20 TPI	1	626960000*
Zacht hout, hard hout, hout met spijkers, gecoate platen, kunststoffen							
 STARLOCK PLUS	BiM	60	32	-	1,3 mm/20TPI	1	NIEUW 626945000*

* ZB-verpakt

* ZB-verpakt

Zaagbladen voor metaal

- Hoogwaardige vertanding voor lange levensduur en kwaliteit van de zaagsnede
- Invalzaagbladen met gelaserde diepteschaal voor nauwkeurige dompeldieptes

Opname	Materiaal	Lengte mm	Breedte mm	Tandsteek	Verkoop-eenheid	Art.nr.
Koper profielen, aluminium profielen, met non-ferrometaal gecoate materialen, spijkers						
 STARLOCK	BiM	45	32	1,3 mm/20 TPI	1	626957000*
					5	626958000*
Metaal, roestvast staal, geharde schroeven en spijkers						
 STARLOCK	HM	35	32	1,3 mm/20 TPI	1	626959000*
Metaal, roestvast staal, geharde schroeven en spijkers						
 STARLOCK PLUS	HM	50	32	1,3 mm/20 TPI	1	626948000*





Schaaf

- Duurzame HCS-snijkant voor universeel gebruik

Opname	Materiaal	Lengte mm	Breedte mm	Tandsteek	Verkoop-eenheid	Art.nr.
Tegellijm, vloerbedekking, vloerbedekkingslijm						
 STARLOCK		25	52		1	626961000*



Toebehoren voor speciale toepassingen "Expert"

- Hoogwaardige hardmetaal-bestrooiing voor hoge afname en lange levensduur

Opname	Materiaal	Diameter mm	Tandsteek	Verkoop-eenheid	Art.nr.
Voegen uitfrezen, plamuurmassa, tegellijm, vloerbedekkingslijm					
 STARLOCK	HM, bestrooid	85	Riff 30	1	626962000*
Voor nette zaagzaagsneden, met name voor invalsneden. glasvezelversterkte kunststoffen, hardboard, gipskarton, metaal, roestvast staal					
 STARLOCK PLUS	HM		1,3 mm/20 TPI	1	626947000*
Voor rechte, precieze en vooral nette zaagzaagsneden, hardboard, glasvezelversterkte kunststoffen, gipskarton, kunststoffen, cementvezelplaten					
 STARLOCK PLUS	HM, bestrooid		Riff 40	1	626949000*
Plamuurmassa, tegellijm, vloerbedekkingslijm, mortel					
 STARLOCK	HM, bestrooid	78	Riff 30	1	626963000*

* ZB-verpakt

Assortimenten voor multitools

	Art.nr.
 <p>Tegelzetter-set</p> <ul style="list-style-type: none"> ■ Tegel-set voor veelzijdige renovatie- en ombouwwerkzaamheden, zoals bijv. mortel of tegellijm verwijderen, voegen aan wand- en vloertegels uitfrezen, kleinere uitsneden in zachte wandtegels frezen ■ Set bestaande uit: 1 x segmentzaagblad 85 mm HM (tegels), 1 x driehoekschuurzool 78 mm HM (tegels), 1 x schaaaf star 52 mm HCS, 1 x invalzaagblad 32 mm BiM (metaal) <p>STARLOCK</p>	626419000*
 <p>Set voor interieurbouw</p> <ul style="list-style-type: none"> ■ Set voor interieurbouw voor veelzijdige vloer- en inbouwwerkzaamheden, zoals bijv. laminaat/parket uitsnijden, deurpanelen op de vloer afkorten, invalsneden in gecoate platen, hout, uitsparing in meubelelementen snijden ■ Set bestaande uit: 1 x invalzaagblad 32 mm HCS (hout), 1 x segmentzaagblad 85 mm BiM (hout + metaal), 1 x schaaaf star 52 mm HCS, 1 x invalzaagblad 32 mm BiM (metaal) <p>STARLOCK</p>	626420000*

Hechtschuurbladen voor hout en metaal, serie "professional"



- Kwalitatief hoogwaardig schuurpapier met halfopen bestrooiing en hoog afnamevermogen voor een homogeen schuurbeeld
- Voor fijne, massief hout, polyester, plaatstaal en roestvast plaatstaal, non-ferrometalen, lichtmetalen
- Voor het schuren van gefineerde kastfronten en zijdelen, het schuren van geplastificeerde meubeldelen met smeltlijmkanten, decoratief schuren van roestvast plaatstaal, ter reparatie schuren en afbramen van plaatstaal

Afmetingen mm	Korrel	Verkoop-eenheid	Art.nr.
93 x 93	P 40	5	624940000*
93 x 93	P 60	5	624941000*
93 x 93	P 80	5	624942000*
93 x 93	P 100	5	624943000*
93 x 93	P 120	5	624944000*
93 x 93	P 180	5	624945000*
93 x 93	P 240	5	624946000*
93 x 93	P 320	5	624947000*
93 x 93	P 40	25	624980000
93 x 93	P 60	25	624981000
93 x 93	P 80	25	624982000
93 x 93	P 100	25	624983000
93 x 93	P 120	25	624984000
93 x 93	P 180	25	624985000
93 x 93	P 240	25	624986000
93 x 93	P 320	25	624987000
Assortiment (10 x P 60, 10 x P 80, 5 x P 120)		25	624988000

Hechtschuurbladen voor verf en lak, serie "professional"



- Kwalitatief hoogwaardig schuurpapier met halfopen bestrooiing en hoog afnamevermogen
- Speciaal voor de bewerking van verf, alle soorten lak en plamuur
- Voor het afbramen en reinigen van fijne, massief hout, triplex en gelakte oppervlakken, afbramen van gefineerde meubelranden

Afmetingen mm	Korrel	Verkoop-eenheid	Art.nr.
93 x 93	P 40	25	625681000
93 x 93	P 60	25	625682000
93 x 93	P 80	25	625683000
93 x 93	P 120	25	625685000
93 x 93	P 180	25	625686000
93 x 93	P 240	25	625687000
93 x 93	P 320	25	625688000

* ZB-verpakt



Hechtschuurvlies, korund



- Voor het aanbrengen van structuren in hout (rustiek uiterlijk), het ontroesten van metaal en voor het schuren van lak (matten)

Korrel	Art.nr.
P 100	624958000*
P 280	624959000*

Overige toebehoren voor multitools

	Art.nr.
 <p>Schuurzool</p> <ul style="list-style-type: none"> ■ Geperforeerde schuurzool met klithechting ■ Snel, eenvoudig wisselen van de schuurbladen ■ Voor multitoool. Afmeting van hoek tot hoek: 93 mm ■ OIS-compatibel 	626421000*
 <p>Driehoek schuurzool "Starlock"</p> <ul style="list-style-type: none"> ■ Stofarm werken door de speciale extractie-opening ■ Snel, eenvoudig wisselen van de schuurbladen ■ Voor multitoool. Afmeting van hoek tot hoek: 93 mm <p>NIEUW STARLOCK</p>	626944000*

Overige toebehoren voor multitools

	Art.nr.
 <p>Diepte-aanslag + afzuigstuk voor MT 18 LTX BL QSL</p> <ul style="list-style-type: none"> ■ Diepte-aanslag voor exacte werkdiepte en vlak lang de rand werken: eenvoudige en snelle montage, verstelbare hoek ■ Afzuigstuk voor stofafzuiging: kan aan beide kanten van de machine worden gebruikt <p>NIEUW</p>	626943000*

Zaaglinten

Zaaglinten voor hout en kunststoffen

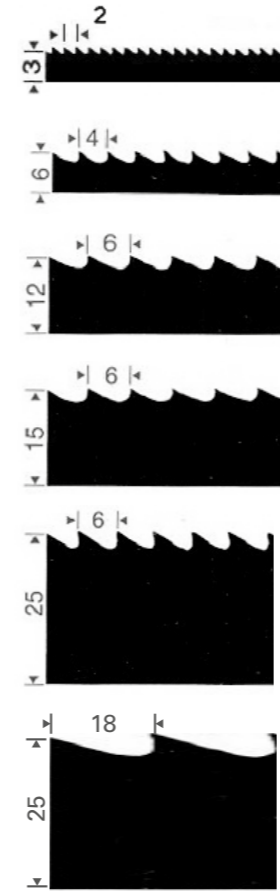

- A2** **Schuine tand voor kleine bochten**
Hout, kunststof, fijnzaaginrichting nodig
- A4** **Schuine tand voor gebogen zaagsneden**
Hout, kunststof
- A6** **Haaktand voor universele zaagsneden**
Hout, kunststof
- A6** **Haaktand voor rechte sneden**
Hout, kunststof
- A6** **Haaktand voor rechte sneden**
Hout, kunststof
- A18** **Haaktand voor rechte sneden**
Brandhout

Zaaglinten voor metaal en schuimstoffen

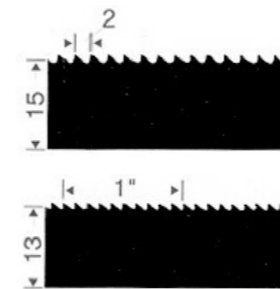

- A2** **Ruimtand voor universele zaagsneden**
Aluminium, koper, messing, schuimstoffen
- 14TPI** **14/18TPI** **18TPI** **Ruimtand voor universele zaagsneden**
Aluminium, koper, messing, staal

Aanduiding van de zaaglinten

Voorbeeld:

Tandp. ind. geh. 2240 x 6 x 0,5/A – 4 (14 TPI)

Tandp. ind. geh. = tandpunten-inductief-gehard
Carbonstaal met inductief geharde tandpunten; door de lange gebruiksduur bijzonder rendabel

- 2240** = zaaglintlengte mm
- 6** = zaaglintbreedte mm
- 0,5** = zaaglintdikte mm
- A – 4** = afstand van de tandpunten mm
- 14 TPI = A2** = aantal tanden per eenheid inch
- 1,3 TPI = A18** = aantal tanden per eenheid inch

Zaaglinten voor hout en kunststof



- Carbonstaal met inductief geharde tandpunten
- Door lange gebruiksduur erg rendabel

Afm. mm	Tandsteek	Materiaalgeschiktheid	Geschikt voor	Art.nr.
1.505 x 6 x 0,36	A4 schuine tand	Hout, kunststoffen, aluminium, speciaal voor gebogen zaagsneden	BS 230 tot 2001	0909040817*
1.505 x 12 x 0,36	A6 spitstand	Hout, kunststoffen, aluminium	BS 230 tot 2001	0909040825*
1.712 x 6 x 0,36	A4 schuine tand	Hout, kunststoffen, aluminium, speciaal voor gebogen zaagsneden	BAS 260 Swift	0909057175*
1.712 x 12 x 0,36	A6 spitstand	Hout, kunststoffen, aluminium	BAS 260 Swift	0909057183*
1.810 x 6 x 0,35	A4 schuine tand	voor boogsneden (buigen), hout, materialen die op hout lijken, kunststoffen	BS 5370, BS 5378	627641000*
1.810 x 10 x 0,35	A6 spitstand	voor boogsneden met grotere radius, hout, materialen die op hout lijken, kunststoffen	BS 5370, BS 5378	627642000*
1.810 x 13 x 0,35	A6 spitstand	voor lange, rechte zaagsneden, hout, materialen die op hout lijken, kunststoffen	BS 5370, BS 5378	627643000*
2.225 x 3 x 0,65	A2 schuine tand	Hout, kunststoffen, speciaal voor gebogen zaagsneden, voor cirkelsneden met de fijnzaaginrichting	BAS 380	0909060257*
2.225 x 6 x 0,36	A4 schuine tand	Hout, kunststoffen, speciaal voor gebogen zaagsneden	BAS 380	0909060265*
2.225 x 9 x 0,36	A6 spitstand	Hout, kunststoffen	BAS 380	0909060273*
2.225 x 13 x 0,36	A6 spitstand	Hout, kunststoffen, voor rechte en zuivere zaagsneden	BAS 380	0909060281*
2.230 x 3,5 x 0,65	A2 schuine tand	voor boogsneden (buigen), hout, materialen die op hout lijken, kunststoffen	Bs 0633	630852000*
2.230 x 6 x 0,65	A4 schuine tand	voor lange, rechte zaagsneden, voor boogsneden met grotere radius, hout, materialen die op hout lijken, kunststoffen	Bs 0633	630850000*
2.230 x 12,5 x 0,65	A6 spitstand	voor lange, rechte zaagsneden, hout, materialen die op hout lijken, kunststoffen	Bs 0633	630851000*
2.230 x 15 x 0,8	A6 spitstand	voor lange, rechte zaagsneden, hout, materialen die op hout lijken, kunststoffen	Bs 0633	630855000*
2.240 x 6 x 0,5	A4 schuine tand	Hout, kunststoffen, speciaal voor gebogen zaagsneden	BAS 317 Precision	0909029252*
2.240 x 12 x 0,5	A6 spitstand	Hout, kunststoffen	BAS 317 Precision	0909029244*
2.240 x 15 x 0,5	A6 spitstand	Hout, kunststoffen, voor rechte en zuivere zaagsneden	BAS 317 Precision	0909029260*
2.240 x 15 x 0,5	A2 ruimtand	Hout, kunststoffen, aluminium	BAS 317 Precision	0909029279*
3.380 x 6 x 0,5	A4 schuine tand	Hout, kunststoffen, speciaal voor gebogen zaagsneden	BAS 505 G, BAS 505 Precision	0909029180*
3.380 x 15 x 0,5	A6 spitstand	Hout, kunststoffen	BAS 505 G, BAS 505 Precision	0909029171*
3.380 x 25 x 0,5	A6 spitstand	Hout, kunststoffen, voor rechte en zuivere zaagsneden	BAS 505 G, BAS 505 Precision	0909000416*
3.380 x 25 x 0,5	A18 spitstand	Hout, brandhout	BAS 505 G, BAS 505 Precision	0909000424*
3.380 x 15 x 0,5	A2 ruimtand	Hout, kunststoffen	BAS 505 G, BAS 505 Precision	0909029210*

Zaaglinten voor metaal



- Carbonstaal met inductief geharde tandpunten
- Door lange gebruiksduur erg rendabel

Afm. mm	Tandsteek	Materiaalgeschiktheid	Geschikt voor	Art.nr.
835 x 13 x 0,5	14 TPI	Metaal, profielen, kunststoffen, schuimstoffen	MBS 18 LTX 2.5	626427000
835 x 13 x 0,5	18 TPI	Metaal, profielen, kunststoffen, schuimstoffen	MBS 18 LTX 2.5	626428000
835 x 13 x 0,5	14/18 TPI	Metaal, profielen, kunststoffen, schuimstoffen	MBS 18 LTX 2.5	626429000
1.067 x 5 x 0,65	A2 ruimtand	Non-ferrometalen, kunststoffen, aluminium, hout	BS 150 E tot 1998	0909052939*
1.505 x 12 x 0,36	A2 ruimtand	Non-ferrometalen, kunststoffen, hout	BS 230 tot 2001	0909040841*
1.712 x 12 x 0,36	A2 ruimtand	Non-ferrometalen, kunststoffen, aluminium, hout	BAS 260 Swift	0909057191*
1.810 x 6 x 0,35	24 TPI	voor rechte en zuivere sneden, aluminium, aluminium profielen, non-ferrometalen	BS 5370, BS 5378	627644000*
2.230 x 3 x 0,65	18 TPI	Profielen, plaatstaal	Bs 0633	630853000*
2.230 x 10 x 0,65	4 TPI	Aluminium, non-ferrometalen	Bs 0633	630854000*
2.230 x 13 x 0,65	14 TPI	Metaal	Bs 0633	630858000*
3.380 x 13 x 0,65	14 TPI	Non-ferrometaal, gecoate materialen, kunststoffen	BAS 505 G	0909029228*

Onderstel



- Onderstel UMS**
- Voor optimale en stabiele werkhoopte
 - Compact inklapbaar
 - Hoogtecompensatie door verstelbare standvoet
 - Klaar gemonteerd
- Hoogte werktafel: 83 cm
Gewicht: 12 kg
Maximale belasting: 250 kg
Steenvlak 57 x 60 cm
Geschikt voor: KS 216 M Lasercut, KGS 216 M, KGS 254 M, KGS 216 Plus, KGS 254 Plus / KGS 254 I Plus, KGS 315 Plus, KS 254 Plus, KS 305 Plus, KS 305 M, KGT 300, KGT 305 M, BAS 260 Swift, BAS 261 Precision, DH 330

Art.nr.
631317000

Cirkelzaagvoorzieningen



- Cirkelzaagvoorziening**
- Voor het maken van cirkels of kegels (met schuin gezette tafel)
 - Diameter van 120 tot 280 mm
- Zaaglint 6 mm voor het zagen van gebogen zaagsneden vereist
Geschikt voor: BAS 315 / 316, BAS 316 G, BAS 317 Precision, BAS 450, BAS 500, BAS 505 G, BAS 600, BAS 505 Precision, BAS 260 Swift

Art.nr.
0909031249*



- Cirkelzaagvoorziening**
- Max. doorlaathoogte:
BAS 261 Precision: 30 mm
BAS 318 Precision: 105 mm
- Voor het maken van cirkels of kegels (met schuin gezette tafel)
Zaaglint 6 mm voor het zagen van gebogen zaagsneden vereist
Geschikt voor: BAS 261 Precision, BAS 318 Precision

Art.nr.
631327000

Bandschuurvoorziening



- Bandschuurvoorziening**
- Voor het naschuren van vlakken en gebogen zaagsneden
Geschikt voor: BAS 318 Precision

Art.nr.
631333000

Textielschuurbanden



Korrel	Afmetingen mm	Verkoopenheid	Geschikt voor	Art.nr.
P 80	20 x 2.205	3	BAS 380	0909060303*
P 80	20 x 2.240	3	BAS 315 / 316, BAS 316 G, BAS 317 Precision, BAS 318 Precision	0909030528*
P 120	20 x 2.240	3	BAS 315 / 316, BAS 316 G, BAS 317 Precision, BAS 318 Precision	0909030536*
P 80	25 x 3.380	3	BAS 450, BAS 500, BAS 505 G, BAS 600, BAS 505 Precision	0909030544*
P 120	25 x 3.380	3	BAS 450, BAS 500, BAS 505 G, BAS 600, BAS 505 Precision	0909030552*

Art.nr.

Hechtschuurbladen





Korrel	Diameter mm	Verkoopenheid	Geschikt voor	Art.nr.
P 60	200	5	BAS 380	0909060338*
P 80	200	5	BAS 380	0909060346*
P 100	200	5	BAS 380	0909060354*

Art.nr.

* ZB-verpakt

Toebehoren voor cirkelzagen

Onderstellen		Art.nr.
	Onderstel TSU <ul style="list-style-type: none"> Voor optimale en stabiele werkhoogte Opklapbaar Gewicht: 5,9 kg Max. belasting met bevestigde machine: 125 kg (machine + werkstuk) Geschikt voor: TS 254 M	629003000
	Onderstel UMS <ul style="list-style-type: none"> Voor optimale en stabiele werkhoogte Compact inklapbaar Hoogtecompensatie door verstelbare standvoet Klaar gemonteerd Hoogte werktafel: 83 cm Gewicht: 12 kg Maximale belasting: 250 kg Steunvlak 57 x 60 cm Geschikt voor: KS 216 M Lasercut, KGS 216 M, KGS 254 M, KGS 216 Plus, KGS 254 Plus / KGS 254 I Plus, KGS 315 Plus, KS 254 Plus, KS 305 Plus, KS 305 M, KGT 300, KGT 305 M, BAS 260 Swift, BAS 261 Precision, DH 330, KGSV 72 Xact / KGSV 72 Xact SYM	631317000

NIEUW

Aanvoersleden		Art.nr.
	Aanvoerslede TKHS <ul style="list-style-type: none"> Maakt exacte zaagsneden mogelijk, ook bij grotere werkstukken Exacte, 6-voudig kogelgelagerde aanvoerslede Compleet met aanslagliniaal 90-45° zwenkbaar Aanslagschaal voor exacte herhalingsneden geschikt voor: TKHS 315, TKHS 315 C, TKHS 315 M Max. zaagbreedte 90°/45°: 640 mm/930 mm Totale lengte: 1.270 mm Opleggewicht: 24 kg	0910058967
	Aanvoerslede TS <ul style="list-style-type: none"> Zuivere en precieze zaagresultaten Soepele geleiding door middel van 4 wielen Inclusief aanslag Geschikt voor: TS 254, TS 254 M, TS 36-18 LTX BL 254, TS 36 LTX BL 254, TS 216, TS 216 Floor Tafelmaat: 300 x 185 mm Totale lengte: 1.092 mm	628900000

NIEUW

Spaanafzuigstukken		Art.nr.
	Spaanafzuigstuk BKS <ul style="list-style-type: none"> Voor het aansluiten van de bouw cirkelzagen op een afzuigapparaat Afzuigstuk-Ø: 100 mm Geschikt voor: BKS 400, BKS 400 Plus, BKS 450, BKS 450 Plus	0910008749

Afkortzagen-onderstellen: optimaal voor de bouwplaats en de werkplaats

Op de lichte en robuuste onderstellen KSU 401 en KSU 251 kunnen alle Metabo afkortzagen en alle gangbare modellen van bekende producenten snel en zonder gereedschap gemonteerd worden. Met het voor de bouwplaats en trappen geschikte onderstel, de grote grepen en de mogelijkheid, de poten met één hand in te klappen, heeft Metabo de onderstellen voor het transport geoptimaliseerd. Ook met gemonteerde zaag kunnen de onderstellen in enkele handelingen ingeklapt en comfortabel naar de werkplek getrokken worden. Ze zijn extreem robuust en stabiel en zijn zowel voor het gebruik op de bouwplaats als in de werkplaats geschikt.

Robuuste en lichte constructie met max. belasting in het middelste gedeelte van 250 kg

Uittrekbare werkstuksteunen tot 400 cm met wielen en opklapbare aanslag voor nauwkeurige seriesneden



Snel gebruiksklaar door vergrendelbare opklapbare poten en afstelbaarheid voor stabiele stand

Universele machinesteun ook geschikt voor alle gangbare afkortzagen van bekende producenten

Trolley-functie voor het mobiele gebruik bij montage en bouwplaats, ook met gemonteerde zaag

KSU 401



KSU 251: Compacte constructie voor eenvoudig transport









Trolley-functie voor comfortabel transport, ook met gemonteerde zaag



Klapfunctie door hendelbediening voor snel, met één hand in- en uitklappen

17
18
19
20
21
22
23
24
25
26
27
28
29
30
31
32

Speciale toebehoren voor afkortzagen

	Art.nr.
 <p>Onderstel afkortzagen KSU 251 Mobile</p> <ul style="list-style-type: none"> ■ Bijzonder robuust afkortzagen-onderstel met trolley-functie voor mobiel gebruik, ook met gemonteerde zaag ■ Uittrekbare werkstuksteunen met wielen en opklapbare aanslag voor nauwkeurige serie zaagsnedes ■ Dubbel ondersteunde tafelverbreding voor zware werkstukken ■ Hoogtecompensatie door verstelbare standvoeten ■ Eenvoudig klapmechanisme; inklapbaar ook met gemonteerde zaag ■ Ruimtebesparende opslagpositie ■ Inclusief machinesteun (zonder gereedschap te monteren) ook geschikt voor alle gangbare afkortzagen van bekende fabrikanten <p>Totale lengte: 121 cm – 240 cm Hoogte werkstuksteunen: 86 cm Max. belasting in het middelste gedeelte: 180 kg Gewicht: 31 kg</p>	629007000
 <p>Onderstel afkortzagen KSU 251</p> <ul style="list-style-type: none"> ■ Licht en robuust afkortzagen-onderstel met trolley-functie voor mobiel gebruik, ook met gemonteerde zaag ■ Snel gebruiksklaar door vergrendelbare opklapbare poten en afstelbaarheid voor stabiele stand ■ Uittrekbare werkstuksteunen met wielen en opklapbare aanslag voor nauwkeurige serie zaagsnedes ■ Inclusief machinesteun (zonder gereedschap te monteren) ook geschikt voor alle gangbare afkortzagen van bekende fabrikanten ■ Totale lengte: 127 cm – 250 cm ■ Hoogte werkstuksteunen: 92 cm - 99 cm ■ Max. belasting in het middelste gedeelte: 250 kg ■ Gewicht: 23 kg 	629005000
 <p>Onderstel afkortzagen KSU 100</p> <ul style="list-style-type: none"> ■ Licht en robuust onderstel afkortzagen ■ Snel gebruiksklaar door vergrendelbare opklapbare poten ■ Uittrekbare werkstuksteunen met wielen en opklapbare aanslag voor nauwkeurige serie zaagsnedes (als toebehoren verkrijgbaar) ■ Machinesteun (zonder gereedschap te monteren) ook geschikt voor alle gebruikelijke afkortzagen van bekende fabrikanten ■ Inclusief 1 paar machinesteunen (629008000) ■ Totale lengte: 100 cm ■ Max. belasting in het middelste gedeelte: 250 kg ■ Gewicht: 16 kg 	629004000
 <p>Onderstel afkortzagen KSU 401</p> <ul style="list-style-type: none"> ■ Licht en robuust afkortzagen-onderstel met trolley-functie voor mobiel gebruik, ook met gemonteerde zaag ■ Snel gebruiksklaar door vergrendelbare opklapbare poten en afstelbaarheid voor stabiele stand ■ Uittrekbare werkstuksteunen met wielen en opklapbare aanslag voor nauwkeurige serie zaagsnedes ■ Machinesteun (zonder gereedschap te monteren) ook geschikt voor alle gebruikelijke afkortzagen van bekende fabrikanten ■ Inclusief 1 paar machinesteunen (629008000) ■ Totale lengte: 168 cm - 400 cm ■ Hoogte werkstuksteunen: 92 cm - 99 cm ■ Max. belasting in het middelste gedeelte: 250 kg ■ Gewicht: 25 kg 	629006000
 <p>Machinesteun KSU 100/251/401</p> <ul style="list-style-type: none"> ■ Voor de eenvoudige en veilige montage van alle gangbare afkortzagen van bekende producenten op de machinestandaarden KSU 251 en KSU 401 ■ Inhoud 2 stuks 	629008000
 <p>Werkstuksteun KSU 100</p> <ul style="list-style-type: none"> ■ 1 uittrekbare werkstuksteun met wiel en opklapbare aanslag voor nauwkeurige seriesnedes ■ links of rechts te gebruiken 	629009000

Toebehoren voor vlak- en vandiktebanken

Omkeerbare wegwerpschaafbeitels

- Voor alle soorten zachthout

Afmetingen mm	Geschikt voor	Verkoopenheid	Art.nr.
260 x 18,6 x 1	HC 260 C, HC 260 M, HC 260 K	2	0911030713*
260	ADH 260	2	630468000

HSS-schaafbeitels

- Voor alle soorten zacht- en hardhout
- Naslijpbaar
- 18% wolfram = langere standtijd

Afmetingen mm	Geschikt voor	Verkoopenheid	Art.nr.
260 x 20 x 2,5	Multi 260	2	0920054030*
260 x 20 x 3	HC 260 C, HC 260 M, HC 260 K	2	0911030721*
263 x 24,5 x 3	HC 260 E / ES tot bj. 89	2	0911030748*
304 x 25 x 3	HC 300	2	0911060167*
310 x 20 x 2,5	Multi 310	2	0920054048*
310 x 20 x 3	HC 333 G	2	0911053179*
310 x 30 x 3	HC 314 tot Bj. 99	4	0911016362*
320 x 25 x 3	HC 320 tot Bj. 99	3	0911014220*
334 x 16 x 2	DH 330 tot Bj. 05	2	0911062119*
332 x 12 x 1,5	DH 330 vanaf bj. 06, DH 316	2	0911063549*
410 x 25 x 3	HC 410 G	3	0911050390*
260	ADH 260	2	630467000
260	ADH 1626	2	630545000

Hardmetalen schaaftbeitels

- Voor alle soorten hardhout, in het bijzonder exotisch hout, spaanplaat, hardpapier, harde weefsels
- Plaatmateriaal en kunststoffen
- Naslijpbaar, lange standtijd

Afmetingen mm	Geschikt voor	Verkoopenheid	Art.nr.
260 x 20 x 3	HC 260 C, HC 260 M, HC 260 K	2	0911030730*

Schaafbeitelombouwset



Afmetingen mm	Geschikt voor	Verkoopenheid	Art.nr.
260	HC 260 C, HC 260 M	2	0911030845





Wielenset



- **Wielenset**
- Voor gemakkelijk transport geschikt voor: HC 260 C, HC 260 M

Art.nr.
0911003783

Algemene toebehoren voor de houtbewerking

Rolbok		Art.nr.
	<p>Rolbok RS 420</p> <ul style="list-style-type: none"> Voor het ondersteunen van lange werkstukken bij zagen, frezen, schaven en boren Stabiel, in hoogte verstelbaar en inklapbaar <p>Met lichtlopende en hoogbelastbare rollen Breedte: 400 mm Opleggewicht: 100 kg Hoogte: 640 - 1.015 mm</p>	0910053353
Onderhoudsspray		Art.nr.
	<p>Onderhoudsspray</p> <ul style="list-style-type: none"> Ideaal voor verzorging en onderhoud van houtbewerkingsmachines Bevat siliconen, voorkomt het vastplakken van houtstof bijv. op draadstangen of glijlagers Verhoogt de glijbaarheid van de werkstukken op de machinetafel Hoge reinigingskracht <p>Inhoud: 400 ml</p>	0911018691*
Glijmiddel		Art.nr.
<ul style="list-style-type: none"> Voor goede glijeigenschappen van het hout op de vlakplaat en de vandiktetafel 		
	<p>Waxilit-glijmiddel Gewicht: 70 g</p>	0911001071
	<p>Waxilit-glijmiddel Gewicht: 1.000 g</p>	4313062258

* ZB-verpakt

Schuurmiddelen: duurzaam en met hoge afname.

Beproefde kwaliteit voor het professionele gebruik: voor het bewerken van oppervlakken zoals hout, metaal, verf, steen. Ook passend voor schuurmachines van alle gangbare merken.

Opbouw en toepassing

De schuurmiddeldrager

draagt de schuurkorrel en brengt de verspaningskrachten over. Naast een hoge stabiliteit en geringe vervorming moet de schuurmiddeldrager een flexibiliteit vertonen die aan het schuurprocedé voldoet.

Dragers zijn

- uiterst gecompriëerde papieren vellen in verschillende diktes
- weefsels op basis van polyester en katoen in verschillende diktes
- vulkaanvezel als zeer sterke en scheurbestendige onderlaag is het uitgangsmateriaal voor de (vulkaan) vezelschijf

De schuurkorrel

is het uiteindelijke schuurgereedschap. Het dringt in het te bewerken materiaal en verwijdert de spaanders. De schuurkorrel wordt op de schuurmiddeldrager verankerd. Hoge hardheid, taaiheid en een scherpe vorm zijn de belangrijkste eigenschappen van de schuurkorrel.

Soorten korrels zijn

- korund (aluminiumoxide) als hard, licht brosse schuurkorrel voor het bewerken van metaal, hout, lakken enz.
- siliciumcarbide als harde, scherpe schuurkorrel voor het bewerken van lak, hout, steen, keramiek, glas, rubber enz.
- zirkoniumkorund als stevige en fijne kristallijne combinatie van aluminiumoxide en zirkoniumoxide voor het bewerken van metaal en roestvaste materialen

Het bindmiddel

verankert de schuurkorrel aan de schuurmiddeldrager en ondersteunt het tegen de krachten die ontstaan bij het losmaken van de spaanders.

Bindmiddelen zijn

- fenolharsen en deekunstharsen voor voldoende stabiliteit

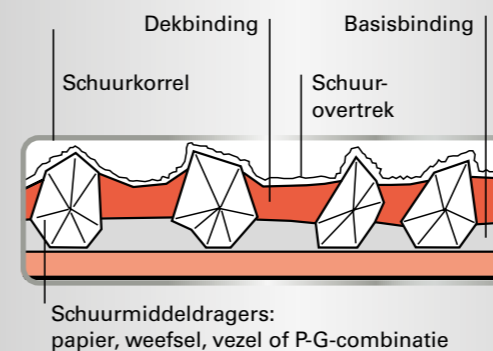

De kwaliteiten van de Metabo-schuurmiddelen



bijv. voor excenterschuurmachines

Hout + Metaal "professional"

E-papier, edelkorund, kunstharsgebonden

- Kwalitatief hoogwaardig schuurpapier met dichte bestrooiing en hoog afnamevermogen
- Voor optimale resultaten bij het schuren van hout en metaal bij professioneel gebruik

Toepassing:

Voor fineer, massief hout, polyester, plaatstaal en roestvast plaatstaal, non-ferrometalen, lichtmetalen



bijv. voor vlakschuurmachines:

Hout "classic"

A-/B-papier, normaal korund, kunsthars-/lijmgebonden

- Kwalitatief hoogwaardig schuurpapier met halfopen bestrooiing

Toepassing:

Voor hout algemeen, massief hout, fineer, kunststoffen, acrylglas, lak, plamuur, vulmiddelen, bijv. voor het afbramen, reinigen van triplex, fineer, massief hout, gelakte oppervlakken, afbramen van gefineerde meubelranden



bijv. voor driehoekschuurmachines:

Verf "professional"

B-/C-papier, edelkorund, met stearaat-coating, kunstharsgebonden







- Kwalitatief hoogwaardig schuurpapier met halfopen bestrooiing en hoog afnamevermogen

- De speciale stearaat-coating zorgt voor een lange levensduur doordat het schuurmiddel niet volloopt

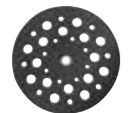
Toepassing:

Voor optimale resultaten bij het schuren van verf, lak, plamuur op hout of metaal bij professioneel gebruik





Toebehoren voor excenterschuurmachines

Steunschijf met klithechting					
	Diameter mm	Hardheid	Uitvoering	Geschikt voor	Art.nr.
	80	Middelhard	Geperforeerd	SX E 400	624064000*
	122	Middel	Geperforeerd	FSX 200 Intec	625658000*
	122	Middelhard	Geperforeerd	SX E 125	631224000*
	125	Zacht	multi-perforatie	SXE 325 Intec, SX E 425, SXE 425 TurboTec	631220000*
NIEUW					
	125	Middelhard	multi-perforatie	SXE 3125	624739000*
	150	Zacht	multi-perforatie	SXE 450 TurboTec	631156000*
	150	Middelhard	Geperforeerd (6 of 8 gaten)	SXE 450 TurboTec	631150000*
	125	Middelhard	multi-perforatie	SXE 150-2.5 BL, SXE 150-5.0 BL	630264000*
	150	Middelhard	multi-perforatie	SXE 150-2.5 BL, SXE 150-5.0 BL	630259000*
	125	Middelhard	multi-perforatie	SXE 425 TurboTec, SXE 3125, SXA 18 LTX 125 BL, PowerMaxx SXA 12-125 BL	630261000*
	150	Middelhard	multi-perforatie	SXE 450 TurboTec, SXE 3150	630262000*
	150	Middelhard	Geperforeerd (6 of 8 gaten)	SXE 3150	624740000*

* ZB-verpakt

Hechtussenschijven met klithechting

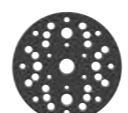

- Hechtussenschijf om bijzonder zacht te werken, voor het schuren van bolle oppervlakken en contouren, als dempingselement tussen schuurpapier en schuurschijf

	Diameter mm	Hardheid	Uitvoering	Geschikt voor	Art.nr.
	80	Zacht	Geperforeerd	SX E 400	624061000*
	125	Zacht	Niet geperforeerd	SX E 425, SXE 325 Intec, FSX 200 Intec, SXE 425 TurboTec, SXE 3125	631216000*
	150	Zacht	Niet geperforeerd	SXE 3150, SX E 450 Duo, SXE 450 TurboTec, SXE 3150	624037000*
	150	Zacht	multi-perforatie	SXE 150-2.5 BL, SXE 150-5.0 BL	630260000*
	125	Zacht	multi-perforatie	SXE 150-2.5 BL, SXE 150-5.0 BL	630263000*

Hechtschuurbladen voor hout en metaal, serie "professional"





- Kwalitatief hoogwaardig schuurpapier met halfopen bestrooiing en hoog afnamevermogen voor een homogeen schuurbeeld
- Voor fineer, massief hout, polyester, plaatstaal en roestvast plaatstaal, non-ferrometalen, lichtmetalen
- Bijv. voor het schuren van gefineerde kastfronten en zijdelen, het schuren van geplastificeerde meubeldelen met smeltlijmkanten, decoratief schuren van roestvast stalen platen, ter reparatie schuren en afbramen van plaatstaal

	Diameter mm	Korrel	Verkoopenheid	Art.nr.
	Hechtschuurbladen Ø 80 mm, 6 gaten			
	80	P 40	10	624041000*
	80	P 60	10	624042000*
	80	P 80	10	624043000*
	80	P 100	10	624044000*
	80	P 120	10	624045000*
	80	P 180	10	624046000*
	80	P 240	10	624047000*
	80	P 320	10	624048000*
	80	P 40	25	624051000
	80	P 60	25	624052000
	80	P 80	25	624053000
	80	P 100	25	624054000
	80	P 120	25	624055000
	80	P 180	25	624056000
	80	P 240	25	624057000
	80	P 320	25	624058000
	80	P 400	25	624059000

Diameter mm	Korrel	Verkoopenheid	Art.nr.
 Hechtschuurbladen Ø 125 mm, 8 gaten			
125	P 40	5	631226000*
125	P 60	5	631227000*
125	P 80	5	631228000*
125	P 120	5	631229000*
125	P 180	5	631230000*
125	P 240	5	631231000*
125	P 320	5	631236000*
125	P 40	25	631584000
125	P 60	25	631585000
125	P 80	25	631586000
125	P 120	25	631587000
125	P 180	25	631588000
125	P 240	25	631589000
125	P 320	25	631596000
125	P 400	25	631597000
 Hechtschuurbladen Ø 125 mm, "multi-perforatie"			
125	P 40	50	626848000
125	P 60	50	626849000
125	P 80	50	626850000
125	P 100	50	626851000
125	P 120	50	626852000
125	P 180	50	626853000
125	P 240	50	626854000
125	P 320	50	626855000
125	P 400	50	626856000
 Hechtschuurbladen Ø 150 mm, 6 gaten			
150	P 40	5	624001000*
150	P 60	5	624002000*
150	P 80	5	624003000*
150	P 100	5	624004000*
150	P 120	5	624005000*
150	P 180	5	624006000*
150	P 240	5	624007000*
150	P 320	5	624008000*
150	P 40	25	624019000
150	P 60	25	624020000
150	P 80	25	624021000
150	P 100	25	624022000
150	P 120	25	624023000
150	P 180	25	624024000
150	P 240	25	624025000
150	P 320	25	624026000
150	P 400	25	624027000

Diameter mm	Korrel	Verkoopenheid	Art.nr.
 Hechtschuurbladen Ø 150 mm, "multi-perforatie"			
150	P 40	50	626674000
150	P 60	50	626675000
150	P 80	50	626676000
150	P 100	50	626677000
150	P 120	50	626678000
150	P 180	50	626679000
150	P 240	50	626680000
150	P 320	50	626681000
150	P 400	50	626682000

Assortimenten schuurbladen voor hout en metaal, serie "professional"

	Art.nr.
 25 hechtschuurbladen Assortiment (10 x P 60, 10 x P 80, 5 x P 120) Diameter: 80 mm Uitvoering: geperforeerd (6 gaten) Verkoopenheid: 25	624060000
 6 hechtschuurbladen Ø 125 mm Assortiment (2 x P 60, 2 x P 120, 2 x P 240) Diameter: 125 mm Uitvoering: geperforeerd (8 gaten) Verkoopenheid: 6	631232000*
 25 hechtschuurbladen Assortiment (10 x P 60, 10 x P 80, 5 x P 120) Diameter: 125 mm Uitvoering: geperforeerd (8 gaten) Verkoopenheid: 25	631583000
 25 hechtschuurbladen Assortiment (10 x P 60, 10 x P 80, 5 x P 120) Diameter: 150 mm Uitvoering: geperforeerd (6 gaten) Verkoopenheid: 25	624066000*
 Metaloc slijpmiddel-set "multi-perforatie" Metaloc bevat 50 x P 80 (626676000), 50 x P 120 (626678000), 50 x P 180 (626679000) Diameter: 150 mm Uitvoering: multi-perforatie Verkoopenheid: 150	626756000

Hechtschuurbladen voor verf en lak, serie "professional"

- Kwalitatief hoogwaardig schuurpapier met halfopen bestrooiing en hoog afnamevermogen
- Speciaal voor de bewerking van verf, alle soorten lak en plamuur
- Bijv. voor het schuren en reinigen van finer, massief hout, triplex en gelakte oppervlakken, afbramen van gefineerde meubelranden

Diameter mm	Korrel	Verkoopenheid	Art.nr.
Hechtschuurbladen Ø 80 mm, 6 gaten			
80	P 40	25	624081000
80	P 60	25	624082000
80	P 80	25	624083000
80	P 100	25	624084000
80	P 120	25	624085000
80	P 180	25	624086000
80	P 240	25	624087000
80	P 320	25	624088000
Hechtschuurbladen Ø 125 mm, 8 gaten			
125	P 40	25	625726000
125	P 60	25	625727000
125	P 80	25	625728000
125	P 120	25	625730000
125	P 180	25	625731000
125	P 240	25	625732000
125	P 320	25	625733000
125	P 400	25	625734000
Hechtschuurbladen Ø 125 mm, "multi-perforatie"			
125	P 40	50	626857000
125	P 60	50	626858000
125	P 80	50	626859000
125	P 100	50	626860000
125	P 120	50	626861000
125	P 180	50	626862000
125	P 240	50	626863000
125	P 320	50	626864000
125	P 400	50	626865000
Hechtschuurbladen Ø 150 mm, 6 gaten			
150	P 40	25	624028000
150	P 60	25	624029000
150	P 80	25	624030000
150	P 100	25	624031000
150	P 120	25	624032000
150	P 180	25	624033000
150	P 240	25	624034000
150	P 320	25	624035000
150	P 400	25	624036000

Diameter mm	Korrel	Verkoopenheid	Art.nr.
Hechtschuurbladen Ø 150 mm, "multi-perforatie"			
150	P 40	50	626683000
150	P 60	50	626684000
150	P 80	50	626685000
150	P 100	50	626686000
150	P 120	50	626687000
150	P 180	50	626688000
150	P 240	50	626689000
150	P 320	50	626690000
150	P 400	50	626691000

Assortimenten schuurbladen voor verf en lak, serie "professional"

Art.nr.
626755000

Metaloc slijpmiddel-set "multi-perforatie"

- Korund, met steeraatcoating
- Voor metaal, plamuur, lakken, vulmiddelen

Metaloc bevat 50 x P 80 (626685000), 50 x P 120 (626687000), 50 x P 180 (626688000)
 Diameter: 150 mm
 Uitvoering: multi-perforatie
 Verkoopenheid: 150

Hechtpolijstponzen

- Voor het hoogglanspolijsten van licht verontreinigde, bekraste oppervlakken. Voor gebruik in combinatie met politoer op bolle en vlakke oppervlakken.

Diameter mm	Dikte mm	Verkoopenheid	Art.nr.
80	20	1	624092000*
130	20	1	631222000*
160	20	1	631233000*

Hechtlamsvelpolijstschijven

- Voor het hoogglanspolijsten





Diameter mm	Verkoopenheid	Art.nr.
85	1	624063000*
160	1	631217000*
130	1	631223000*

* ZB-verpakt

Toebehoren voor vlakschuurmachines

Schuurbladen voor hout en metaal, serie "professional"

- Kwalitatief hoogwaardig schuurpapier met halfopen bestrooiing en hoog afnamevermogen
- Voor finer, massief hout, polyester, plaatstaal en roestvast plaatstaal, non-ferrometalen, lichtmetalen
- Voor het schuren van gefineerde kastfronten en zijdelen, het schuren van geplastificeerde meubeldelen met smeltlijmkanten, decoratief schuren van roestvast plaatstaal, ter reparatie schuren en afbramen van plaatstaal enz.

Afmetingen mm	Korrel	Verkoopenheid	Art.nr.
Hechtschuurbladen 80 x 133 mm, 16 gaten, met klitchechting			
			
NIEUW			
80 x 133	P40	10	635190000
80 x 133	P60	10	635191000
80 x 133	P80	10	635192000
80 x 133	P100	10	635193000
80 x 133	P120	10	635194000
80 x 133	P180	10	635195000
80 x 133	P240	10	635196000
Hechtschuurbladen 93 x 185 mm, 8 gaten, met klitchechting			
			
93 x 185	P 40	10	625765000*
93 x 185	P 60	10	625766000*
93 x 185	P 80	10	625767000*
93 x 185	P 100	10	625768000*
93 x 185	P 120	10	625769000*
93 x 185	P 180	10	625770000*
93 x 185	P 240	10	625771000*
Schuurbladen 93 x 230 mm, 8 gaten, voor klemsysteem			
			
93 x 230	P 40	10	624480000*
93 x 230	P 60	10	624481000*
93 x 230	P 80	10	624482000*
93 x 230	P 100	10	624483000*
93 x 230	P 120	10	624484000*
93 x 230	P 180	10	624485000*
93 x 230	P 240	10	624486000*
Hechtschuurbladen 103 x 115 mm, 6 gaten, met klitchechting			
			
103 x 115	P 40	10	625619000*
103 x 115	P 60	10	625620000*
103 x 115	P 80	10	625621000*
103 x 115	P 100	10	625622000*
103 x 115	P 120	10	625623000*
103 x 115	P 180	10	625624000*
103 x 115	P 240	10	625625000*
Hechtschuurbladen 115 x 230 mm, 14 gaten, met klitchechting			
			
115 x 230	P 40	10	625786000*
115 x 230	P 60	10	625787000*
115 x 230	P 80	10	625788000*
115 x 230	P 120	10	625790000*
115 x 230	P 180	10	625791000*
115 x 230	P 240	10	625792000*
115 x 230	P 320	10	625793000*

* ZB-verpakt

Afmetingen mm	Korrel	Verkoopenheid	Art.nr.
Schuurbladen 115 x 280 mm, 14 gaten, voor klemsysteem			
			
115 x 280	P 40	10	624491000*
115 x 280	P 60	10	624492000*
115 x 280	P 80	10	624493000*
115 x 280	P 120	10	624495000*
115 x 280	P 180	10	624496000*
115 x 280	P 240	10	624497000*

Assortimenten schuurbladen voor hout en metaal, serie "professional"

	Art.nr.
10 schuurbladen voor klemsysteem Assortiment (elk 2x P 40, P 80, P 120, P 180 en P 240) Afmetingen: 93 x 230 mm Uitvoering: geperforeerd (8 gaten)	624490000*
10 hechtschuurbladen Assortiment (elk 2x P 40, P 80, P 120, P 180 en P 240) Afmetingen: 93 x 185 mm Uitvoering: geperforeerd (8 gaten)	625774000*
10 hechtschuurbladen Assortiment (elk 2x P 40, P 80, P 120, P 180 en P 240) Afmetingen: 115 x 230 mm Uitvoering: geperforeerd (14 gaten)	625795000*

Schuurbladen voor hout, serie "classic"

- Kwalitatief hoogwaardig schuurpapier met halfopen bestrooiing
- Voor hout algemeen, massief hout, finer, kunststoffen, acrylglas, lak, plamuur, vulmiddel
- Voor het afbramen, reinigen van triplex, finer, massief hout, gelakte oppervlakken, afbramen van gefineerde meubelranden enz.

Afmetingen mm	Korrel	Verkoopenheid	Art.nr.
Schuurbladen 93 x 230 mm, 8 gaten, voor klemsysteem			
			
93 x 230	P 40	10	624826000*
93 x 230	P 60	10	624827000*
93 x 230	P 80	10	624828000*
93 x 230	P 120	10	624830000*
93 x 230	P 180	10	624831000*
93 x 230	P 240	10	624832000*

Schuurbladen voor verf en lak, serie "professional"

- Kwalitatief hoogwaardig schuurpapier met halfopen bestrooiing en hoog afnamevermogen
- Speciaal voor de bewerking van verf, alle soorten lak en plamuur
- Voor het afbramen, reinigen van triplex, finer, massief hout, gelakte oppervlakken, afbramen van gefineerde meubelranden enz.

Afmetingen mm	Korrel	Verkoopenheid	Art.nr.
Hechtschuurbladen 80 x 133 mm, 16 gaten, met klitchechting			
			
NIEUW			
80 x 133	P 40	10	635197000
80 x 133	P 60	10	635198000
80 x 133	P 80	10	635199000
80 x 133	P 120	10	635201000
80 x 133	P 180	10	635202000
80 x 133	P 240	10	635203000

* ZB-verpakt

Afmetingen mm	Korrel	Verkoopenheid	Art.nr.
Hechtschuurbladen 93 x 185 mm, 8 gaten, met kliethechting			
93 x 185	P 40	25	625881000
93 x 185	P 60	25	625882000
93 x 185	P 80	25	625883000
93 x 185	P 120	25	625885000
93 x 185	P 180	25	625886000
93 x 185	P 240	25	625887000
93 x 185	P 320	25	625888000
Hechtschuurbladen 103 x 115 mm, 6 gaten, met kliethechting			
103 x 115	P 80	10	625641000*
103 x 115	P 120	10	625643000*
103 x 115	P 180	10	625644000*
103 x 115	P 240	10	625645000*
103 x 115	P 320	10	625646000*
Hechtschuurbladen 115 x 230 mm, 14 gaten, met kliethechting			
115 x 230	P 40	25	625891000
115 x 230	P 60	25	625892000
115 x 230	P 80	25	625893000
115 x 230	P 100	25	625894000
115 x 230	P 120	25	625895000
115 x 230	P 180	25	625896000
115 x 230	P 240	25	625897000
115 x 230	P 320	25	625898000

Geperforeerde schuurzolen met kliethechting

	Art.nr.
 <p>Schuurzool 80 x 133 mm</p> <ul style="list-style-type: none"> Schuurzool geperforeerd met kliethechting voor SRA 12 BL(als reserve). Bijzonder efficiënte afzuiging in combinatie met textielen stofzak (631369000) Snelwisselsysteem met schuurzool 	635204000*
 <p>Schuurzool 92 x 184 mm</p> <ul style="list-style-type: none"> Schuurzool geperforeerd met kliethechting voor SR 2185/ SRE 3185 (als reserve). 	624729000*
 <p>Schuurzool 112 x 230 mm</p> <ul style="list-style-type: none"> Schuurzool geperforeerd met kliethechting voor SRE 4351 TurboTec (als reserve). 	624737000*
 <p>Schuurzool 93 x 185 mm</p> <ul style="list-style-type: none"> Schuurzool geperforeerd met kliethechting voor SRE 4350 TurboTec (als reserve). 	624738000*
 <p>Schuurzool geperforeerd 114 x 102 mm</p> <ul style="list-style-type: none"> Schuurzool geperforeerd met kliethechting voor FSR 200 Intec (als reserve) 	625657000*

Hechtschuurvellen



Schuurbladen 230 x 280 mm

Afmetingen mm	Korrel	Verkoop-/verpakkingseenheid	Art.nr.
Schuurbladen 230 x 280 mm voor lakken, plamuur, kunststoffen, serie Professional			
<ul style="list-style-type: none"> Kwalitatief hoogwaardig schuurpapier met dichte bestrooiing voor de autoreparatie- en laksector Voor harde en taaië materiaaloppervlakken met een zeer goed aanpassingsvermogen bij hoge stabiliteit Voor de bewerking van verven, lakken, plamuur en kunststoffen 			
NIEUW			
230 x 280	P 80	1/50	628600000
230 x 280	P 120	1/50	628602000
230 x 280	P 180	1/50	628603000
230 x 280	P 240	1/50	628604000
230 x 280	P 320	1/50	628605000
230 x 280	P 400	1/50	628606000
230 x 280	P 600	1/50	628607000
230 x 280	P 1200	1/50	628608000
Schuurbladen 230 x 280 mm voor hout en verf, serie Professional			
<ul style="list-style-type: none"> Kwalitatief hoogwaardig schuurpapier met halfopen bestrooiing Speciaal voor de bewerking van hout en verven Veelzijdige toepassingsgebieden met een hoge materiaalafname 			
NIEUW			
230 x 280	P 40	1/50	628609000
230 x 280	P 60	1/50	628610000
230 x 280	P 80	1/50	628611000
230 x 280	P 100	1/50	628612000
230 x 280	P 120	1/50	628613000
230 x 280	P 180	1/50	628615000
230 x 280	P 240	1/50	628617000
Schuurbladen 230 x 280 mm voor metaal, non-ferrometalen, serie Professional			
<ul style="list-style-type: none"> Kwalitatief hoogwaardig schuurpapier met dichte bestrooiing Universeel product voor het profielschuren. Door de uiterst flexibele katoenen onderlaag bereikt men een optimaal aanpassingsvermogen aan het werkstuk. Voor de bewerking van metalen, non-ferrometalen 			
NIEUW			
230 x 280	P 40	1/50	628620000
230 x 280	P 60	1/50	628621000
230 x 280	P 80	1/50	628622000
230 x 280	P 100	1/50	628623000
230 x 280	P 120	1/50	628624000
230 x 280	P 180	1/50	628626000
230 x 280	P 220	1/50	628627000
230 x 280	P 240	1/50	628628000
230 x 280	P 320	1/50	628630000

Toebehoren voor multi-schuurmachines

Hechtschuurbladen voor hout, serie "professional"

- Kwalitatief hoogwaardig schuurpapier met halfopen bestrooiing
- Voor hout algemeen, massief hout, fineer, kunststoffen, acrylglas, lak, plamuur, vulmiddel
- Voor het afbramen, reinigen van triplex, fineer, massief hout, gelakte oppervlakken, afbramen van gefineerde meubelranden enz.

	Afmetingen mm	Korrel	Verkoopenheid	Art.nr.	
 NIEUW	Hechtschuurbladen 100 x 150 mm, 9 gaten, met klit hechting				
	100 x 150	P 40	10	635205000	
	100 x 150	P 60	10	635206000	
	100 x 150	P 80	10	635207000	
	100 x 150	P 100	10	635208000	
	100 x 150	P 120	10	635209000	
	100 x 150	P 180	10	635210000	
	100 x 150	P 240	10	635211000	
		Hechtschuurbladen 100 x 150 mm, 11 gaten, 2-delig			
		100 x 150	P 40	10	625603000*
100 x 150		P 60	10	625604000*	
100 x 150		P 80	10	625605000*	
100 x 150		P 100	10	625606000*	
100 x 150		P 120	10	625607000*	
100 x 150		P 180	10	625608000*	
100 x 150		P 240	10	625609000*	
Assortiment (2x P 60, P 80, P 120, 180, 240)				625610000*	

Hechtschuurbladen voor verf en lak, serie "professional"

- Kwalitatief hoogwaardig schuurpapier met halfopen bestrooiing en hoog afnamevermogen
- Speciaal voor de bewerking van verf, alle soorten lak en plamuur
- Voor het afbramen en reinigen van fineer, massief hout, triplex en gelakte oppervlakken, afbramen van gefineerde meubelranden enz.

	Afmetingen mm	Korrel	Verkoopenheid	Art.nr.
 NIEUW	Hechtschuurbladen 100 x 150 mm, 9 gaten, met klit hechting			
	100 x 150	P 40	10	635212000
	100 x 150	P 60	10	635213000
	100 x 150	P 80	10	635214000
	100 x 150	P 120	10	635216000
	100 x 150	P 180	10	635217000
	100 x 150	P 240	10	635218000

* ZB-verpakt

	Afmetingen mm	Korrel	Verkoopenheid	Art.nr.
	Hechtschuurbladen 100 x 150 mm, 11 gaten, 2-delig			
	100 x 150	P 40	10	625611000*
	100 x 150	P 60	10	625612000*
	100 x 150	P 80	10	625613000*
	100 x 150	P 100	10	625614000*
	100 x 150	P 120	10	625615000*
	100 x 150	P 180	10	625616000*
	100 x 150	P 240	10	625617000*
	Assortiment (2x P 40, P 80, P 120, P 180, P 240)			625618000*

Schuurzolen met klit hechting

	Art.nr.
 NIEUW	635219000*
	625600000*

Schuurzool geperforeerd

- Schuurzool voor PowerMaxx SMA 12 BL (als reserve)
- Bijzonder efficiënte afzuiging in combinatie met textielen stofzak (631369000)
- Snelwisselsysteem met schuurzool



Afmetingen: 100 x 150 mm

Schuurzool geperforeerd

Schuurzool voor FMS 200 Intec (als reserve)

Afmetingen: 147 x 100 mm

Toebehoren voor excenter-, vlak- en multischuurmachines

	Art.nr.
Stofzakhouder	
	631289000*
	631289000*
Stofzak (papier)	
	631286000*
	631286000*
	631288000*
	631288000*

Stofzakhouder compleet

Als vervanging, met 1 stofzak

geschikt voor vlakschuurmachines / multi-schuurmachines: Sr 356, Sr E 357, Sr 358, Sr E 359

geschikt voor excenterschuurmachines: SX E 425, SX E 425 XL, SX E 450 Duo

Stofzak

Zonder stofzakhouder 631385000, als vervanging, verpakking met 5 stuks

geschikt voor vlakschuurmachines / multi-schuurmachines: Sr 226, Sr E 227, Sr 216, Sr E 217, Sr 326, Sr E 327, Sr 328, Sr E 329



geschikt voor excenterschuurmachines: SX E 125

Stofzak



Zonder stofzakhouder 631289000, als vervanging, verpakking van 5 stuks



geschikt voor vlakschuurmachines / multi-schuurmachines: Sr 356, Sr E 357, Sr 358, Sr E 359

geschikt voor excenterschuurmachines: SX E 425, SX E 425 XL, SX E 450 Duo

Stofzakken		Art.nr.
	Stofzak van textiel Met aansluitstuk, voor de Metabo-vlakschuurmachine met stofafzuiging. Kan in plaats van de meegeleverde stofzakhouder geplaatst worden. geschikt voor vlakschuurmachines / multi-schuurmachines: Sr 226, Sr E 227, Sr 216, Sr E 217, Sr 326, Sr E 327, Sr 328, Sr E 329 geschikt voor excenterschuurmachines: SX E 125	631235000*
	Textielen stofzak Makkelijk te legen textielen stofzak voor het werken zonder alleszuiger geschikt voor vlakschuurmachines / multi-schuurmachines: SR 2185, SRE 3185 geschikt voor excenterschuurmachines: SXE 3125, SXE 3150	631287000*
	Stoffen stofzak Slijtvast en een zeer lange levensduur dankzij het kwalitatief hoogwaardige polyester-vlies Gemakkelijk legen door ritssluiting en veersysteem voor het uitkloppen Geschikt voor elektrisch gereedschap met een afzuigaansluiting met een inwendige diameter van 28 mm Geschikt voor elektrisch gereedschap met een afzuigaansluiting met een inwendige diameter van 35 mm	631369000*

NIEUW

Stofopvangcassettes		Art.nr.
	Stofopvangcassette Met vouwfilter 631980000 voor meermaals reinigen geschikt voor excenterschuurmachines: SXE 425 TurboTec, SXE 450 TurboTec	625599000*
	Stofopvangcassette Stofopvangcassette incl. stoffilter 625602000 geschikt voor vlakschuurmachines / multi-schuurmachines: FMS 200 Intec, FSR 200 Intec geschikt voor excenterschuurmachines: FSX 200 Intec	625601000*
	Stofopvangcassette Met vouwfilter 631980000 voor meermaals reinigen Bij SR 10-23 Intec en SXE 325 Intec bij de levering inbegrepen geschikt voor vlakschuurmachines / multi-schuurmachines: SR 10-23, SR 10-23 Intec, SR 20-23, SR 180 geschikt voor excenterschuurmachines: SXE 325 Intec	631981000

Vouwfilter		Art.nr.
	Vouwfilter Vouwfilter van polyester voor de stofopvangcassette 625601000 geschikt voor vlakschuurmachines / multi-schuurmachines: FMS 200 Intec, FSR 200 Intec geschikt voor excenterschuurmachines: FSX 200 Intec	625602000*
	Vouwfilter Polyester (als vervanging), voor de stofopvangcassettes 631981000, 625599000, 625598000 geschikt voor vlakschuurmachines / multi-schuurmachines: SR 10-23, SR 10-23 Intec, SR 20-23, SRE 4350 TurboTec, SRE 4351 TurboTec, SR 180 geschikt voor excenterschuurmachines: SXE 425 TurboTec, SXE 450 TurboTec	631980000*

Aansluitstuk		Art.nr.
	Aansluitstuk ■ Aansluitstuk Ø 35 mm voor de aansluiting op een normale stofzuiger geschikt voor vlakschuurmachines / multi-schuurmachines: FMS 200 Intec, FSR 200 Intec geschikt voor excenterschuurmachines: FSX 200 Intec	626996000*

* ZB-verpakt

Hechtschuurbladen voor driehoekschuurmachines en multitool

Hechtschuurbladen voor hout en metaal, serie "professional"

- Kwalitatief hoogwaardig schuurpapier met halfopen bestrooiing en hoog afnamevermogen voor een homogeen schuurbeeld
- Voor fineer, massief hout, polyester, plaatstaal en roestvast plaatstaal, non-ferrometalen, lichtmetalen
- Voor het schuren van gefineerde kastfronten en zijdelen, het schuren van geplastificeerde meubeldelen met smeltlijmkanten, decoratief schuren van roestvast plaatstaal, ter reparatie schuren en afbramen van plaatstaal

Afmetingen mm	Korrel	Verkoopenheid	Art.nr.
			
Hechtschuurbladen 93 x 93 mm, 6 gaten			
93 x 93	P 40	5	624940000*
93 x 93	P 60	5	624941000*
93 x 93	P 80	5	624942000*
93 x 93	P 100	5	624943000*
93 x 93	P 120	5	624944000*
93 x 93	P 180	5	624945000*
93 x 93	P 240	5	624946000*
93 x 93	P 320	5	624947000*
93 x 93	P 40	25	624980000
93 x 93	P 60	25	624981000
93 x 93	P 80	25	624982000
93 x 93	P 100	25	624983000
93 x 93	P 120	25	624984000
93 x 93	P 180	25	624985000
93 x 93	P 240	25	624986000
93 x 93	P 320	25	624987000
Assortiment (10 x P 60, 10 x P 80, 5 x P 120)			624988000

Hechtschuurbladen voor verf en lak, serie "professional"

- Kwalitatief hoogwaardig schuurpapier met halfopen bestrooiing en hoog afnamevermogen
- Speciaal voor de bewerking van verf, alle soorten lak en plamuur
- Voor het afbramen en reinigen van fineer, massief hout, triplex en gelakte oppervlakken, afbramen van gefineerde meubelranden

Afmetingen mm	Korrel	Verkoopenheid	Art.nr.
			
Hechtschuurbladen 93 x 93 mm, 6 gaten			
93 x 93	P 40	25	625681000
93 x 93	P 60	25	625682000
93 x 93	P 80	25	625683000
93 x 93	P 120	25	625685000
93 x 93	P 180	25	625686000
93 x 93	P 240	25	625687000
93 x 93	P 320	25	625688000

Hechtschuurvlies, korund



- Voor het aanbrengen van structuren in hout (rustiek uiterlijk), het ontroesten van metaal en voor het schuren van lak (matten)

Korrel	Art.nr.
P 100	624958000*
P 280	624959000*

Toebehoren voor driehoekschuurmachines

Geperforeerde schuurzolen met klitchechting

	Art.nr.
<p>Geperforeerde schuurzool met klitchechting Voor de driehoekschuurmachines DS E 170 en DS E 180 (als reserve) Afmeting van hoek tot hoek: 93 mm</p>	624970000*
<p>Geperforeerde schuurzool met klitchechting Voor de driehoekschuurmachines DSE 280 Intec, DSE 300 en DSE 300 Intec (als reserve) Afmeting van hoek tot hoek: 90 mm</p>	624992000*

Lamellenschuurzool

	Art.nr.
<p>Lamellenschuurzool Voor de driehoekschuurmachines DSE 170/ 180/ 280/ 300. Met klitchechting aan de onderkant. Aan de bovenkant kan de meegeleverde zelfklevende folie met klitchechting worden aangebracht, zodat er ook aan de bovenkant een hechtschuurblad kan worden aangebracht.</p>	624971000*

Zelfklevende folie met klitchechting

	Art.nr.
<p>Zelfklevende folie Zelfklevende folie met klitchechting (als reserve voor de lamellenschuurzool 624971000)</p>	624972000*

Toebehoren voor stofafzuiging

	Art.nr.
<p>10 stoffilters Voor de stofopvangcassette 624993000 van de DSE 300 Intec en van DSE 280 Intec</p>	624995000*
<p>Afzuigstukken Voor externe afzuiging voor de DSE 300 / DSE 300 Intec en de DSE 280 Intec</p>	624994000*
<p>Overgangsstuk 30/35 mm Voor het aansluiten van de zuigslang met aansluitstuk-Ø 35 mm op een afzuigstuk-Ø 30 mm</p>	624996000

Toebehoren voor bandschuurmachines

Schuurbanden voor hout en metaal, serie "professional"

- Kwalitatief hoogwaardig schuurpapier met dichte bestrooiing, hoog afnamevermogen
- Voor fineer, massief hout, polyester, plaatstaal en roestvast plaatstaal, non-ferrometalen, lichtmetalen
- Voor het schuren van gefineerde kastfronten en zijdelen, het schuren van geplastificeerde meubeldelen met smeltlijmkanten, ter reparatie schuren en afbramen van plaatstaal enz.

	Afmetingen mm	Korrel	Verkoopenheid	Art.nr.
Schuurbanden 75 x 533 mm				
	75 x 533	P 40	3	631001000*
	75 x 533	P 60	3	631002000*
	75 x 533	P 80	3	631003000*
	75 x 533	P 100	3	631004000*
	75 x 533	P 120	3	631005000*
	75 x 533	P 180	3	631006000*
	75 x 533	P 240	3	631007000*
	75 x 533	P 320	3	631008000*
	75 x 533	P 40	10	625929000*
	75 x 533	P 60	10	625930000*
	75 x 533	P 80	10	625931000*
	75 x 533	P 100	10	625932000*
	75 x 533	P 120	10	625933000*
Schuurbanden 75 x 575 mm				
	75 x 575	P 40	3	625940000*
	75 x 575	P 60	3	625941000*
	75 x 575	P 80	3	625942000*
	75 x 575	P 120	3	625944000*
Schuurbanden 180 x 1550 mm				
	180 x 1.550	P 60	2	631190000
	180 x 1.550	P 80	2	631191000
	180 x 1.550	P 100	2	631192000
	180 x 1.550	P 150	2	631193000
	180 x 1.550	P 80	2	631195000 ¹

¹met geweven onderlaag

Assortiment schuurbanden voor hout en metaal, serie "professional"

	Art.nr.
<p>3 schuurbanden Assortiment (1 x P60, P80, P100) Afmetingen: 75 x 533 mm</p>	625928000*

Schuurbandsteunen

	Art.nr.
<p>Schuurbandsteunen Van met grafiet gecoat weefsel; geschikt voor Ba E 1075 Verkoopenheid: 2</p>	631034000*
<p>Schuurbandsteunen Van weefsel met grafietcoating; granulaire uitvoering; afmeting 84 x 160 mm; geschikt voor BAE 75 Verkoopenheid: 2</p>	631114000*

* ZB-verpakt

Langnek-schuurmachines: welke schuurmiddelen voor welke toepassing?

Toepassingsgebied	Hechtschuurbladen, "professional", multi-perforatie	Hechtschuurbladen, "professional", met stearaatcoating	Schuurooster	Hechtschuurbladen, serie "professional" SiC	Schuurvlies	Schuurschijf, zacht, Ø225 mm art. nr. 626662000	Schuurschijf, hard, Ø225 mm art. nr. 626661000
	■	■	■			■	■
Plamuurvoegen schuren	P40 - P120	P40 - P120	P80 - P120			voor zachte plamuurmassa	voor harde plamuurmassa
	■	□	□			■	■
Over het gehele oppervlak geplamuurde oppervlakken schuren	P80 - P180	P80 - P180	P80 - P120			voor zachte plamuurmassa	voor harde plamuurmassa
	■	■				■	■
Fijnschuren van grote oppervlakken (hoogwaardige nabewerking)	P180 - P220	P180 - P220					
	■	■	□			■	■
Verwijderen van behangresten	P100 - P180	P100 - P180	P100				
	□	■	■				■
Schuren c.q. afslijpen van oude lagen	P40 - P100	P40 - P100	P80 - P120				
	■	■	■				■
Grondpleister schuren	P80 - P100	P80 - P100	P80				
				■			■
Isolatieplaten (bijv. Styropor)/voegen schuren				P16			
				■			■
Schuren van behangen oppervlakken (structuurbehang)				P16			
					■	■	■
Schuren van oude laklagen voor het opnieuw lakken					A100 - A180		

□ Goed geschikt ■ Uitermate geschikt

Toebehoren voor langnek-schuurmachines

Hechtschuurbladen siliciumcarbide, serie "professional"

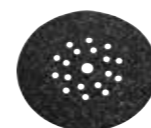

- Hoogwaardig siliciumcarbide-schuurpapier voor het schuren en opruwen van oppervlakken zoals bv. polystyrolplaten (Styropor) voor de warmteisolatie, en voor structuurbehang voor de snellere opname van vloeistof bij het losmaken van het behang

Diameter mm	Korrel	Verkoopeenheid	Art.nr.
225	P 16	10	626640000*

Hechtschuurbladen voor plamuur, verf en lak, serie "professional"



- Hoogwaardig schuurpapier met zeer open bestrooiing en hoog verspanend vermogen. Vanaf korrel 150 met stearaatcoating.
- Speciaal voor de bewerking van plamuur in de droogbouw, verf en lak

Diameter mm	Korrel	Verkoopeenheid	Art.nr.
225	P 40	25	626641000*
225	P 60	25	626642000*
225	P 80	25	626643000*
225	P 100	25	626644000*
225	P 120	25	626645000*
225	P 150	25	626646000*
225	P 180	25	626647000*
225	P 220	25	626648000*

Hechtschuurbladen met multiperforatie voor plamuur, verf en lak, serie "professional"



- Hoogwaardig schuurpapier, over het hele oppervlak geperforeerd, met hoog verspanend vermogen
- Bijzonder doeltreffende afzuiging door de perforatie over het hele oppervlak en speciale klijtenbandlaag voor stofarm werken
- Weinig toevoeging van schuurmiddel, daardoor hoger afnamevermogen en langere standtijd
- Speciaal voor de bewerking van plamuur in de droogbouw, verf en lak

Diameter mm	Korrel	Verkoopeenheid	Art.nr.
225	P 40	25	626649000
225	P 60	25	626650000
225	P 80	25	626651000
225	P 100	25	626652000
225	P 120	25	626653000
225	P 150	25	626654000
225	P 180	25	626655000
225	P 220	25	626656000

Schuurvliezen



- Geschikt voor het schuren, opruwen, ontvetten en matteren van oppervlakken
- Bijzonder geschikt voor het schuren van gelaserde houten oppervlakken zoals bv. messing-en-groefplankverbindingen

Diameter mm	Korrel	Verkoopeenheid	Art.nr.
225	A 100	10	626659000
225	A 280	10	626660000

Schuuroosters voor langnek-schuurmachines





- Speciaal voor de bewerking van plamuur in de droogbouw
- Geschikt voor plamuuroppervlakken, die nog niet helemaal zijn uitgehard

Diameter mm	Korrel	Verkoopenheid	Art.nr.
225	P 80	25	626657000*
225	P 100	25	626658000*
225	P 120	25	626660000*

Overige toebehoren voor langnek-schuurmachines

	Art.nr.
 <p>Schuurschijf hard</p> <ul style="list-style-type: none"> ■ Bijzonder geschikt voor hoog afnamevermogen. <p>Diameter: 225 mm Hardheid: hard Uitvoering: geperforeerd (18 gaten)</p>	626661000*
 <p>Schuurschijf</p> <ul style="list-style-type: none"> ■ Zeer zachte, flexibele schuurschijf, bijzonder geschikt voor bolle, oneffen vlakken ■ Standaarduitrusting van de langnek-schuurmachine <p>Diameter: 225 mm Hardheid: zeer zacht Uitvoering: geperforeerd (18 gaten)</p>	626662000*

	Art.nr.
 <p>Reserveborstelkrans</p> <ul style="list-style-type: none"> ■ Reserveborstelkrans langnek-schuurmachine 	626663000*

	Art.nr.
 <p>Flexibele as</p> <ul style="list-style-type: none"> ■ Reserveas, net als bij de levering inbegrepen ■ Eenvoudig, snel en gereedschapsloos verwisselbaar, direct op de bouwplaats 	626664000*

	Art.nr.
 <p>Verlenging</p> <ul style="list-style-type: none"> ■ Maakt een machinelengte van 2,1 m mogelijk ■ Zonder gereedschap te monteren ■ Eenvoudig en veilig op te bergen in de machinekoffer ■ Lengte: 550 mm 	626665000*

Toebehoren voor bovenfrezen

Spantangen voor OFE 738, Of E 1229 Signal, FME 737



Spanboorgat	Uitvoering	Art.nr.
3 mm	Zeskant	631947000*
6 mm	Zeskant	631945000*
6 mm	Tweekant	630820000
8 mm	Tweekant	630833000
8 mm	Zeskant	631946000*
1/8" (3,18 mm)	Zeskant	631948000*
1/4" (6,35 mm)	Tweekant	630821000
1/4" (6,35 mm)	Zeskant	631949000

voor Of E 1812



Spanboorgat	Uitvoering	Art.nr.
8 mm	Zeskant	631567000

Toebehoren voor de bovenfrezen OFE 738 en Of E 1229 Signal

	Art.nr.
 <p>Parallelgeleiding</p> <ul style="list-style-type: none"> ■ Parallelgeleider met fijninstelling voor de bovenfrezen OFE 738 en Of E 1229 Signal (standaarduitrusting) 	631507000
 <p>Cirkelgeleidingsstift</p> <ul style="list-style-type: none"> ■ Voor het plaatsen in de parallelgeleider van de bovenfrezen OFE 738 en Of E 1229 Signal, voor het infrezen van cirkelronde groeven en voor gelijksoortige werkzaamheden 	631504000
 <p>Tussenplaat</p> <ul style="list-style-type: none"> ■ Voor het vastschroeven aan de voetplaat van de bovenfrezen OFE 738 en Of E 1229 Signal, zeer geschikt voor het glad frezen van kantstukken 	631503000
 <p>Cirkelgeleiding</p> <ul style="list-style-type: none"> ■ Voor het uitfrezen van ronde openingen, infrezen van ronde groeven, frezen van ronde hoeken of gelijksoortige werkzaamheden, grootste cirkeldiameter 350 mm 	631505000

Kopieerflens



- Voor het frezen van schrift enz. aan de hand van een op het werkstuk gespannen sjabloon

Diameter mm	Art.nr.
9	630105000
11	630106000
17	630118000
24	630119000
27	630120000
30	630121000

Geleiderail		Art.nr.
	<p>Geleiderail</p> <ul style="list-style-type: none"> ■ Stabiel, geanodiseerd aluminium profiel ■ Antisliplaag voor grip bij het plaatsen en ter bescherming van de werkstukken tegen krassen ■ Spelingvrij instelbare geleidingsliniaal <p>Geschikt voor: Metabo-decoupeerzagen, -cirkelzagen en de bovenfrezes OFE 738 en Of E 1229 Signal (bij gebruik van de desbetreffende toebehoren); KS 55 FS, KSE 55 Vario Plus, KS 66 Plus, KSE 68 Plus direct te gebruiken; ook geschikt voor de doorslijp-afzuigbeschermpak CED 125 Plus in combinatie met een haakse slijper Totale lengte 1.500 mm</p>	631213000

Geleidingsvoorziening		Art.nr.
	<p>Geleidingsvoorziening</p> <ul style="list-style-type: none"> ■ Maakt het frezen met de bovenfrezes OFE 738 en Of E 1229 Signal langs de Metabo-geleiderails mogelijk <p>Voor deze werkzaamheden moet de tussenplaat 631503000 op de voetplaat van de bovenfrezes worden aangebracht</p>	631248000

Overige toebehoren voor de frees- en slijpmotor

Freesvoorzetstuk		Art.nr.
	<p>Freesvoorzetstuk</p> <ul style="list-style-type: none"> ■ Met het freesvoorzetstuk wordt de frees- en slijpmotor FME 737 een bovenfrees 	631501000

Flexibele assen		Art.nr.
	<p>Flexibele as 27609</p> <ul style="list-style-type: none"> ■ Geschikt voor toerentalbereik 20.000-30.000 /min. ■ Aan beide kanten kogelgelagerd ■ Voor frezen, slijpstiften, lamellenschuurrollen enz. met 6 mm schachtdiameter. Verwisselbare spantang voor inzetgereedschappen met 3 mm schachtdiameter als toebehoren (630715000) verkrijgbaar ■ 6 mm-aandrijf-as voor het bevestigen van de flexibele as in het spanboorgat van de aandrijfmachine. Als het spanboorgat van de aandrijfmachine een andere maat heeft dan 6 mm, moet de spantang van de aandrijfmachine worden vervangen. 6 mm-spantang als toebehoren (631945000) verkrijgbaar <p>Geschikt voor bovenfrezes: FME 737 Geschikt voor rechte slijpers: G 400, GE 710 Compact, GE 710 Plus, GA 18 LTX Lengte: 1,3 m Aandrijfstift: 6 mm Spanboorgat: 6 mm Gewicht: 0,8 kg</p>	627609000*

		Art.nr.
	<p>Flexibele as 30980</p> <ul style="list-style-type: none"> ■ Geschikt voor toerentalbereik 7.500-30.000 /min. ■ Aan beide kanten kogelgelagerd ■ Voor frezen, slijpstiften, lamellenschuurrollen, enz. met 8 mm schachtdiameter. Verwisselbare spantang voor inzetgereedschappen met 6 mm schachtdiameter (630977000) en 3 mm schachtdiameter (630976000) als toebehoren verkrijgbaar ■ 8 mm-aandrijf-as voor het bevestigen van de flexibele as in het spanboorgat van de aandrijfmachine. Als het spanboorgat van de aandrijfmachine een andere maat heeft dan 8 mm, moet de spantang van de aandrijfmachine worden vervangen. 6 mm-spantang als toebehoren (631945000) verkrijgbaar <p>Geschikt voor bovenfrezes: FME 737 Geschikt voor rechte slijpers: G 400, GE 710 Compact, GE 710 Plus, GE 950 G Plus, GA 18 LTX Lengte: 1,3 m Aandrijfstift: 8 mm Spanboorgat: 8 mm Gewicht: 0,8 kg</p>	630980000*

Toebehoren voor flexibele assen		
Spanboorgat	Art.nr.	
	<p>Spantangen voor de flexibele as 630980000</p> <ul style="list-style-type: none"> ■ Voor het bevestigen van de HM-frezes, slijpstiften enz. aan de flexibele as 	
3 mm	630976000	
6 mm	630977000	
8 mm	630979000	
	<p>Spantangen voor de flexibele as 627609000</p> <ul style="list-style-type: none"> ■ Voor het bevestigen van de HM-frezes, slijpstiften enz. aan de flexibele as 	
6 mm	630714000	
3 mm	630715000	

Opspanbok		Art.nr.
	<p>Opspanbok</p> <ul style="list-style-type: none"> ■ Voor het stevig inspannen van boor- en klopboormachines en rechte slijpers en de motor van de bovenfrees bij het werken met flexibele assen. Opnameopening Ø 43 mm. De klembeugel (627107000) dient voor de stevige bevestiging 	627354000*

Klembeugel		Art.nr.
	<p>Klembeugel</p> <ul style="list-style-type: none"> ■ Voor de stevige bevestiging op een werktafel 	627107000*

Toebehoren voor lakfrees

Keerbare HM-beitels



- Hoogwaardig hard metaal voor hoge standtijd en gelijkmatig freesbeeld

Verkoopeenheid	Art.nr.
4	631720000*
10	631660000*

Zuigslang



Zuigslang Ø 27 mm

- Flexibel en eenvoudig verlengbaar: afzuigslang kan zonder extra verbindingstuk met een tweede verbonden worden
- Rubberen aansluitstuk (binnen-Ø 30 mm, buiten-Ø 35 mm)

Slanglengte: 3,5 m
Slang-Ø, binnen: 27 mm
Slang-Ø, buiten: 33 mm
Aansluit-Ø, buiten: 27 mm

Antistatisch: nee
Elektrisch geleiden: nee
Bajonetaansluiting: ja
Draaicompensatie: aan de zijde van de machine

Art.nr.
631938000

Toebehoren voor schaafmachines

Hardmetalen omkeerbare schaaftbeitels



Hardmetalen omkeerbare schaaftbeitels

Bestaande uit 2 hardmetalen omkeerbare schaaftbeitels
Geschikt voor: HO 18 LTX 20-82, HO 26-82, HO 0882

Art.nr.
630282000*



Hardmetalen omkeerbare schaaftbeitels

Bestaande uit 10 hardmetalen omkeerbare schaaftbeitels
Geschikt voor: HO 18 LTX 20-82, HO 26-82, HO 0882

Art.nr.
630272000

Overige toebehoren voor schaafmachines



Onderstel voor schaaftmachine

- Voor stationair gebruik van de schaaftmachines (als vlakschaaf)
- Klembeugel 627107000 voor de stevige bevestiging van het onderstel op een werktafel
Geschikt voor: HO 0882

Art.nr.
631599000*



Klembeugel

- Voor de stevige bevestiging op een werktafel

Art.nr.
627107000*

Welke aansluitmogelijkheid voor welk elektrisch gereedschap?

	Gesnoerde afzuiging			Accu-stofzuiger			
	ASA 32 L ASA 25 L PC1) ASA 30 L PC (Inox1) ASR 25 L SC ASR 25 M SC	ASR 50 L SC ASR 50 M SC ASR 35 L ACP ASR 35 M ACP ASR 35 H ACP		AS 18 L PC AS 18 L PC Compact AS 18 HEPA PC Compact ASR 36-18 BL 25 M SC			
Zuigslangdiameter	Ø 27 mm		Ø 32 mm	Ø 35 mm			
Slanglengte	3,5 m	3,5 m	3,5 m	2,5 m	3,2 m	4,0 m	4,0 m
Art.nr.	631938000	631939000	631337000	631752000	631362000	631370000	630344000
						 anti-statisch 630177000	 elektrisch geleidend
	zonder adapter			met 624996000			
Adapters en aansluitingen							
Langnek-schuurmachines							
LSV 5-225 Comfort, LSV 5-225	■						
Accu-cirkelzagen/Invalcirkelzagen							
KS 18 LTX 57, KS 18 LTX 66 BL, KT 18 LTX 66 BL	■						
Cirkelzagen							
KSE 55 Vario Plus, KS 55, KS 55 FS, KS 85 FS / KS 66 FS	■/□						
Decoupeerzagen/accu-decoupeerzaag							
STA 18 LTX 100, STAB 18 LTX 100 STE 140 Plus, STEB 140 Plus STA 18 LTX 140, STEB 65 Quick, STE 100 Quick STEB 70 Quick, STEB 80 Quick	■						
Schuurmachines/accu-schuurmachines							
DSE 280 Intec, DSE 300 Intec	met adapter 624994000						
FMS 200 Intec, FSR 200 Intec, FSX 200 Intec	■						
SRE 3185, SR 2185, SXE 3125, SXE 3150	■						
SX E 400	■						
SXE 425 TurboTec, SXE 450 TurboTec, SXA 18 LTX 125 BL	■						
SXE 150-2.5 BL, SXE 150-5.0 BL	■						
SRE 4350 TurboTec, SRE 4351 TurboTec	■						
Multitools							
MT 18 LTX, MT 18 LTX BL QSL, MT 400 Quick	■						
Bandschuurmachines							
BAE 75	■						
Diamant-doorslijpsystemen en afzuigkappen							
T 13 - 125 CED, TEPB 19-180 RT CED, TE 24-230 MVT CED	■/□						
CED 125, CED 125 Plus, CED 125 Clip	■/□						
Beschermkap Ø 180 mm, Ø 230 mm	■/□						
Schaafmachines en frezen							
HO 18 LTX 20-82, HO 26-82, LF 724 S, OFE 738, OFE 1229 Signal	■/□						
Muursleuffrezen							
MFE 65							
MFE 40	■						
Renovatiemachines en afzuigkappen							
RSEV 17-125, RESV 19-125 RT, RFEV 19-125 RT, Absaughaube GED 125	■/□						

1) alleen compatibel met slang 631337000

- Aansluitmogelijkheid zonder adapter
- Aansluitmogelijkheid via optioneel verkrijgbare aansluitmof (art.nr. 630796000)

Afzuigmogelijkheden bij het boren

- Voor alle boor-, combi- en multihammers en boor- en kloppboormachines
- Stofafzuigadapter voor de afzuiging van boorstof direct aan het boorgat
- Zelfaanzuigend op bijna alle soorten ondergronden



DDE 14
Voor boor van Ø 4-14 mm
Aansluiting Ø 37 mm buiten/Ø 32 mm binnen













Art.nr.
630829000



DDE 72
Voor boren en boorkronen van Ø 6-72 mm
Aansluiting Ø 37 mm buiten/Ø 32 mm binnen







Art.nr.
631343000

Welke aansluitmogelijkheid voor welke houtbewerkingsmachine?





	Gesnoerde afzuiging						Accu-stofzuiger		Afzuigapparaten			
	ASA 32 L ASA 25 L PC ¹⁾ ASA 30 L PC Inox ¹⁾ ASR 25 L SC		ASR 50 L SC ASR 50 M SC ASR 35 L, M, H APC				AS 18 L PC AS 18 L PC Compact AS 18 HEPA PC Compact ASR 36-18 BL 25 M SC					
Diameter	Ø 27 mm		Ø 32 mm		Ø 35 mm		Ø 58 mm		Ø 100 mm			
Lengte	3,5 m	3,5 m	3,5 m	2,5 m	3,2 m	4,0 m	3 m		2,5 m ²⁾	5 m	10 m	
Art.nr.	631938000	631939000	631337000	631752000	631362000	631370000	630312000		7854112915	7854115035		
												
	zonder adapter		met afzuigadapter 0910059955	met overgangsstuk 630316000	met afzuigadapter 0910031260	anti-statisch 630177000	zonder adapter		met afzuig-adapter Multi 0910058010	met afzuig-adapter 0910031260	met afzuigadapter Multi 0910058010	met universele adapter 0913031288
						elektrisch geleidend						
Afkortzagen	KS 18 LTX 216 KGS 18 LTX 216 KS 216 M Lasercut KGS 216 M KGSV 216 M KGS 254 M KGS 305 M KS 305 M											
	■/□											
Tafelcirkelzagen	KGSV 72 Xact KGSV 72 Xact SYM											
	■/□											
Vlak- en vandiktebanken	KGS 254 Plus KGS 254 I Plus KGS 315 Plus											
	■/□											
Lintzagen	KGT 305 M											
	■/□											
Tafelcirkelzagen	TS 36-18 LTX BL 254											
	■/□											
Tafelcirkelzagen	TS 216 TS 254											
	■/□											
Tafelcirkelzagen	TKHS 315 C TKHS 315 M											
	■/□											
Vlak- en vandiktebanken	HC 260 C DH 330											
	■/□											
Lintzagen	BAS 261 Precision BAS 318 Precision											
	□											

■ Aansluitmogelijkheid zonder adapter
□ Aansluitmogelijkheid via optioneel verkrijgbare aansluitmof groot Ø 41/48 mm (art. nr. 630796000)
¹⁾ alleen compatibel met slang 631337000
²⁾ alleen in de standaarduitvoering inbegrepen, als reserveonderdeel verkrijgbaar

Zuigslangen

	Art.nr.
 <p>Zuigslang Ø 27 mm ■ Flexibel en eenvoudig verlengbaar: afzuigslang kan zonder extra verbodingsstuk met een tweede verbonden worden ■ Rubberen aansluitstuk (binnen-Ø 30 mm, buiten-Ø 35 mm)</p> <p>Slanglengte: 3,5 m Slang-Ø, binnen: 27 mm Slang-Ø, buiten: 33 mm Aansluit-Ø, buiten: 27 mm</p> <p>Antistatisch: nee Elektrisch geleiden: nee Bajonetaansluiting: ja Draaicompensatie: aan de zijde van de machine</p>	631938000
 <p>Zuigslang Ø 27 mm ■ Flexibel en eenvoudig verlengbaar: afzuigslang kan zonder extra verbodingsstuk met een tweede verbonden worden ■ Rubberen aansluitstuk (binnen-Ø 30 mm, buiten-Ø 35 mm)</p> <p>Slanglengte: 3,5 m Slang-Ø, binnen: 27 mm Slang-Ø, buiten: 33 mm Aansluit-Ø, buiten: 27 mm</p> <p>Antistatisch: ja Elektrisch geleiden: nee Bajonetaansluiting: ja Draaicompensatie: nee</p>	631939000
 <p>Zuigslang Ø 32 mm ■ Met aansluitmof met secundaire luchtopening ■ Standaarduitrusting bij ASA 25 L PC en ASA 30 L PC Inox</p> <p>Slanglengte: 3,5 m Slang-Ø, binnen: 32 mm Slang-Ø, buiten: 40 mm Aansluit-Ø, buiten: 27 mm</p> <p>Antistatisch: nee Elektrisch geleiden: nee Bajonetaansluiting: nee Draaicompensatie aan beide zijden</p>	631337000
 <p>Elastische zuigslang Ø 32 mm ■ Standaarduitvoering bij de stofzuiger AS 18 L PC, geschikt voor alle gangbare stofzuigers van andere merken ■ Elastische zuigslang voor een comfortabele handling en optimale bewegingsvrijheid bij het zuigen ■ Elastische zuigslang met een lengte van 0,7 - 3,5 m</p> <p>Slanglengte: 0,7 - 3,5 m Slang-Ø, binnen: 32 mm Slang-Ø, buiten: 40 mm Aansluit-Ø, buiten: 27 mm</p> <p>Antistatisch: nee Elektrisch geleiden: nee Bajonetaansluiting: nee Draaicompensatie aan beide zijden</p>	630176000
 <p>Zuigslang Ø 35 mm ■ Met draaikoppeling en bajonetaansluitstuk ■ Standaarduitrusting bij AS 20 L</p> <p>Slanglengte: 1,75 m Slang-Ø, binnen: 38 mm Slang-Ø, buiten: 45 mm Aansluit-Ø, buiten: 27 mm</p> <p>Antistatisch: nee Elektrisch geleiden: nee Bajonetaansluiting: ja Draaicompensatie aan beide zijden</p>	631751000
 <p>Zuigslang Ø 35 mm ■ Met draaikoppeling en bajonetaansluitstuk</p> <p>Slanglengte: 2,5 m Slang-Ø, binnen: 38 mm Slang-Ø, buiten: 45 mm Aansluit-Ø, buiten: 27 mm</p> <p>Antistatisch: nee Elektrisch geleiden: nee Bajonetaansluiting: ja Draaicompensatie aan beide zijden</p>	631752000
 <p>Zuigslang Ø 35 mm ■ Flexibel en eenvoudig verlengbaar: afzuigslang kan zonder extra verbodingsstuk met een tweede verbonden worden ■ Met draaikoppeling ■ Standaarduitrusting bij ASA 32 L, ASR 50 L SC, ASR 25 L SC</p> <p>Slanglengte: 3,5 m Slang-Ø, binnen: 38 mm Slang-Ø, buiten: 45 mm Aansluit-Ø, buiten: 27 mm</p> <p>Antistatisch: nee Elektrisch geleiden: nee Bajonetaansluiting: nee Draaicompensatie aan beide zijden</p>	631362000





NIEUW

	Art.nr.
 <p>Zuigslang voor MFE, Ø 35 mm</p> <ul style="list-style-type: none"> Bij het gebruik van een tweede zuigslang kan het afzuigapparaat op een afstand van 8 m van de werkplek worden opgesteld. Met bajonetbevestiging voor aansluiting op de afzuigstukken van de muursleuffrezen MFE 30, MFX 65 en MFE 65 <p>Slanglengte: 4 m Antistatisch: nee Slang-Ø, binnen: 33 mm Elektrisch geleiden: nee Slang-Ø, buiten: 40 mm Bajonetaansluiting: ja Aansluit-Ø, buiten: 58 mm Draaicompensatie aan beide zijden</p>	630344000
 <p>Zuigslang Ø 35 mm</p> <ul style="list-style-type: none"> Flexibel en eenvoudig verlengbaar: afzuigslang kan zonder extra verbindingstuk met een tweede verbonden worden Standaarduitrusting bij ASR 50 M SC <p>Slanglengte: 4 m Antistatisch: ja Slang-Ø, binnen: 38 mm Elektrisch geleiden: nee Slang-Ø, buiten: 45 mm Bajonetaansluiting: ja Aansluit-Ø, buiten: 27 mm Draaicompensatie aan beide zijden</p>	631370000
 <p>Zuigslang Ø 58 mm</p> <ul style="list-style-type: none"> Bij het gebruik van een tweede zuigslang kan het afzuigapparaat op een afstand van max. 6 m van de werkplek worden opgesteld. <p>Slanglengte: 3 m Antistatisch: nee Slang-Ø, binnen: 47 mm Elektrisch geleiden: nee Slang-Ø, buiten: 58 mm Bajonetaansluiting: nee Aansluit-Ø, buiten: 58 mm</p>	630312000
 <p>Zuigslang Ø 35 mm</p> <ul style="list-style-type: none"> Zuigslang elektrisch geleidend Flexibel en eenvoudig verlengbaar: afzuigslang kan zonder extra verbindingstuk met een tweede verbonden worden Standaarduitrusting bij ASR 36-18 BL 25 M SC <p>Slanglengte: 4 m Antistatisch: nee Slang-Ø, binnen: 38 mm Elektrisch geleidend: ja Slang-Ø, buiten: 45 mm Bajonetaansluiting: ja Aansluit-Ø, buiten: 27 mm Draaicompensatie aan beide zijden</p>	630177000

Adapter

	Art.nr.
 <p>Handgreep-tussenstuk</p> <ul style="list-style-type: none"> Als handgreep, voor het aanbrengen tussen de zuigslangen en de zuigbuizen Standaarduitrusting bij ASR 2025, ASR 2050 en SHR 2050 M 	630317000
 <p>Reduceerhuls Ø 58/35 mm</p>	631364000
 <p>Overgangsstuk Ø 30/35 mm</p> <ul style="list-style-type: none"> Voor het aansluiten van de zuigslang met aansluitstuk-Ø 35 mm op een afzuigstuk-Ø 30 mm 	624996000
 <p>Overgangsstuk Ø 35/58 mm</p> <ul style="list-style-type: none"> Voor de aansluiting van de zuigslangen met aansluitstuk-Ø 35 mm op een afzuigstuk-Ø 58 mm. Overgangsstuk is onderdeel van de stofafzuigset 630828000 	630316000*
 <p>Aansluitmof binnen-Ø 40 mm/buiten-Ø 45 mm</p> <ul style="list-style-type: none"> Bijzonder geschikt voor grof vuil en apparaten met hoge stofvorming Geschikt voor elektrisch gereedschap met een afzuigaansluiting met een buitendiameter van 40 mm Elektrisch geleidend <p>Materiaal: kunststof Buiten-Ø: 45 mm Binnen-Ø: 40 mm</p>	630796000*

* ZB-verpakt

	Art.nr.
 <p>Aansluitmof binnen-Ø 28 mm/buiten-Ø 35 mm</p> <ul style="list-style-type: none"> Universele aansluitmof geschikt voor de meeste elektrische handgereedschappen. Standaard aansluitmof van de Metabo-zuigslangen. Elektrisch geleidend; met antislip ribbels aan de binnenkant Geschikt voor elektrisch gereedschap met een afzuigaansluiting met een inwendige diameter van 35 mm Geschikt voor elektrisch gereedschap met een afzuigaansluiting met een inwendige diameter van 28 mm <p>Materiaal: kunststof Buiten-Ø: 35 mm Binnen-Ø: 28 mm</p>	630798000*
 <p>Bajonetadapter</p> <ul style="list-style-type: none"> Kan met de bajonetsluiting op gereedschap van Metabo worden aangesloten. Bajonet-aansluitstuk voor het bevestigen van alle Metabo-slangen van Ø 35 mm (wel eerst de aansluitmof van de zuigslang verwijderen) Geschikt voor: SXE 450 Turbotec; SXE 425 TURBOTEC; Of E 1229 Signal; KSE 55 Vario Plus; KS 66 Plus; KS 66; KSE 55 Vario Plus 	630898000*
 <p>Verbindingsmof Ø 58 mm</p> <ul style="list-style-type: none"> Voor het verbinden van twee zuigslangen met aansluitstuk Ø 58 mm 	631365000
 <p>Y-stuk</p> <p>Met aansluitstuk Ø 58 mm en twee openingen Ø 58 mm voor het aanbrengen in de Metabo-alleszuigers en de speciale zuiger</p>	630897000*

Zuigbuizen

	Diameter mm	Lengte m	Materiaal	Verkoopeenheid	Art.nr.
 <p>NIEUW</p>	35	0,3	Kunststof	1 Set	630168000*
	35	0,4	Kunststof	2	630314000
	58	0,4	Kunststof	2	630867000
	35	0,4	Chroom	2	631363000

Mondstukken

	Art.nr.
 <p>Zuigmondstuk</p> <ul style="list-style-type: none"> Ideaal voor gebruik bij de montage na bijv. kleine boorwerkzaamheden Standaarduitrusting bij ASA 1202 en AS 18 L PC <p>Breedte: 120 mm Aansluit-Ø, binnen: 35 mm</p>	630320000*
 <p>Universeel mondstuk</p> <ul style="list-style-type: none"> Het universele stofafzuigmondstuk overtuigt bij hoge belasting Grote 2K-loopwielen achter Op tapijt of een harde vloer, hij glijdt heel zachtjes en bijzonder stil en biedt de allerbeste zuigprestaties <p>Omschakelbaar Breedte: 300 mm Aansluit-Ø, binnen: 35 mm</p>	630322000
 <p>Vloermondstuk</p> <ul style="list-style-type: none"> Vloermondstuk van kunststof met parkeerstand, met borstel (kan niet worden vervangen) en rollen Constructie conform het voorschrift van BG Bau, maat van de zuigopening: 28x70 mm <p>Breedte: 300 mm Aansluit-Ø, binnen: 35 mm</p> <p>NIEUW</p>	630169000*

* ZB-verpakt

	Art.nr.
 <p>Vloermondstuk</p> <ul style="list-style-type: none"> ■ Universele en stevige, multifunctionele spuitmond – ook ideaal als aanvulling op een standaard mondstuk ■ Multifunctioneel – ook geschikt voor nat gebruik, om vloeistof op te zuigen ■ Met borstel- en rubberrand <p>Breedte: 370 mm Aansluit-Ø, binnen: 35 mm</p>	630329000
 <p>Vloermondstuk</p> <ul style="list-style-type: none"> ■ De multifunctionele borstel voor gebruik onder droge omstandigheden ■ Verstelbare loopwielen voor de instelling van de bodemvrijheid ■ Zeer robuust door de behuizing van aluminium gietwerk, uitvoering metaal <p>Breedte: 450 mm Aansluit-Ø, binnen: 35 mm</p>	631940000
 <p>Vloermondstuk</p> <ul style="list-style-type: none"> ■ Universele en stevige, multifunctionele spuitmond – ook ideaal als aanvulling op een standaard mondstuk ■ Onderhoudsvriendelijk, door de grote binnenruimte ■ Multifunctioneel – ook geschikt voor nat gebruik, om vloeistof op te zuigen ■ Uitstekende handling door het geringe gewicht, om onvermoeibaar door te kunnen werken <p>Breedte: 360 mm Aansluit-Ø, binnen: 58 mm</p>	630868000
 <p>Vloersproeier-set</p> <ul style="list-style-type: none"> ■ Set bestaande uit: sproeierelement, een vloerelement en een element voor nat zuigen <p>Breedte: 370 mm Aansluit-Ø, binnen: 35 mm</p>	630321000
 <p>Multifunctioneel mondstuk</p> <ul style="list-style-type: none"> ■ Met 3 inzetstukken voor het zuigen op tapijten, op gladde oppervlakken en voor het opzuigen van vloeistoffen <p>Breedte: 270 mm Aansluit-Ø, binnen: 35 mm</p>	630328000
 <p>Universele borstel</p> <ul style="list-style-type: none"> ■ Met lange zachte borstel, waarmee het vuil voorzichtig van het oppervlak wordt geveegd ■ Geschikt voor alle oppervlakken; ook ideaal voor het wassen van de auto of in de kelder/werkplaats ■ Eenvoudig in gebruik dankzij de handgreep <p>Breedte: 40 mm Lengte: 120 mm Aansluit-Ø, binnen: 35 mm</p>	630244000*
 <p>Bekledingsborstel</p> <ul style="list-style-type: none"> ■ Overal inzetbaar, bijv. als stofzuigerborstel, meubelborstel of dashboardborstel in de auto ■ Flexibel, door het draaien van de borstelkop kan de hoek worden veranderd ■ De borstelharen maken het vuil voorzichtig los van het oppervlak voordat het wordt opgezogen <p>Breedte: 40 mm Lengte: 60 mm Aansluit-Ø, binnen: 35 mm</p>	630245000*
 <p>Spleetzuigmondstuk</p> <ul style="list-style-type: none"> ■ Het spleetzuigmondstuk is een multifunctioneel hulpstuk ■ Door de slanke vorm kan hij uitstekend worden gebruikt voor de kleinste spleten ■ Kan in combinatie met apparaten voor nat- en droog zuigen worden gebruikt ■ Standaarduitrusting bij AS 1200, ASA 1202, ASR 2025, ASR 2050, SHR 2050 M en AS 18 L PC <p>Lengte: 200 mm Aansluit-Ø, binnen: 35 mm</p>	630323000*
 <p>Rubber zuigmondstuk</p> <ul style="list-style-type: none"> ■ Conus voor de aansluiting van elektrisch gereedschap, uitwendige diameter oplopend van 28,0 - 38 mm <p>Lengte: 200 mm Aansluit-Ø, binnen: 35 mm</p>	630324000*

Welke filterzakken/-cassettes passen bij welke alleszuiger?



Filterzakken/-cassettes	Art.nr.	Model														
		AS 18 L PC	AS 18 L PC Compact	AS 18 HEPA PC Compact	AS 20 L AS 1200 ASA 1201	ASA 32 L ASA 1202	ASA 25 L PC ASA 30 L PC Inox	ASR 25 L SC ASR 25 M SC ASR 36-18 BL 25 M SC ASR 2025 ASA 2025	ASR 50 L SC ASR 2050 SHR 2050 M	ASR 50 M SC	ASR 35 L/M ACP	ASR 35 H ACP				
PE-afvalzak	25 l 630275000							■								
	30/50 l 630325000												■	■	■	
Vlies-filterzak	25/30 l 630298000							■								
	20 l 631629000					■										
	25/35 l 630343000												■			
	32 l 631665000					■										
Vouwfilter	45/50 l 630359000											■	■			
	25/30 l 630296000											■				
Filter-cassettes	6 l 630164000		■	■												
	7,5 l 630173000	■														
	Polyester 631753000					■	■									
	Polyester 630299000											■				
	Polyester HEPA 630175000	■														
	Polyester 630172000	■														
	Polyester 630212000			■												
Polyester HEPA 630213000					■											
Filter-cassettes	Cellulose 631933000											■	■	■	■	
	Polyester 631934000											■	■	■	■	
	Polyester met nano-coating 631894000											■	■	■	■	
Polyester H/ HEPA 630326000																■

* ZB-verpakt

Filterzak





PE-afvalzak

- 20-voudige inhoud vergeleken met de papieren filterzakken
- Geen dichtlopen met zeer fijne stof (met name kwartsstof)
- Prima geschikt voor toepassingen, waarbij grote hoeveelheden fijnstof ontstaan (bijv. affrezen van pleisterwerk, schuren en afslijpen van plavuiz enz.)
- Voldoen aan de eisen voor de M- en H-klasse bij de zuigers
- Ideaal bij het gebruik van beton- en steenbewerkingsmachines, zoals bijv.: renovatiefreesen, renovatieslijpers, langnek-schuurmachines, muursleuffrezen enz.
- Schoon, eenvoudig en snel verwijderen en afvoeren



	Art.nr.
 <p>PE-afvalzak - 25 l Geschikt voor: ASR 36-18 BL 25 M SC, ASR 25 M SC Verkoopenheid: 5</p> <p>NIEUW</p>	630275000*
 <p>PE-afvalzak - 25/30 l Geschikt voor: ASA 25 L PC, ASA 30 L PC Inox Verkoopenheid: 5</p>	630298000*
 <p>PE-afvalzak - 35/50 l Geschikt voor: ASR 35 L AutoClean, ASR 35 M AutoClean, ASR 50 M SC Verkoopenheid: 5</p>	630325000*

Vliesfilterzak

- Beter en gemakkelijker ontvouwen van de vlieszakken vergeleken met papieren zakken
- Prima geschikt voor toepassingen, waarbij kleine hoeveelheden fijn stof ontstaan (bijv. aan- en afslijpen van kleur- en lakcoatings of korte boorwerkzaamheden met kleine diameter)
- Ideaal bij het gebruik van houtbewerkingsmachines, zoals bovenfreesen, vlak- en vandiktebanken, kleine excenterschuurmachines en vlakschuurmachines enz.
- Verbeterde mechanische stevigheid

	Art.nr.
 <p>Vliesfilterzak - 6 l Geschikt voor: AS 18 HEPA PC Compact, AS 18 L PC Compact Verkoopenheid: 5</p> <p>NIEUW</p>	630164000*
 <p>Vliesfilterzak - 7,5 l Geschikt voor: AS 18 L PC Verkoopenheid: 5</p>	630173000*
 <p>Vliesfilterzak - 25/30 l Geschikt voor: ASA 25 L PC, ASA 30 L PC Inox Verkoopenheid: 5</p>	630296000*
 <p>Vliesfilterzak - 25/35 l Geschikt voor: ASR 35 L AutoClean, ASR 35 M AutoClean, ASR 25 L SC, ASR 25 M SC, ASR 2050, ASA 2025, ASR 35 L ACP, ASR 35 M ACP, ASR 36-18 BL 25 M SC Verkoopenheid: 5</p>	630343000*







* ZB-verpakt

	Art.nr.
 <p>Vliesfilterzak - 45/50 l Geschikt voor: ASR 50 L SC, ASR 50 M SC Verkoopenheid: 5</p>	630359000*
 <p>Vliesfilterzak - 20 l Geschikt voor: AS 1200, ASA 1201, AS 20 L Verkoopenheid: 5</p> <p>NIEUW</p>	631629000*
 <p>Vliesfilterzak - 32 l Geschikt voor: ASA 1202, ASA 32 L Verkoopenheid: 5</p> <p>NIEUW</p>	631665000*







Papieren filterzak

	Art.nr.
 <p>Papieren filterzak 27 l Dubbellaags Geschikt voor: ASA 9011 Verkoopenheid: 5</p>	631348000*

Overige toebehoren voor alleszuigers

	Art.nr.
 <p>Voorfilter van papier ■ Voorkomt het verstopping van de vouwfilter met vuil en stof Geschikt voor: ASA 9050, ASR 1250 Verkoopenheid: 5</p>	631345000*
 <p>Voorfilter van polyester ■ Voorkomt het verstopping van de vouwfilter met vuil en stof Geschikt voor: AS 1200, ASA 1201, ASA 1202, AS 20 L, ASA 32 L Verkoopenheid: 1</p>	631967000*
 <p>Vouwfilter ■ Komt overeen met stofklasse L Geschikt voor: AS 18 L PC Compact Verkoopenheid: 1</p>	630212000*
 <p>Vouwfilter ■ HEPA-filter met een afscheidingsgraad van >99.95% Geschikt voor: AS 18 HEPA PC Compact Verkoopenheid: 1</p>	630213000*
 <p>Vouwfilter ■ Komt overeen met stofklasse L Geschikt voor: AS 18 L PC Verkoopenheid: 1</p>	630172000*
 <p>Vouwfilter ■ HEPA-filter met een afscheidingsgraad van >99.95% Geschikt voor: AS 18 L PC Verkoopenheid: 1</p>	630175000*
 <p>Vouwfilter ■ Komt overeen met stofklasse M Geschikt voor: ASA 25 L PC, ASA 30 L PC Inox Verkoopenheid: 1</p>	630299000*

* ZB-verpakt

	Art.nr.
 <p>Vouwfilter</p> <ul style="list-style-type: none"> Komt overeen met stofklasse M <p>Geschikt voor: AS 20 L, AS 1200, ASA 1201, ASA 32 L, ASA 1202</p> <p>Verkoopenheid: 1</p>	631753000*
 <p>Filtercassettes van papier</p> <ul style="list-style-type: none"> Komt overeen met stofklasse M <p>Geschikt voor: ASA 2025, ASR 2025, ASR 2050, SHR 2050 M, ASR 35 L AutoClean, ASR 35 M AutoClean</p> <p>Verkoopenheid: 2</p>	631933000*
 <p>2 filtercassettes van polyester</p> <ul style="list-style-type: none"> Komt overeen met stofklasse: M Ook geschikt voor het opzuigen van grafiet/toner en voor natzuigen <p>Geschikt voor: ASA 2025, ASR 2025, ASR 2050, SHR 2050 M, ASR 35 L AutoClean, ASR 35 M AutoClean</p> <p>Verkoopenheid: 2</p>	631934000*
 <p>2 HEPA-filtercassettes</p> <ul style="list-style-type: none"> Komt overeen met stofklasse H (HEPA 14) HEPA = high efficiency particular airfilter Houdt 99,995% van het fijne stof groter dan 0,3 µm tegen <p>Geschikt voor: ASR 2025, ASR 2050, SHR 2050 M, ASR 35 L AutoClean, ASR 35 M AutoClean</p> <p>Verkoopenheid: 2</p>	630326000*
 <p>2 filtercassettes van polyester, met nanocoating</p> <ul style="list-style-type: none"> Geschikt voor vezelhoudend fijnstof; bijv. bij doorslijpen en slijpen van Fermacell-, gipskarton en MDF-platen Grotere vouwafstand voor betere, makkelijkere filterreiniging Glad filtermateriaal (oppervlak met nanocoating); daardoor aanzienlijk hogere volumestroom gedurende langere tijd Komt overeen met stofklasse M <p>Geschikt voor: ASR 25 L SC, ASR 50 M SC, ASR 50 L SC, ASR 35 L AutoClean, ASR 35 L ACP, ASR 35 M AutoClean, ASR 35 M ACP</p> <p>Verkoopenheid: 2</p>	631894000*
 <p>Rijbeugel</p> <ul style="list-style-type: none"> Daardoor een zeer eenvoudige en comfortabele mobiliteit Incl. veerstekker <p>Geschikt voor: ASR 35 L AutoClean, ASR 35 M AutoClean</p> <p>Verkoopenheid: 1</p>	630311000
 <p>Metadepot</p> <ul style="list-style-type: none"> Voor de praktische opname van buizen, kabels en toebehoren Maakt de combinatie mogelijk van de Metabo-alleszuigers met het MetaLoc-systeem <p>Geschikt voor: ASR 2025, ASR 2050, SHR 2050 M, ASR 25 L SC, ASR 50 L SC, ASR 50 M SC</p> <p>Verkoopenheid: 1</p>	631937000

Afzuigen met start/stop- automaat: nu ook mogelijk voor accu-machines.



Tot nu toe moesten uw op het net aangesloten alleszuigers bij gebruik van een accu-machine altijd apart in- en uitgeschakeld worden. Dat wordt vanaf nu overgenomen door de nieuwe Start/Stop-set CordlessControl. **De alleszuiger wordt automatisch door de waarneming van trillingen in- en uitgeschakeld.**

Eenvoudig achteraf aan te brengen





Voor alle gesnoerde alleszuigers van alle merken

Geschikt voor alle gebruikelijke zuigslang-diameters



Voor alle accu-machines van alle merken





CordlessControl

	Art.nr.
 <p>NIEUW</p>	<p>Start/Stop-set CordlessControl</p> <ul style="list-style-type: none"> Bij het in-/uitschakelen van het accu-gereedschap start/stopt de gesnoerde alleszuiger automatisch Compatibel met gangbare, op de markt verkrijgbare accu-stofzuigers, gesnoerd elektrisch gereedschap en gesnoerde stofzuigers Een handmatige start van de stofzuiger met de remote-knop op de aansluitmof van de slang is ook mogelijk De functie "Vibration Detection" op de zender zorgt voor het automatisch in-/uitschakelen van de stofzuiger door het waarnemen van trillingen Bij geringe trillingen kan de zender met de multiband direct op het afzuigende gereedschap worden aangesloten Multiband voor het bevestigen van de zender op alle gangbare slangdiameters Start/Stop-set CordlessControl vervangt de functie van een geïntegreerd stopcontact bij een gesnoerde stofzuiger <p>Radiofrequentie: 2.402 - 2.445 Mhz Netspanning : 220 - 240 V Voedingsspanning zender: CR2032 Signaalsterkte: - 6 dBm Met: ontvangercontactdoos, zender, 3x multiband, batterij CR2032</p>
 <p>NIEUW</p>	<p>CordlessControl-zender met 3x multiband</p> <p>Radiofrequentie: 2.402 - 2.445 Mhz Voedingsspanning zender: CR2032 Signaalsterkte: - 6 dBm Met: Zender, 3x multiband, batterij CR2032</p>
 <p>NIEUW</p>	<p>Multiband</p> <ul style="list-style-type: none"> Reservemultiband (3x) voor startstop-Set CordlessControl Met: 3x multiband
 <p>NIEUW</p>	<p>Draadloos stopcontact CordlessControl</p> <ul style="list-style-type: none"> Reservestopcontact voor Start/Stop-set CordlessControl <p>Netspanning : 220 - 240 V Met: 1x radiografisch stopcontact</p>
	<p>Typ F: 630231000*</p> <p>Typ E: 630234000*</p>
	630256000*
	630403000*
	Typ F: 630413000* <p>Typ E: 630414000*</p>

* ZB-verpakt

Inschakelautomaten		Art.nr.
<ul style="list-style-type: none"> Automatische in- en uitschakeling van het afzuigapparaat, nadat de houtbewerkingsmachine in- of uitgeschakeld is Met vertraging, hierdoor wordt ook het reststof afgezogen 		
	Inschakelautomaat ALV 1 2 wisselstroomstopcontacten (230 V) 200 VA - 2300 VA IP 44 340 g Netspanning : 220 - 240 V Netfrequentie: 50 - 60 Hz Afmetingen: 158 x 116 x 60 mm Geschikt voor: SPA 1000, SPA 1100, SPA 1701 W, SPA 2001 W, SPA 1101, SPA 1702 W, SPA 2002 W, SPA 1200	0913014626
	Inschakelautomaat ALV 10 2 wisselstroomstopcontacten (230 V) 2 krachtstroomstopcontacten (400 V) Netaansluiting met faseomkering Netspanning: 220-240 V / 380-400 V 4 aanschroefmogelijkheden M5 x 7,2 mm IP 44 Netspanning: 230/400 V Netfrequentie: 50 - 60 Hz Bescherming: T 16 A Afmetingen: 235 x 106 x 155 mm Geschikt voor: SPA 1000, SPA 1700 D, SPA 2000 D, SPA 1100, SPA 1701 W, SPA 2001 W, SPA 2001 D, SPA 1101, SPA 1702 W, SPA 2002 W, SPA 2002 D, SPA 1200	0913014634

Filterpatronen		Art.nr.
	<ul style="list-style-type: none"> Houdt zeer fijne stofsoorten tegen 	
Filterpatroon Filteroppervlak 5,2 m ² Ø 327 x 857 mm Komt overeen met stofklasse M Geschikt voor: SPA 1000, SPA 1100, SPA 1101		0913005058
Filterpatroon Filteroppervlak 5,2 m ² Ø 327 x 857 mm Komt overeen met stofklasse M Geschikt voor: SPA 1700 D, SPA 1701 W, SPA 1702 W, SPA 1200		0920016529
Filterpatroon Set zakfilters met gemonteerde filterplaat (als vervanging) Komt overeen met stofklasse M Geschikt voor: SPA 2001 W, SPA 2001 D, SPA 2002 W, SPA 2002 D		0913059441

Spaanopvangzakken		Art.nr.
		
Spaanopvangzak 480 x 806 mm, 120 µ , transparant Geschikt voor: SPA 1000, SPA 1100, SPA 1101 Verkoopenheid: 10		0913007123
Spaanopvangzak 613 x 1180 mm, 120 µ , transparant Geschikt voor: SPA 1700 D, SPA 1701 W, SPA 1702 W, SPA 1200 Verkoopenheid: 10		0913017617
Spaanopvangzak 785 x 1290 mm, 150 µ , transparant Geschikt voor: SPA 2000 D Verkoopenheid: 10		0913013581

		Art.nr.
Spaanopvangzak 854 x 1320 mm, 200 µ , transparant Geschikt voor: SPA 2001 W, SPA 2001 D, SPA 2002 D, SPA 2002 W Verkoopenheid: 10		0913059433
Stofzakken Spaanzakken als vervanging voor de EOB 9228 Geschikt voor: AG 2416 Verkoopenheid: 10		630896000
Stofzakken bijzonder scheurbestendig en duurzaam Geschikt voor: AG 2417 Verkoopenheid: 5		631756000

Zuigslangen, Ø 100 mm



Lengte m	Diameter mm	Art.nr.
5	100	7854112915
10	100	7854115035
2,5	100	630895000

Slangverbindingsets, Ø 100 mm







- Voor verlenging van de standaardslang van de afzuigapparaten
- Incl. adapter en overgangsring

		Art.nr.
Slangverbindingset Lengte: 2,5 m Geschikt voor: SPA 1000, SPA 1100, SPA 1101, SPA 1700 D, SPA 1701 W, SPA 1702 W, SPA 1200		0913010779
Slangverbindingset Lengte: 2 m Moeilijk ontvlambaar met ingebouwde aardingsdraad Geschikt voor: SPA 2000 D, SPA 2001 W, SPA 2001 D, SPA 2002 D, SPA 2002 W		0913013565











Afzuigadapter

		Art.nr.
 Ø 44 mm Ø 35 mm 75 mm	Afzuigadapter KGS Voor de aansluiting van de afkort- en verstekzagen op Metabo-alleszuigers Geschikt voor: KGS 255, KGS 301, KGS 303, KGS 305, KGT 300	0910059955*
 Ø 100 mm Ø 58 mm 44 mm Ø 44 mm 58 mm	Afzuigadapter Multi Voor de aansluiting van afkort- en verstekzagen en mobiele tafelfirkelzagen Bij KGS 303 alleen met spaanafzuigvoorziening art. nr. 0910057561 Geschikt voor: SPA 1000, SPA 1100, SPA 1101, SPA 1700 D, SPA 1701 W, SPA 1702 W, SPA 2000 D, SPA 2001 D, SPA 2001 W, SPA 2002 D, SPA 2002 W, SPA 1200	0910058010*
 Ø 100 mm Ø 44 mm 58 mm	Afzuigadapter Voor de aansluiting van nat-/droogzuigers op de houtbewerkingsmachines Geschikt voor: SPA 1000, SPA 1100, SPA 1101, SPA 1700 D, SPA 1701 W, SPA 1702 W, SPA 2000 D, SPA 2001 D, SPA 2001 W, SPA 2002 D, SPA 2002 W, SPA 1200	0910031260*
 Ø 99 mm Ø 92-95 mm Ø 99 mm	Universele adapter Als koppelstuk voor overgangsring of afzuigstuk DH 330 Als slangverbinding voor het reinigingsmondstuk Geschikt voor: SPA 1000, SPA 1100, SPA 1101, SPA 1700 D, SPA 1701 W, SPA 1702 W, SPA 2000 D, SPA 2001 D, SPA 2001 W, SPA 2002 D, SPA 2002 W, SPA 1200	0913031288

* ZB-verpakt

Aftakkingen		Art.nr.
 Ø 93 mm	Aftakking Voor de aansluiting van 2 slangen op de spaanafzuiginrichting Geschikt voor: SPA 1000, SPA 1100, SPA 1101, SPA 1700 D, SPA 1701 W, SPA 1702 W, SPA 2000 D, SPA 2001 D, SPA 2001 W, SPA 2002 D, SPA 2002 W, SPA 1200	0913031296
Mondstukken		Art.nr.
 Ø 99 mm	Reinigingsmondstuk Voor de vloer- en machinereiniging Geschikt voor: SPA 1000, SPA 1100, SPA 1101, SPA 1700 D, SPA 1701 W, SPA 1702 W, SPA 2000 D, SPA 2001 D, SPA 2001 W, SPA 2002 D, SPA 2002 W, SPA 1200	0913031270
Overgangsringen		Art.nr.
 Ø 99 mm	Overgangsring Als koppeling voor de universele adapter en voor de aftakking Standaarduitrusting bij alle spaanafzuigvoorzieningen Geschikt voor: SPA 1000, SPA 1100, SPA 1101, SPA 1700 D, SPA 1701 W, SPA 1702 W, SPA 2000 D, SPA 2001 D, SPA 2001 W, SPA 2002 D, SPA 2002 W, SPA 1200	0913031300*
 Ø 58 mm	Reduceerhuls Noodzakelijk voor het aansluiten van de ontstoffer op de machines Magnum TK 1066 en TKU 225	630841000*

Toebehoren voor heteluchtpistolen

Mondstukken		Art.nr.
	Breedstraalmondstuk 50 mm ■ Voor het drogen en verwijderen van oude verflagen Geschikt voor H 16-500, HE 20-600, HE 23-650 Control, H 1600, HE 2000, HE 2300 Control, HG 18 LTX 500	630001000*
	Breedstraalmondstuk 75 mm ■ Voor het verwijderen van oude verflagen op grotere vlakken Geschikt voor H 16-500, HE 20-600, HE 23-650 Control, H 1600, HE 2000, HE 2300 Control, HG 18 LTX 500	630002000*
	Afscherm-mondstuk 75 mm ■ Voor het verwijderen van oude verflagen aan raamkozijnen, voor het waxen en ontwaxen van ski's Geschikt voor H 16-500, HE 20-600, HE 23-650 Control, H 1600, HE 2000, HE 2300 Control, HG 18 LTX 500	630003000*
	Reflectormondstuk ■ Voor het verwarmen van kunststof buizen voor het vervormen; voor het opkrimpen van krimpkousen (bijv. op kabeleinden) geschikt voor H 16-500, HE 20-600, HE 23-650 Control, H 1600, HE 2000, HE 2300 Control, HG 18 LTX 500	630004000*
	Verloopmondstuk 20 mm ■ Voor het zeer precies verhitten van bijv. van soldeer- en laspunten Geschikt voor H 16-500, HE 20-600, HE 23-650 Control, H 1600, HE 2000, HE 2300 Control, HG 18 LTX 500	630022000*
	Verloopmondstuk 9 mm ■ Voor het aanbrengen van het spleetmondstuk 630006000 en het lasmondstuk 630007000. Ook geschikt voor zeer precies verhitten bv. van soldeerpunten bij het desolderen ■ Alleen voor heteluchtpistool met elektronica Geschikt voor HE 20-600, HE 23-650 Control, HE 2000, HE 2300 Control, HG 18 LTX 500	630005000*
	Verloopmondstuk 14 mm ■ Voor het zeer precies verhitten van bijv. van soldeer- en laspunten ■ Compatibel met breed gleufmondstuk 630000000 (voor foliesealen) ■ Alleen voor heteluchtpistool met elektronica Geschikt voor H 16-500, HE 20-600, HE 23-650 Control, H 1600, HE 2000, HE 2300 Control, HG 18 LTX 500	630011000*
	Breed gleufmondstuk ■ Voor foliesealen ■ Voor het aanbrengen van het mondstuk is het verloopmondstuk 630011000 nodig ■ Alleen voor heteluchtpistool met elektronica geschikt voor HE 20-600, HE 23-650 Control, HE 2000, HE 2300 Control, HG 18 LTX 500	630000000*
	Spleetmondstuk ■ Voor het lassen met overlapping van PVC-afdekkingen en -folies ■ Voor het aanbrengen van het mondstuk is het verloopmondstuk 630005000 nodig ■ Alleen voor heteluchtpistool met elektronica Geschikt voor HE 20-600, HE 23-650 Control, HE 2000, HE 2300 Control, HG 18 LTX 500	630006000*
	Lasmondstuk ■ Voor het verwerken van kunststof lasdraad (tot diameter 5 mm!) ■ Voor het aanbrengen van het lasmondstuk is het verloopmondstuk 630005000 nodig. ■ Alleen voor heteluchtpistool met elektronica Geschikt voor HE 20-600, HE 23-650 Control, HE 2000, HE 2300 Control, HG 18 LTX 500	630007000*

* ZB-verpakt

Toebehoren voor tackers

Nieten type 4, 4 mm breed



- Smalle nieten voor de bevestiging van panelen en houtprofielen

Breedte mm	Lengte mm	Roestvast	Geschikt voor	Verkoopenheid	Art.nr.
4	12		Ta E 2019	2.000	630901000*
4	18		Ta E 2019, Ta E 3030, Ta M 3034	2.000	630903000*
4	23		Ta E 3030, Ta M 3034	2.000	630904000*
4	26		Ta E 3030, Ta M 3034	2.000	630905000*
4	30		Ta E 3030, Ta M 3034	2.000	630906000*

Nieten type 53, 10 mm breed



- Nieten van fijne draad voor de bevestiging van stoffen en weefsels

Breedte mm	Lengte mm	Geschikt voor	Verkoopenheid	Art.nr.
10	8	Ta E 2019	1.000	630570000*
10	10	Ta E 2019	1.000	630571000*
10	12	Ta E 2019	1.000	630572000*
10	14	Ta E 2019	1.000	630573000*
10	18	Ta E 2019	1.000	630574000*

Nieten van extra brede draad type 53 F, 10 mm breed



- Nieten van extra brede draad voor de bevestiging van folies

Breedte mm	Lengte mm	Geschikt voor	Verkoopenheid	Art.nr.
10	8	Ta E 2019	2.000	630576000*

Spijkers



- Spijkers voor de bevestiging van sierlijsten en andere soorten hout

Lengte mm	Geschikt voor	Verkoopenheid	Art.nr.
19	Ta E 2019, Ta E 3030, Ta M 3034	1.000	630593000*
25	Ta E 3030, Ta M 3034	1.000	630907000*
30	Ta E 3030, Ta M 3034	1.000	630908000*

Toebehoren voor lijmpistolen

Smeltlijmsticks, lichtgeel



- Voor het vastlijmen van hout, karton, leer enz. (vaste lijmverbindingen na korte aandruktijd)
- Droogtijd gemeten bij 3 mm dikke lijmrups op hout bij 20°C

Kleur	Droogtijd van de lijm sec.	Gewicht kg	Art.nr.
Lichtgeel	ca. 25	0,5	630887000*
Lichtgeel	ca. 25	20	630891000

Smeltlijmsticks, transparant



- Ook geschikt voor het vastlijmen van kunststoffen (zoals polystyrol, polyester, polyamide), weefsels enz. (elastische, stevige lijmverbinding)

Kleur	Droogtijd van de lijm sec.	Gewicht kg	Art.nr.
Transparant	ca. 35	0,5	630886000*
Transparant	ca. 35	20	630889000

Set extra mondstukken



- Bestaande uit schroefdraadbus en 2 mondstukken (spleetzuigmondstuk en rond mondstuk) voor het schroeven in de schroefdraadbus

Art.nr.

630885000*

Toebehoren voor accu-kitpistolen

Patroonbuis



Patroonbuis

- Patroonbuis 400 ml incl. tandheugel en uitpersschijf voor in de handel verkrijgbare worsten en kokers

Art.nr.

630148000*

Toebehoren voor accu-blindklinkapparaat

Houderklem



Houderklem

- Speciale geharde houderklemmen, daardoor slijtagearm en lange levensduur

Art.nr.



627355000*

Toebehoren voor de accu-bouwlamp







Statieven		Art.nr.
	Statief voor accu-bouwlamp <ul style="list-style-type: none"> Telescopische poten met snelvergrendeling en extra centrale telescopische geleider Stabiele positie door rubberen antislipvoetjes, statiefpoten door middel van kettingen aan elkaar vastgemaakt Makkelijk te transporteren door draagriem en -tas Werkhoogte: 85 cm - 173 cm Aansluitschroefdraad: 5/8" Gewicht: 5 kg	623729000
	Bouwstatief <ul style="list-style-type: none"> Multifunctioneel bouwstatief van aluminium Ideaal voor werkzaamheden op de meterpas Telescopische poten met snelvergrendeling en spreidstop Zwengelkolom met metrische meetschaal voor de fijninstelling van de hoogte Afneembare statiefkop voor comfortabele opbouw Stabiele positie door rubberen antislipvoetjes Adapterstuk voor de aansluiting van verschillende apparaten Makkelijk te transporteren door draagriem en -tas Werkhoogte: 74 cm – 192 cm Werkhoogte inclusief verlengstuk: tot 265 cm Aansluitschroefdraad: 1/4" + 5/8" Gewicht: 5 kg	628791000

Beschermingsglas		Art.nr.
	Beschermingsglas, mat <ul style="list-style-type: none"> Reserve-beschermingsglas voor accu-bouwlamp Geschikt voor accu-bouwlamp met art. nr. 602111010 en 602122850 	623569000*

Toebehoren voor meettechniek

		Art.nr.
	Bouwstatief <ul style="list-style-type: none"> Multifunctioneel bouwstatief van aluminium Ideaal voor werkzaamheden op de meterpas Telescopische poten met snelvergrendeling en spreidstop Zwengelkolom met metrische meetschaal voor de fijninstelling van de hoogte Afneembare statiefkop voor comfortabele opbouw Stabiele positie door rubberen antislipvoetjes Adapterstuk voor de aansluiting van verschillende apparaten Makkelijk te transporteren door draagriem en -tas Werkhoogte: 74 cm – 192 cm Werkhoogte inclusief verlengstuk: tot 265 cm Aansluitschroefdraad: 1/4" + 5/8" Gewicht: 5 kg	628791000
	Telescopische steun <ul style="list-style-type: none"> Variabele positionering tot 290 cm Dankzij snelle toevoer met een druk op de knop aangespannen Rubberen platen maken het gebruik op schuine daken mogelijk Ideaal voor laser-meetapparaten of bouwlampen Draagvermogen: tot 60 kg Aansluitschroefdraad: 1/4" + 5/8" Transporthoogte: 145 cm Gewicht: 2,5 kg	628790000

Toebehoren voor accu-bosmaaier



		Art.nr.
	Draagriem <ul style="list-style-type: none"> Voor ergonomisch en veilig werken, ook in continubedrijf Op de rug en het schoudergedeelte gevoerd, voor een ideale lastverdeling Snel aanbrengen door handige karabijnhaak 	628428000*
	Reservespoel met draad <ul style="list-style-type: none"> Voor maai- en snoeiwerkzaamheden Dubbeldraads systeem om snel te kunnen werken Het bijstellen van de draad is heel eenvoudig, gewoon tijdens het werk kort op de kop van de spoel tippen Metabo Quick draadwissel: snel en zonder gereedschap, zonder verwijderen of openen van de spoel Geschikt voor de accu-bosmaaier FSD en FSB 36-18 LTX BL 40 Draadlengte: 4 m Diameter draad: 2 mm Soort draad: M10 x 1,25 LH	628429000*
	Reservedraad Ø 2 mm, spiraalvormig <ul style="list-style-type: none"> Spiraalvormige trimdraad voor gras, licht onkruid en snoeiwerkzaamheden Krachtig en geluidsarm trimmen bij geringe slijtage dankzij het slagvaste materiaal met een flexibele kern Geschikt voor traditionele trimdraadspoelen Draadlengte: 30 m Diameter draad: 2 mm	628423000*
	Reservedraad Ø 2 mm, gegolfd <ul style="list-style-type: none"> Gegolfde trimdraad voor gras, licht onkruid en snoeiwerkzaamheden Energiezuinig draadprofiel voor het geluidsarm trimmen en een maximale looptijd per acculading Geschikt voor traditionele trimdraadspoelen Draadlengte: 30 m Diameter draad: 2 mm	628430000*
	Mes voor struikgewas <ul style="list-style-type: none"> Voor het uitdunnen en snoeien van struikgewas of vervilt gras Voor het snoeien van doornhagen Diameter x dikte x asgat: 255 x 2,3 x 25,4 mm	628432000*
	Grasmes <ul style="list-style-type: none"> Voor werkzaamheden in dicht, droog gras of dicht onkruid Ook geschikt voor riet en dunne bossages Diameter x dikte x asgat: 254 x 1,5 x 25,4 mm	628433000*
	Mesadapter <ul style="list-style-type: none"> Voor de montage van grassnijblad of kreupelhoutmes op de accu-bosmaaier 	628434000*

Toebehoren voor accu-grasmaaiers

		Art.nr.
	Sikkelmes 46 mm <ul style="list-style-type: none"> Kwalitatief hoogwaardig sikkelmes voor het maaien en mulchen Grote zaagbreedte van 46 cm Geschikt voor de accu-grasmaaier RM 36-18 LTX BL 46 	628435000*

* ZB-verpakt

Toebehoren voor heggenscharen

	Art.nr.
 <p>Onderhoudsolie-spray voor heggenscharen</p> <ul style="list-style-type: none"> Op basis van natuurlijke olie, biologisch afbreekbaar <p>Spraybus met 0,3 liter inhoud Verkoopenheid: 1 Verpakt per: 6</p>	630475000
 <p>Onderhoudsolie voor heggenscharen 1 l</p> <ul style="list-style-type: none"> Op basis van natuurlijke olie, biologisch afbreekbaar <p>Verkoopenheid: 1 Verpakkingseenheid: 12</p>	630474000

Toebehoren voor accu-struik- en grasscharen

	Art.nr.
 <p>Grasmes</p> <ul style="list-style-type: none"> Grasmes voor het nauwkeurig knippen van grasranden Metabo Quick-systeem: voor het snel vervangen van de beide mesopzetstukken zonder gereedschap, zodat men flexibel kan werken Praktische zaagbreedte van 11,5 cm <p>NIEUW</p>	628424000*
 <p>Mes voor struikschaar</p> <ul style="list-style-type: none"> Mes voor struikschaar om struiken en bossages netjes te snoeien Metabo Quick-systeem: voor het snel vervangen van de beide mesopzetstukken zonder gereedschap, zodat men flexibel kan werken Praktische snoeilengte van 20 cm <p>NIEUW</p>	628425000*
 <p>Telescoopstang</p> <ul style="list-style-type: none"> Stevige telescoopstang om de rug te ontzien, voor het nauwkeurig knippen van grasranden. Eenvoudig aan te brengen zonder hulp van gereedschap Totale lengte variabel van 90 tot 102 cm Arbeidshoek verstelbaar met 125° Geschikt voor PowerMaxx SGS 12 Q en SGS 18 LTX Q <p>NIEUW</p>	628426000*

Toebehoren voor kettingzagen

	Art.nr.
 <p>Zaagketting</p> <p>Voor Kt 1441; deling: 3/8"; aandrijfschakels: 57</p>	631670000*

Toebehoren voor accu-bladblazer

	Art.nr.
 <p>Schouderriem</p> <ul style="list-style-type: none"> Voor krachtbesparend en veilig werken, ook in continubedrijf Zachte voering in het schoudergedeelte Snel aanbrengen door handige karabijnhaak <p>NIEUW</p>	628427000*

* ZB-verpakt

Eén accu voor alles.

Cordless Alliance System (CAS) is een alliantie van toonaangevende merken elektrisch gereedschap. Daarbij zijn nu een groot aantal professionele toepassingen ook op accu mogelijk - van standaard- tot speciale taken.

Machines, accu-packs en laders van de meest uiteenlopende producenten zonder problemen met elkaar combineren - CAS maakt het mogelijk.

www.cordless-alliance-system.com



100% compatibel met alle CAS-merken uit de 18 Volt-klasse!

LiHD; topprestaties ook zonder snoer.

De krachtige cellen van de Metabo LiHD accu-packs leveren voldoende power om zelfs de meest veeleisende toepassingen snoerloos het hoofd te bieden. Dankzij de LiHD-technologie dekt Metabo als enige fabrikant wereldwijd de volledige vermogensbreedte tot 3.200 Watt.

Maximaal vermogen, die extreem lang beschikbaar is – voor iedere toepassing.



Eén lader. Eén systeem.

Opladen is nu nog gemakkelijker: één lader voor alle Metabo schuif accu-packs van 12 tot 36 Volt

18 V



12 V

LiHD accu-packs



LiHD schuif-accu-packs

- LiHD-accu-packs voor optimaal vermogen en extreem lange looptijd bij minimale temperatuurontwikkeling
- Ultra-M-Technologie: intelligent accu-management voor duurzame accu-packs met 3 jaar garantie
- Gepatenteerde "AIR COOLED"-laadtechnologie
- Permanente elektronische bewaking van de afzonderlijke cellen (ESCP) bij het opladen, voor een zeer lange levensduur
- Processorgestuurd oplaad- en ontladmanagement.
- Capaciteitsaanduiding voor controle van de laadtoestand
- Kunnen lang worden opgeslagen met nagenoeg geen zelfontlading



	Spanning van de accu-pack V	Accu-capaciteit Ah	Gewicht g	Art.nr.
	LiHD accu-packs 12 V			
NIEUW	12	4	320	625349000*

	Spanning van de accu-pack V	Accu-capaciteit Ah	Gewicht g	Art.nr.
	LiHD accu-packs 18 V			
	■ Eén accu voor alles. 100% uitwisselbaarheid met alle 18 V-machines en laders van de CAS-merken: www.cordless-alliance-system.com			
	18	10	1.010	NIEUW 625549000*
	18	8	980	625369000*
	18	5,5	980	625368000*
	18	4	580	625367000*

	Spanning van de accu-pack V	Accu-capaciteit Ah	Gewicht g	Art.nr.
	LiHD accu-packs DS 18 V			
	■ Accu-pack met veiligheidsbeugel voor een betrouwbare bevestiging met de veiligheidskoppeling voor DS accu's 628965000 (30 cm) of 628966000 (60 cm)			
	■ Eén accu voor alles. 100% uitwisselbaarheid met alle 18 V-machines en laders van de CAS-merken: www.cordless-alliance-system.com			
	18	10	1.010	624991000*
	18	5,5	980	624990000*
	18	4	580	624989000*



	Spanning van de accu-pack V	Accu-capaciteit Ah	Gewicht g	Art.nr.
	LiHD accu-packs 36 V			
	36	6,2	1.640	625344000

Li-ion accu-packs



Li-ion schuif-accu-packs "AIR COOLED"

- Ultra-M-Technologie: intelligent accu-management voor duurzame accu-packs met 3 jaar garantie
- Gepatenteerde "AIR COOLED"-laadtechnologie
- Permanente elektronische bewaking van de afzonderlijke cellen (ESCP) bij het opladen, voor een zeer lange levensduur
- Processorgestuurd oplaad- en ontladmanagement.
- Capaciteitsaanduiding voor controle van de laadtoestand
- Kunnen lang worden opgeslagen met nagenoeg geen zelfontlading



	Spanning van de accu-pack V	Accu-capaciteit Ah	Gewicht g	Art.nr.
	Li-ion accu-packs 12 V			
NIEUW	12	2	230	625406000*

	Spanning van de accu-pack V	Accu-capaciteit Ah	Gewicht g	Art.nr.
	Li-ion accu-packs 14,4 V			
	14,4	2	330	625595000*

	Spanning van de accu-pack V	Accu-capaciteit Ah	Gewicht g	Art.nr.
	Li-ion accu-packs 18 V			
	Eén accu voor alles. 100% uitwisselbaarheid met alle 18 V-machines en laders van de CAS-merken: www.cordless-alliance-system.com			
	18	5,2	695	NIEUW 625592000*
	18	4	685	625027000*
	18	2	430	625596000*

Nieuw vanaf 7/21

	18	5,2	695	625592000*	625028000*
	18	4	685	625591000*	625027000*
	18	2	430	625596000*	625026000*

	Spanning van de accu-pack V	Accu-capaciteit Ah	Gewicht g	Art.nr.
	Li-ion accu-packs 36 V			
	36	5,2	1.400	625529000*
	36	1,5	690	625453000*

Li-ion accu-packs 12 V





- Ultra-M-Technologie: intelligent accu-management voor duurzame accu-packs met 3 jaar garantie
- Permanente elektronische bewaking van de afzonderlijke cellen (ESCP) bij het opladen, voor een zeer lange levensduur
- Geen memory-effect
- Kunnen lang worden opgeslagen met nagenoeg geen zelfontlading
- Zeer milieuvriendelijk



	Spanning van de accu-pack V	Accu-capaciteit Ah	Gewicht g	Art.nr.
	Li-ion accu-packs 12 V			
NIEUW	12	4	380	625585000*
	12	2	185	625438000*

* ZB-verpakt

Laadapparaten, laadstations

	Art.nr.
 <p>Dubbele supersnellader ASC 145 DUO</p> <ul style="list-style-type: none"> Dubbele supersnelladers: voor het opladen van Li-Ion en LiHD schuif-accu-packs (12 V - 36 V) Gepatenteerde "AIR COOLED"-laadtechnologie: accukoeling bij het laden voor duidelijk gereduceerde oplaadtijden Zeer laag standby-opnamevermogen Processor gestuurd oplaadmanagement voor milieu-vriendelijk laden en maximaal aantal laadcycli. Voor het opladen van alle accu-packs van de CAS-merken: www.cordless-alliance-system.com Twee USB-aansluitingen met een laadstroom van elk 1,5 A <p>Accuspanning: 12 - 36 V Netspanning: 230 - 240 V Netfrequentie: 50 - 60 Hz Max. laadstroom: 8 A</p> <p>Uitgangsvermogen: 145 W Laadtijd voor 18 V/4,0 Ah: 30 min Laadtijd voor 18 V/8,0 Ah: 60 min Gewicht: 1.490 g</p>	627495000*
 <p>Supersnellader ASC 145</p> <ul style="list-style-type: none"> Voor het opladen van alle Li-Ion- en LiHD schuif-accu-packs (12 V-36 V) Gepatenteerde "AIR COOLED"-laadtechnologie: accukoeling bij het laden voor duidelijk gereduceerde oplaadtijden Zeer laag standby-opnamevermogen Processor gestuurd oplaadmanagement voor milieu-vriendelijk laden en maximaal aantal laadcycli. Eén lader voor alles. Voor het opladen van alle accu-packs van de CAS-merken: www.cordless-alliance-system.com <p>Accuspanning: 12 - 36 V Netspanning : 220 - 240 V Netfrequentie: 50 - 60 Hz Max. laadstroom: 8 A</p> <p>Uitgangsvermogen: 145 W Laadtijd voor 18 V/4,0 Ah: 30 min Laadtijd voor 18 V/8,0 Ah: 60 min Gewicht: 551 g</p>	627378000*
 <p>Lader ASC 55</p> <ul style="list-style-type: none"> Voor het opladen van alle Li-Ion en LiHD schuif-accu-packs (12 V -36 V) met aangepaste accu-laadstroom Gepatenteerde "AIR COOLED"-laadtechnologie: accukoeling bij het laden voor duidelijk gereduceerde oplaadtijden Zeer laag standby-opnamevermogen Processor gestuurd oplaadmanagement voor milieu-vriendelijk laden en maximaal aantal laadcycli. Eén lader voor alles. Voor het opladen van alle accu-packs van de CAS-merken: www.cordless-alliance-system.com <p>Accuspanning: 12 - 36 V Netspanning : 220 - 240 V Netfrequentie: 50 - 60 Hz Max. laadstroom: 3/4 A</p> <p>Uitgangsvermogen: 55 W Laadtijd voor 18 V/4,0 Ah: 80 min Laadtijd voor 18 V/8,0 Ah: 160 min Gewicht: 582 g</p>	627044000*
 <p>Snellaadstation ASC 55 MULTI 8</p> <ul style="list-style-type: none"> Snel, parallel opladen van max. acht Li-Ion en LiHD schuif-accu-packs van 12 - 36 Volt, zonder tijdverlies bij iedere willekeurige uitvoering Gepatenteerde "AIR COOLED"-laadtechnologie: accukoeling bij het laden voor duidelijk gereduceerde oplaadtijden Robuuste aluminium behuizing met ophanging voor ruimtebesparende wandmontage. Met draaggreep voor mobiel gebruik ter plekke Een aansluitleiding (680 Watt) voor 8 volwaardige laadplaatsen met processor gestuurd laadmanagement voor elke afzonderlijke accu-schacht Oplossing om ruimte te besparen en orde te scheppen, ideaal voor gemiddelde en grotere industriële bedrijven of ook grotere ambachtelijke bedrijven Vereenvoudigd onderhoud vanwege de slechts éénmaal per jaar terugkerende noodzakelijke BGVa3-keuring voor de aansluitkabel, in plaats van 8 keuringen Eén lader voor alles. Voor het opladen van alle accu-packs van de CAS-merken: www.cordless-alliance-system.com <p>Aan/Uit-schakelaar aan de zijkant voor het hele laadapparaat</p> <p>Accuspanning: 12 - 36 V Netspanning: 230 - 240 V Netfrequentie: 50 - 60 Hz Max. laadstroom: 3 A</p> <p>Uitgangsvermogen: 55 W Laadtijd voor 18 V/4,0 Ah: 80 min Laadtijd voor 18 V/8,0 Ah: 160 min</p>	627093000
 <p>Lader LC 40</p> <ul style="list-style-type: none"> Voor het opladen van Li-ion accu-packs 10,8 V Laadtijd 2,0 Ah: 53 min; Laadtijd 4,0 Ah: 105 min <p>Accuspanning: 10,8 - 10,8 V Netspanning : 220 - 240 V Netfrequentie: 50 - 60 Hz</p> <p>Max. laadstroom: 2,3 A Gewicht: 355 g</p>	627064000*





* ZB-verpakt

	Art.nr.
 <p>Lader LC 12</p> <ul style="list-style-type: none"> Voor het opladen van Li-ion accu-packs 10,8 - 12,0 V Laadtijd 2,0 Ah: 120 min; Laadtijd 4,0 Ah: 240 min <p>Accuspanning: 10,8 - 12 V Netspanning : 220 - 240 V Netfrequentie: 50 - 60 Hz</p> <p>Max. laadstroom: 1 A Gewicht: 200 g</p>	627108000*

Adapter voor accu-packs

Adapter voor schuif-accu-packs 12 V	Art.nr.
 <p>PowerMaxx 12 V-adapter</p> <ul style="list-style-type: none"> De accu-adapter is nodig om Powermaxx-machines voor 10,8 of 12 Volt steek-accu-packs als alternatief met een 12 Volt schuif-accu-pack te gebruiken 	625225000*

Basis-sets: accu-packs met lader

	Art.nr.
<p>12 V</p>  <p>Basis-set 12V 2 x 2.0 Ah 2 x Li-Power accu-pack 12 V/2,0 Ah Lader SC 30 Type accu-pack: Li-Ion Spanning van de accu-pack: 12 V Accu-capaciteit: 2,2</p>	685300000
<p>12 V LiHD</p>  <p>Basis-set 12V 2 x LiHD 4.0 Ah 2 x LiHD accu-pack 12 V/4,0 Ah Lader ASC 55 Type accu-pack: LiHD Spanning van de accu-pack: 12 V Accu-capaciteit: 2,4</p>	685301000
<p>18 V CAS</p>  <p>Basis-set 2 x 2.0 Ah 2 x Li-Power accu-pack 18 V/2,0 Ah Lader SC 30</p>	685161000
 <p>Basis-set 2 x 4.0 Ah 2 x Li-Power accu-pack 18 V/4,0 Ah Lader ASC 55</p>	685050000
 <p>Basis-set 3 x 4.0 Ah 3 x Li-Power accu-pack 18 V/4,0 Ah Lader ASC 55</p>	685049000
 <p>Basis-set 3 x 5.2 Ah 3 x Li-Power accu-pack 18 V/5,2 Ah Supersnellader ASC 145</p>	685048000
 <p>Basis-set 2 x 5.2 Ah 2 x Li-Power accu-pack 18 V/5,2 Ah Supersnellader ASC 145</p>	685051000
 <p>Basis-set 2 x 4,0 Ah + metaBOX 2 x Li-Power accu-pack 18 V/4,0 Ah Lader ASC 55 metaBOX 145</p>	685064000
 <p>Basis-set 2 x 5,2 Ah + metaBOX 2 x Li-Power accu-pack 18 V/5,2 Ah Supersnellader ASC 145 metaBOX 145</p>	685065000

18 V



	Art.nr.
Basis-set 2 x LiHD 4.0 Ah 2 x LiHD accu-pack 18 V/4,0 Ah Lader ASC 55	685163000
Basis-set 3 x LiHD 4.0 Ah 3 x LiHD accu-pack 18 V/4,0 Ah Lader ASC 55	685132000
Basis-set LiHD 1 x 4.0 Ah + 1 x 5.5 Ah 1 x LiHD accu-pack 18V/4.0 Ah + 1 x LiHD accu-pack 18 V/5,5 Ah Lader ASC 55	685160000
Basis-set 2 x LiHD 5.5 Ah 2 x LiHD accu-pack 18 V/5,5 Ah, Supersnellader ASC 145	685122000
Basis-set 3 x LiHD 5.5 Ah 3 x LiHD accu-pack 18 V/5,5 Ah Supersnellader ASC 145	685074000
Basis-set 2 x LiHD 4,0 Ah + metaBOX 2 x LiHD accu-pack 18 V/4,0 Ah Supersnellader ASC 145 metaBOX 145	685130000
Basis-set 3 x LiHD 4,0 Ah + metaBOX 3 x LiHD accu-pack 18 V/4,0 Ah Lader ASC 55 metaBOX 145	685133000
Basis-set LiHD 1 x 4,0 Ah + 1 x 5,5 Ah + metaBOX 1 x LiHD accu-pack 18V/4.0 Ah + 1 x LiHD accu-pack 18 V/5,5 Ah Lader ASC 55 metaBOX 145	685136000
Basis-set 2 x LiHD 5,5 Ah + metaBOX 2 x LiHD accu-pack 18 V/5,5 Ah, Supersnellader ASC 145 metaBOX 145	685077000
Basis-set 3 x LiHD 5,5 Ah + metaBOX 3 x LiHD accu-pack 18 V/5,5 Ah Supersnellader ASC 145 metaBOX 145	685069000
Basis-set 4 x LiHD 5,5 Ah ASC 145 DUO + metaBOX Basis-set 4x LiHD 5.5Ah 1 x ASC 145 Duo metaBOX 145	685180000
Basis-set 2 x LiHD 8,0 Ah + metaBOX 2 x LiHD accu-pack 18 V/8,0 Ah Supersnellader ASC 145 metaBOX 145	685131000
Basis-set 4 x LiHD 8,0 Ah + ASC 145 Duo + metaBOX 4 x LiHD accu-pack 18 V/8,0 Ah Supersnellader ASC 145 Duo metaBOX 145	685135000
Basis-set 2 x LiHD 10 Ah + metaBOX 2 x LiHD accu-pack 18 V/10,0 Ah Supersnellader ASC 145 metaBOX 215	685142000
Basis-set 4 x LiHD 10 Ah + metaBOX 4 x LiHD accu-pack 18 V/10,0 Ah Supersnellader ASC 145 DUO metaBOX 215	685143000

NIEUW

NIEUW

metaBOX

Het nieuwe transport- en opbergstelsel

De oplossing voor:

Werkplaats



Transport



Bouwplaats



Extreem robuust



- Belastbaar tot 125 kg
- Bescherming IP43 tegen vuil en vocht
- Stevige en ergonomische handgrepen

Stapelbaar



- In alle systeembreedtes
- Met MetaLoc en andere kofferoplossingen

Koppelbaar

- Snel. Met één greep. In alle systeembreedtes.
- Een box in de stapel kan gemakkelijk worden geopend zonder deze eerst los te koppelen



Mobiel

- metaBOX rolplank
- Handig transport van metaBOX en werkmateriaal tot 100 kg



metaBOX adapterplaat

- Geschikt voor Sortimo voertuiginrichtingen Globelyst en SR5



17
18
19
20
21
22
23
24
25
26
27
28
29
30
31
32











metaBOX-systeem

metaBOX

- Intelligent transport- en opbergsysteem voor mobiel werken
- Extreem robuust en breukbestendig door het materiaal (ABS) en de vormgeving, voor maximale belastbaarheid
- Optimale bescherming van machines en toebehoren tegen vuil en vocht (IP43)
- Snel en eenvoudig stapelen en koppelen van de boxen tot iedere systeembreedte
- Een box in de stapel kan gemakkelijk worden geopend zonder deze eerst los te koppelen
- Twee naar keuze: een frontgreep om de box dicht tegen het lichaam te dragen en een extra brede dekselgreep voor het dragen van meerdere boxen op een stapel
- Talrijke, exact passende inlays (toebehoren) voor orde naar keuze in de box
- Slim toebehoren: rolplank voor maximale mobiliteit en een adapterplaat om de boxen veilig vast te zetten in de auto



NIEUW

	Art.nr.
 metaBOX 118 leeg, zonder inlays Afmetingen: 396 x 296 x 118 mm Gewicht: 1,3 kg	626882000
 metaBOX 145 leeg, zonder inlays Afmetingen: 396 x 296 x 145 mm Gewicht: 1,57 kg	626883000
 metaBOX leeg 215, zonder inlays Afmetingen: 396 x 296 x 215 mm Gewicht: 1,92 kg	626887000
 metaBOX 340 leeg, zonder inlays Afmetingen: 396 x 296 x 340 mm Gewicht: 2,5 kg	626888000
 metaBOX 145 L leeg, zonder inlays Afmetingen: 496 x 296 x 145 mm Gewicht: 1,85 kg	626884000
 metaBOX 165 L leeg, zonder inlays Max. draagvermogen deksel: 125 kg Gewicht: 1,95 kg	626889000
 metabOX 118, geschikt voor BS/SB, 12 V Afmetingen: 396 x 296 x 118 mm Gewicht: 1,55 kg	626885000
 metaBOX 145, geschikt voor BS L/BS LT/SB L/SB LT, 18 V Afmetingen: 396 x 296 x 145 mm Gewicht: 1,64 kg	626886000
 metaBOX 145 L, geschikt voor BS LTX/SB LTX, 18 V Afmetingen: 496 x 296 x 145 mm Gewicht: 1,99 kg	626891000
 metaBOX 145 L, geschikt voor SBE/KHE/UHE Afmetingen: 496 x 296 x 145 mm Gewicht: 2 kg	626892000
 metaBOX 165 L, geschikt voor haakse slijpers met schijven tot Ø 125 mm Afmetingen: 496 x 296 x 165 mm Gewicht: 2,29 kg	626890000

Opbergoplossingen



NIEUW

- metaBOX 118 Organizer**
- Intelligent transport- en opbergsysteem voor kleine onderdelen en toebehoren
 - Optimaal overzicht dankzij de twaalf naar keuze te plaatsen Sortimo-inzetboxen in vier verschillende maten
 - Betrouwbare stekeraansluiting van iedere afzonderlijke box in de bodem van de organizer, zo kunnen boxen ook afzonderlijk worden gebruikt
 - Met twaalf etiketten voor een individuele aanduiding van de inhoud
- Set bestaande uit: 4x inzetboxen 1x1 H63 (52 mm x 52 mm x 63 mm); 5x inzetboxen 1x2 H63 (104 mm x 52 mm x 63 mm); 2x inzetboxen 2x2 H63 (104 mm x 104 mm x 63 mm); 1x inzetbox 2x3 H63 (157 mm x 104 mm x 63 mm)
Afmetingen: 396 x 296 x 118 mm
Gewicht: 1,3 kg

Art.nr.

626897000

Transporttoebehoren



NIEUW

- metaBOX rolplank**
- Optimale mobiliteit in de werk- en op de bouwplaats
 - Handig transport van metaBOX en werkmateriaal tot 100 kg
 - Perfecte flexibiliteit door de 4 rubberen, 360°draaibare wielletjes en 2 parkeerremmen
 - Door middel van voetbediening comfortabel koppelen van de onderste metaBOX met de rolplank
 - Grepen aan de zijkanten voor gemakkelijk dragen
 - Uitsparingen voor het inhangen van spanbanden voor het beveiligen van de lading
 - Geschikt voor metaBOX en metaBOX L

Art.nr.

626894000

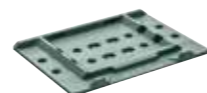

NIEUW

- metaBOX adapterplaat**
- Ter beveiliging en het netjes opbergen van de boxen in het voertuig
 - Passend voor Sortimo voertuiginrichtingen Globelyst en SR5
 - Eenvoudig meenemen van de metaBOX door het optillen aan de greep
 - Geschikt voor metaBOX en metaBOX L
 - Met de meegeleverde bouten snel en eenvoudig vast te zetten in het voertuig





Art.nr.













626895000

















Inlays voor machine en toebehoren

- Exact op gereedschap en toebehoren afgestemde inlay
- Materiaal: PS (polystyrol)

NIEUW

	Art.nr.
 Machine-inlay voor haakse accu-slijper CC 18 LTX BL Geschikt voor metaBOX 165 L, leeg Afmetingen: 473 x 278 mm Gewicht: 0,27 kg	628875000
 Machine-inlay voor accu-reciprozaag SSE 12 BL/18 LTX/18 LTX BL Compact Geschikt voor metaBOX 145, leeg Afmetingen: 373 x 260 mm Gewicht: 0,24 kg	628876000
 Machine-inlay voor accu-cirkelzaag MKS 18 LTX 58/KS 18 LTX 57 Geschikt voor metaBOX 340, leeg Afmetingen: 373 x 260 mm Gewicht: 0,3 kg	628877000
 Machine-inlay voor accu-reciprozaag SSE 18 LTX BL Geschikt voor metaBOX 145 L, leeg Afmetingen: 473 x 278 mm	628878000
 Machine-inlay voor accu-multitool MT 18 LTX Compact/MT 18 LTX BL QSL Geschikt voor metaBOX 145 L, leeg Afmetingen: 473 x 278 mm Gewicht: 0,35 kg	628879000

	Art.nr.
 Machine-inlay voor accu-boorhamer KHA 18 LTX/SBE 18 LTX Geschikt voor metaBOX 165 L, leeg Afmetingen: 473 x 278 mm Gewicht: 0,26 kg	628880000
 Machine-inlay voor haakse accu-slijper WB 18 LTX BL150 Quick / 18 LTX BL 180 Geschikt voor metaBOX 165 L, leeg Afmetingen: 473 x 278 mm Gewicht: 0,32 kg	628881000
 Machine-inlay voor accu-decoupeerzaag STA 18 LTX 100/STAB 18 LTX 100 Geschikt voor metaBOX 145 L, leeg Afmetingen: 473 x 278 mm Gewicht: 0,27 kg	628882000
 Machine-inlay voor accu-boorhamer KHA 18 LTX BL 24 Quick Geschikt voor metaBOX 165 L, leeg Afmetingen: 473 x 278 mm Gewicht: 0,32 kg	628883000
 Machine-inlay voor accu-knabberschaar NP 18 LTX BL 5.0 Geschikt voor metaBOX 145 L, leeg Afmetingen: 473 x 278 mm Gewicht: 0,26 kg	628884000
 Machine-inlay voor accu-combosets met BS/SB/SSD Geschikt voor metaBOX 145 L, leeg Afmetingen: 373 x 260 mm Gewicht: 0,24 kg	628885000
 Machine-inlay voor accu-combosets BL met BS/SB/SSD/SSW Geschikt voor metaBOX 145 L, leeg Afmetingen: 473 x 278 mm Gewicht: 0,27 kg	628886000
 Machine-inlay voor accu-slagschroevendraaier SSW 18 LTX 600 Geschikt voor metaBOX 145 L, leeg Afmetingen: 473 x 278 mm Gewicht: 0,32 kg	628887000
 Machine-inlay voor accu-decoupeerzaag STA 18 LTX 140 Geschikt voor metaBOX 145 L, leeg Afmetingen: 473 x 278 mm Gewicht: 0,32 kg	628888000
 Machine-inlay voor accu-combosets met BS/SB/WS Geschikt voor metaBOX 165 L, leeg Afmetingen: 473 x 278 mm Gewicht: 0,27 kg	628889000
 Machine-inlay voor accu-schaaf HO 18 LTX 20-82 Geschikt voor metaBOX 340, leeg Afmetingen: 373 x 260 mm Gewicht: 0,26 kg	628890000
 Machine-inlay voor accu-reciprozaag ASE 18 LTX Geschikt voor metaBOX 145 L, leeg Afmetingen: 473 x 278 mm Gewicht: 0,32 kg	628891000
 Machine-inlay voor accu-combosets 12 V met BS/SB/SSE Geschikt voor metaBOX 145 L, leeg Afmetingen: 473 x 278 mm Gewicht: 0,27 kg	628893000
 Machine-inlay voor accu-boormachine BE 18 LTX 6 Geschikt voor metaBOX 145 L, leeg Afmetingen: 373 x 260 mm Gewicht: 0,24 kg	628894000
 Machine-inlay voor rechte accu-slijper GA 18 LTX Geschikt voor metaBOX 145 L, leeg Afmetingen: 473 x 278 mm Gewicht: 0,32 kg	628895000
 Machine-inlay voor haakse accu-slijper W 18 LTX 150 Quick Geschikt voor metaBOX 165 L, leeg Afmetingen: 473 x 278 mm Gewicht: 0,32 kg	628896000

	Art.nr.
 Machine-inlay voor cirkelzaag KS 66 FS Geschikt voor metaBOX 340, leeg Afmetingen: 373 x 260 mm Gewicht: 0,24 kg	628897000
 Machine-inlay voor lakfrees LF 724 S Geschikt voor metaBOX 145, leeg Afmetingen: 373 x 260 mm Gewicht: 0,24 kg	628898000
 Machine-inlay voor decoupeerzaag STE 140/140 Plus/STEB 140 Plus Geschikt voor metaBOX 145, leeg Afmetingen: 373 x 260 mm	628899000
 Machine-inlay voor boorhamer KHE 3250/KHE 3251 Geschikt voor metaBOX 165 L, leeg Afmetingen: 473 x 278 mm	628901000
 Machine-inlay voor multitoel MT 400 Quick Geschikt voor metaBOX 145, leeg Afmetingen: 373 x 260 mm	628902000
 Machine-inlay voor vlakschuurmachine SRE 4350 TurboTec/SRE 4351 TurboTec Geschikt voor metaBOX 165 L, leeg Afmetingen: 473 x 278 mm Gewicht: 0,27 kg	628903000
 Machine-inlay voor haakse slijper WF 18 LTX 125/WF 18 LTX 125 Quick Geschikt voor metaBOX 165 L, leeg Afmetingen: 473 x 278 mm	628904000
 Machine-inlay voor excenterschuurmachine SXE 150-2.5 BL/SXE 150-5.0 BL Geschikt voor metaBOX 145, leeg Afmetingen: 373 x 260 mm Gewicht: 0,24 kg	628905000
 Machine-inlay voor haakse polijstmachine PE 15-25 Geschikt voor metaBOX 165 L, leeg Afmetingen: 473 x 278 mm	628906000
 Machine-inlay voor renovatieslijper RSEV 17-125 Geschikt voor metaBOX 165 L, leeg Afmetingen: 473 x 278 mm Gewicht: 0,32 kg	628907000
 Machine-inlay voor excenterschuurmachine SXE 450 Turbo Tec Geschikt voor metaBOX 215, leeg Afmetingen: 373 x 260 mm Gewicht: 0,24 kg	628908000
 Machine-inlay voor diamantslijper System T 13-125 CED Geschikt voor metaBOX 340, leeg Afmetingen: 373 x 260 mm Gewicht: 0,24 kg	628909000
 Machine-inlay voor bovenfrees OF E 1229 SIGNAL Geschikt voor metaBOX 340, leeg Afmetingen: 373 x 260 mm Gewicht: 0,24 kg	628910000
 Machine-inlay voor accu-kantenfrees KFM 18 LTX 3 RF/KFM 9-3 RF Geschikt voor metaBOX 215, leeg Afmetingen: 373 x 260 mm	628911000
 Machine-inlay voor multilijnlaser MLL 3-20 Geschikt voor metaBOX 145, leeg Afmetingen: 373 x 260 mm Gewicht: 0,24 kg	628912000
 Machine-inlay voor Metaloc schuurmiddelset 150 Geschikt voor metaBOX 215, leeg Afmetingen: 373 x 260 mm Gewicht: 0,21 kg	628913000

17

18

19

20

21

22

23

24

25

26

27















28

29



30

31

32

	Art.nr.
 Machine-inlay voor schaafmachine HO 26-82 Geschikt voor metaBOX 215, leeg Afmetingen: 373 x 260 mm	628914000
 Machine-inlay voor accu-heteluchtpistool HG 18 LTX 500 Geschikt voor metaBOX 145 L, leeg Afmetingen: 473 x 278 mm Gewicht: 0,31 kg	628915000
 Machine-inlay voor haakse accu-slijper PowerMaxx CC 12 BL Geschikt voor metaBOX 145, leeg Afmetingen: 373 x 260 mm Gewicht: 0,2 kg	628916000
 Machine-inlay voor accu-knabberschaar NIV/accu-platenschaar SCV 18 LTX BL 1.6 Geschikt voor metaBOX 145, leeg Afmetingen: 373 x 260 mm Gewicht: 0,2 kg	628917000
 Machine-inlay voor accu-struik- en grasschaar PowerMaxx SGS 12 Q Geschikt voor metaBOX 145, leeg Afmetingen: 373 x 260 x 10 mm	628918000
 Machine-inlay voor accu-struik- en grasschaar SGS 18 LTX Q Geschikt voor metaBOX 145 L, leeg Afmetingen: 473 x 278 mm	628919000
 Machine-inlay voor accu-boorhamer PowerMaxx BH 12 BL 16 Geschikt voor metaBOX 145, leeg Afmetingen: 373 x 260 mm	628920000
 Machine-inlay voor accu-boorhamer KHA 18 LTX BL 16 Geschikt voor metaBOX 145 L, leeg Afmetingen: 473 x 278 mm Gewicht: 0,31 kg	628921000
 Accu-inlay voor Li-Power en LiHD-accu-bassissets Geschikt voor metaBOX 145, leeg Afmetingen: 373 x 260 mm	628922000
 Machine-inlay voor accu-cirkelzaag KT 18 LTX 66 BL Geschikt voor metaBOX 340, leeg Afmetingen: 373 x 260 mm	628923000
 Machine-inlay voor gesnoerde heteluchtpistolen Geschikt voor metaBOX 145, leeg Afmetingen: 373 x 260 mm	628924000
 Machine-inlay voor 2.200 Watt heteluchtpistool HGS 22-630 Geschikt voor metaBOX 145, leeg Afmetingen: 373 x 260 mm	628925000
 Machine-inlay voor accu-boorhamer KHA 36-18 LTX 32 Geschikt voor metaBOX 165 L, leeg Afmetingen: 473 x 278 mm Gewicht: 0,36 kg	628926000
 Schuimstof inzetelement Om de spullen zo optimaal en veilig mogelijk op te bergen, kan het inzetelement op maat worden gesneden Met op maat te snijden rasterschuim 16 x 16 x 25 mm De gemakkelijke toegang van de inhoud maakt het opbergen nog gemakkelijker 4-delige set bestaande uit: zelfklevend noppenschuim voor het deksel (25 mm), 1x schuimstof zonder perforatie en 2x schuimstof met perforatie (16 x 16 x 25 mm)	
Afmetingen: 396 x 296 mm	626898000
Afmetingen: 496 x 296 mm	626899000



Toebehoren voor MetaLoc koffer

	Art.nr.
 Metadepot <ul style="list-style-type: none"> Voor de praktische opname van buizen, kabels en toebehoren Maakt de combinatie mogelijk van de Metabo-alleszuigers met het MetaLoc-systeem het metaBOX-systeem Talrijke toepassingen bijv. door individueel samen te stellen schuimrubberen vakverdelers (toebehoren) Zelfs bij extreme temperaturen blijft de MetaLoc in topvorm (-40° tot +90°C) Geschikt voor: ASR 2025, ASR 2050, SHR 2050 M, ASR 25 L SC, ASR 50 L SC, ASR 50 M SC Verkoopenheid: 1	631937000
 Onderstel <ul style="list-style-type: none"> De extra mobiliteit voor de AS 18 L PC en de MetaLocs Snelle fixering van de accu-zuiger AS 18 L PC via metalen sleutel Veilige verbinding van de MetaLocs met behulp van klemrichting Geremde zwenkwielen maken het veilig werken op oneven vlakken mogelijk 	630174000

Kunststof koffer

	Art.nr.
 Kunststof koffer Kunststof koffer passend bij alle Metabo haakse slijpers Ø 180 mm en 230 mm Afmetingen: 175 x 730 x 315 mm	625451000

Gereedschapstassen

	Art.nr.
 Gereedschapstas (klein) <ul style="list-style-type: none"> Robuuste en compacte Metabo-gereedschapstas in de kleuren groen/zwart Aan de binnenkant van de tas bevinden zich 3 onderverdelingen met klittenbandriemen voor twee accu-packs en een lader Aan de buitenkant bevindt zich een ruim vak met ritssluiting en nog twee kleine vakken aan het linker of rechter hoofdeinde met klittenbandsluiting om snel alles bij de hand te hebben Comfortabele voering van de zijkant en gevoerde schouderriem Drie reflecterende Metabo-logo's voor optimale zichtbaarheid Stevige, geïntegreerde bodemplaat met opstaande randen ter bescherming van de tasinhoud Materiaal: waterbestendig en scheurbestendig 600D polyester Afmetingen (lxbxh): 460 mm x 260 mm x 280 mm 	657006000
 Gereedschapstas (groot) <ul style="list-style-type: none"> Grote, praktische Metabo-gereedschapstas in de kleuren groen/zwart Aan de binnenkant van de tas bevinden zich 5 onderverdelingen met klittenbandriemen voor drie accu-packs, een lader en voor toebehoren Aan de buitenkant bevinden zich twee ruime vakken met ritssluiting en nog drie kleine vakken om snel alles bij de hand te hebben Comfortabele voering van de zijkant en gevoerde schouderriem Drie reflecterende Metabo-logo's voor optimale zichtbaarheid Stevige, geïntegreerde bodemplaat met opstaande randen ter bescherming van de tasinhoud Materiaal: waterbestendig en scheurbestendig 600D polyester Afmetingen (lxbxh): 670 mm x 290 mm x 325 mm 	657007000

Goed beschermd: de nieuwe gereedschapszekeringen



Niet alleen medewerkers op de bouwplaats moeten gezeerd worden, ook het gereedschap. Want zelfs gereedschap dat van een geringe hoogte naar beneden valt kan al aanzienlijke schade aanrichten. Met de gereedschapszekeringen van Metabo kan men gegarandeerd veilig werken.



Gecertificeerd volgens de internationale veiligheidsnorm ANSI/ISEA 121-2018





Gereedschapszekeringen

	Art.nr.
 NIEUW Gereedschapskoord DS tot 5 kg <ul style="list-style-type: none"> Robuuste veiligheidsgordel met accu-veiligheidslus ter voorkoming van valschede of het dempen van een val bij gezeerde machines De betrouwbare verbinding met de karabijnhaak met het Twist-Lock-systeem kan niet onverwacht losraken Optimale bewegingsvrijheid zonder verdraaien en vasthaken dankzij het scharniergewricht Duidelijk aangegeven maximaal te borgen gewicht Max. zekeringsgewicht: 5 kg	628969000*
 NIEUW Gereedschapskoord Quick-Connect DS tot 5 kg <ul style="list-style-type: none"> Robuuste veiligheidsgordel met accu-veiligheidslus ter voorkoming van valschede of het dempen van een val bij gezeerde machines Quick Connect: razendsnel startklaar door de karabijnhaak met het betrouwbare Twist-Lock-systeem aan de beide uiteinden Optimale bewegingsvrijheid zonder verdraaien en vasthaken dankzij het scharniergewricht Duidelijk aangegeven maximaal te borgen gewicht Max. zekeringsgewicht: 5 kg	628970000*
 NIEUW Gereedschapskoord DS tot 20 kg <ul style="list-style-type: none"> Robuuste veiligheidsgordel met accu-veiligheidslus ter voorkoming van valschede of het dempen van een val bij gezeerde machines De betrouwbare verbinding met de karabijnhaak met het Twist-Lock-systeem kan niet onverwacht losraken Optimale bewegingsvrijheid zonder verdraaien en vasthaken dankzij het scharniergewricht Duidelijk aangegeven maximaal te borgen gewicht Max. zekeringsgewicht: 20 kg	628971000*
 NIEUW Verankeringskoord tot 40 kg <ul style="list-style-type: none"> Betrouwbare verankerings- en belastbaar verlengstuk voor gereedschapszekeringen Snelle, eenvoudige bevestiging aan de steiger of andere geschikte verankeringspunten Borgarmen aan beide zijden voor een optimale bevestiging aan het verankeringspunt met tape 628964000 Duidelijk aangegeven maximaal te borgen gewicht Max. zekeringsgewicht: 40 kg	628968000*
 NIEUW Veiligheidsverbinding voor accu DS, 30 cm <ul style="list-style-type: none"> Robuuste veiligheidskoppeling voor alle Metabo LiHD accu DS-varianten De betrouwbare verbinding met de karabijnhaak met het Twist-Lock-systeem kan niet onverwacht losraken Duidelijk aangegeven maximaal te borgen gewicht Max. zekeringsgewicht: 2,5 kg	628965000*

* ZB-verpakt

	Art.nr.
 NIEUW Veiligheidsverbinding voor accu DS, 60 cm <ul style="list-style-type: none"> Robuuste veiligheidskoppeling voor alle Metabo LiHD accu DS-varianten De betrouwbare verbinding met de karabijnhaak met het Twist-Lock-systeem kan niet onverwacht losraken Duidelijk aangegeven maximaal te borgen gewicht Max. zekeringsgewicht: 2,5 kg	628966000*
 NIEUW 10 veiligheidskorden met D-ring tot 3 kg <ul style="list-style-type: none"> Scheurbestendig nylonkoord met extra sterke, rondom gesloten D-ring voor maximale veiligheid Eenvoudige en betrouwbare bevestiging van het veiligheidskoord aan het gereedschap met het veiligheidstape (628964000) Duidelijk aangegeven maximaal te borgen gewicht Max. zekeringsgewicht: 3 kg	628963000*
 NIEUW Veiligheidstape zelfklevend tot 5 kg <ul style="list-style-type: none"> Veiligheidstape voor een eenvoudige en betrouwbare bevestiging van het veiligheidskoord met D-ring (628963000) aan het gereedschap Zelfklevend, flexibel siconentape voor het eenvoudig en snel herstellen van verbindingen Gegarandeerd sterke verbindingen door het geïntegreerde glasvezelnet De tape kan weer gemakkelijk van het gereedschap worden verwijderd en laat geen resten achter Max. zekeringsgewicht: 5 kg	628964000*

Veiligheidsbrillen

	Verkoopenheid / baliedisplay	Art.nr.
 Veiligheidsbril <ul style="list-style-type: none"> Perfekte bescherming rondom, groot zichtveld door speciaal gevormd glas Uitstekende ventilatie door optimaal geïntegreerd beugelconcept Speciale coating (buiten krasvrij, binnen aanslagvrij) Glas kleurloos, UV 2 - 1,2 Gebruik bij lichtelijk stoffige werkzaamheden, montagewerkzaamheden, schuurwerkzaamheden, boor- en freeswerkzaamheden 	1 stuks/5 stuks	623751000*
 Veiligheidsbril <ul style="list-style-type: none"> Perfekte bescherming rondom, groot zichtveld door speciaal gevormd glas Uitstekende ventilatie door optimaal geïntegreerd beugelconcept Speciale coating (buiten krasvrij, binnen aanslagvrij) Schijf grijs, UV 5 - 2,5, voor het perfecte gebruik bij werkzaamheden buiten Gebruik bij lichtelijk stoffige werkzaamheden, montagewerkzaamheden, schuurwerkzaamheden, boor- en freeswerkzaamheden 	1 stuks/5 stuks	623752000

Werkhandschoenen M1

 <ul style="list-style-type: none"> Precies passende beschermende handschoen Afwerking uit stroef, zacht Amara-leer in de handpalm; hoge mate van flexibiliteit en houvast Bescherming tegen mechanische belasting Slijtagebestendig; ademend Bevat geen stoffen waarvan bekend is dat ze allergieën veroorzaken DIN EN 388 (2121X) 	Art.nr.
Werkhandschoenen M1, maat 9	623757000*
Werkhandschoenen M1, maat 10	623758000*

Werkhandschoenen M2

 <ul style="list-style-type: none"> Goed passende gebreide handschoen met 5 vingers van PA/ Spandex; handpalmcoating van zwarte nitril/ PU Ademend Uitstekende stevige greep Bevat geen stoffen waarvan bekend is dat ze allergieën veroorzaken DIN EN 420 	Art.nr.
Werkhandschoenen M2, maat 9	623759000*
Werkhandschoenen M2, maat 10	623760000*

Toebehoren voor compressoren

Olie



Compressorolie 1 liter voor zuigercompressor
Mineraal

Art.nr.

0901004170

Persluchtbewerking

Onderhoudsunits



- Bestaande uit filterregelaar FR en smeerpot L
- Wandmontage; inbouw van schakelpaneel en leidingen mogelijk

Aansluitschroefdraad	Max. inlaatdruk bar	Art.nr.
1/4"	12	0901063869
1/2"	14	0901063850

Filterregelaar



- Wandmontage; inbouw van schakelpaneel en leidingen mogelijk

Aansluitschroefdraad	Max. inlaatdruk bar	Art.nr.
1/4"	12	0901063877
1/2"	14	0901063885

Regelaar



- Wandmontage; inbouw van schakelpaneel en leidingen mogelijk

Aansluitschroefdraad	Max. inlaatdruk bar	Art.nr.
1/4"	12	0901063834
1/2"	14	0901063826

Filter



- Wandmontage; inbouw van schakelpaneel en leidingen mogelijk

Aansluitschroefdraad	Max. inlaatdruk bar	Art.nr.
1/4"	12	0901063818
1/2"	14	0901063800

Smeerpot



- Wandmontage; inbouw van schakelpaneel en leidingen mogelijk

Aansluitschroefdraad	Max. inlaatdruk bar	Art.nr.
1/4"	12	0901063796
1/2"	14	0901063788

Leidingsmeerpot



Aansluitschroefdraad	Art.nr.
1/4"	0901054584*

Olie



Speciale olie 0,5 liter voor persluchtgereedschap
Mineraal

Art.nr.
0901008540

* ZB-verpakt

Buisleidingsysteem

Persluchtleidingen



Buiten-Ø mm	Binnen-Ø mm	Lengte m	Materiaal	Uitvoering	Art.nr.
15	12	25	Kunststof	Flexibel (rollen)	7851194171
22	18	25	Kunststof	Flexibel (rollen)	7851194180

Verdeler



Wandschijf
Kunststof

Art.nr.
7876194001



Luchtverdeeldoos
Messing schroefdraad
Zonder sluitschroef

0901059691

Aansluitingen



■ Met uitwendige schroefdraad

Diameter mm	Aansluitschroefdraad	Materiaal	Art.nr.
22	3/4"	Kunststof	7876193943
15	1/2"	Kunststof	7876193951

Koppeling



T-koppelstuk

Diameter mm	Materiaal	Art.nr.
15	Kunststof	7876194010
22	Kunststof	7876194028



Haaks koppelstuk

Diameter mm	Materiaal	Art.nr.
15	Kunststof	7876194060
22	Kunststof	7876194079



Rechte koppelingen

Diameter mm	Materiaal	Art.nr.
15	Kunststof	7876194125
22	Kunststof	7876194133

Buisstuk



Diameter mm	Aansluitschroefdraad	Materiaal	Art.nr.
15	1/2"	Kunststof	7876193978
22	1/2"	Kunststof	7876193986
22	3/4"	Kunststof	7876193994

Luchtafsluitkranen



Diameter mm	Aansluitschroefdraad	Art.nr.
15	1/2"	0901059489
22	3/4"	0901059500

Borgringen



Diameter mm	Materiaal	Art.nr.
22	Kunststof	7876194117

Buisklemmen



Diameter mm	Materiaal	Art.nr.
15	Kunststof	7876693610
22	Kunststof	7876693628

Buisschaar



Buisschaar
Max. diameter: 28 mm

Art.nr.
9109691680

Persluchtsslagen

Persluchtsslagen met stoffen textielvoering



- Voor alle soorten normaal gebruik

Lengte m	Binnen-Ø mm	Buiten-Ø mm	Max. druk bar	Profiel	Uitvoering	Art.nr.
5	6	11	20	Euro	Met snelkoppeling en nippel	0901054908
5	6	11	20	ISO	Met snelkoppeling en nippel	628779000
10	6	11	20	Euro	Met snelkoppeling en nippel	0901054916
10	9	14	20	Euro	Met snelkoppeling en nippel	0901054924
10	9	14	20	ISO	Met snelkoppeling en nippel	628781000
50	9	14	20	-	Rollen	0901054932
50	12,5	18	12	-	Rollen	0901056161

Persluchtsslagen Super-Air



- Zeer flexibele slang, ook bij lage temperaturen
- Bestand tegen oliehoudende perslucht

Lengte m	Binnen-Ø mm	Buiten-Ø mm	Max. druk bar	Profiel	Uitvoering	Art.nr.
10	6,3	11	20	Euro	Met snelkoppeling en nippel	0901056048
10	6,3	11	20	ARO	Met snelkoppeling en nippel	0901058903
10	10	15,5	20	Euro	Met snelkoppeling en nippel	0901056056
10	10	15,5	20	ARO	Met snelkoppeling en nippel	0901057290
10	10	15,5	20	ISO	Met snelkoppeling en nippel	628783000
50	10	15,5	20	-	Rollen	0901057303

Spiraalslangen, Rilsan



Lengte m	Binnen-Ø mm	Buiten-Ø mm	Max. druk bar	Profiel	Uitvoering	Art.nr.
5	6	8	8	Euro	Met snelkoppeling en nippel	0901054940
5	6	8	8	ARO	Met snelkoppeling en nippel	0901056218
5	6	8	8	ISO	Met snelkoppeling en nippel	628768000
7,5	6	8	8	Euro	Met snelkoppeling en nippel	0901054959
7,5	6	8	8	ARO	Met snelkoppeling en nippel	0901056226
7,5	6	8	8	ISO	Met snelkoppeling en nippel	628769000
10	8	10	8	Euro	Met snelkoppeling en nippel	0901054967

Spiraalslang, polyurethaan



- Uiterst elastische spiraalslang voor professionele toepassingen
- Geen blijvende doorsnedevernauwingen door knikken
- Slijtvast

Lengte m	Binnen-Ø mm	Buiten-Ø mm	Max. druk bar	Profiel	Uitvoering	Art.nr.
6	8	12	8	Euro	Met snelkoppeling en nippel	0901062145

Slanghaspels



- Slanghaspel SA 100**
- Met 20 m perslucht slang met stoffen inzetelement
 - Snelkoppeling 1/4" Euro en steeknippel 1/4" Euro
- Lengte: 20 m
 Binnen-Ø: 9 mm
 Buiten-Ø: 15 mm
 Max. druk: 15 bar
 Gewicht: 4 kg

Art.nr.
0901054975



- Slanghaspel ST 200**
- Met 30 m zeer flexibele PU-slang
 - Snelkoppeling 1/4" universeel en steeknippel 1/4" (Euro, ARO en ISO)
 - 360° draaibaar
- Lengte: 30 m
 Binnen-Ø: 8,5 mm
 Buiten-Ø: 12,5 mm
 Max. druk: 12 bar
 Gewicht: 8 kg

0901054568



- Slanghaspel SA 250**
- Met 8 m zeer flexibele PU-slang
 - Snelkoppeling 1/4" universeel en steeknippel 1/4" (Euro, ARO en ISO)
 - Automatische functie: vergrendelen en opwickelen door er gewoon aan te trekken
 - Met wand- en plafondbevestigingsbeugel
 - Kunststof behuizing
- Lengte: 8 m
 Binnen-Ø: 8 mm
 Buiten-Ø: 12 mm
 Max. druk: 15 bar
 Gewicht: 2,9 kg





628820000



- Slanghaspel SA 312**
- Met 12 m zeer flexibele PU-slang
 - Snelkoppeling 1/4" universeel en steeknippel 1/4" (Euro, ARO en ISO)
 - Automatische functie: vergrendelen en opwickelen door er gewoon aan te trekken
 - Met wand- en plafondbevestigingsbeugel
 - Metalen behuizing
 - Lengte aansluitslang 1 m
- Lengte: 12 m
 Binnen-Ø: 8 mm
 Buiten-Ø: 12 mm
 Max. druk: 12 bar
 Gewicht: 8 kg

628824000

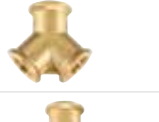
Messing delen

Persluchtverdeler						
	Uitvoering	Aansluitmaat	Profiel	Verpakking	Verkoopenheid	Art.nr.
	Inwendige schroefdraad	3/8"	Euro	ZB-verpakt	1	0901026645*
	Inwendige schroefdraad	3/8"	Euro	ZB-verpakt	1	0901026653*
	Inwendige schroefdraad	3/8"	-	ZB-verpakt	1	628759000*
	Inwendige schroefdraad	3/8"	-	ZB-verpakt	1	628760000*

Snelkoppelingen Euro

 **Snelkoppelingen Euro met uitwendige schroefdraad**
 ■ Messing koppeling voor steeknippel met Euro-profiel

Uitvoering	Aansluitmaat	Verpakking	Verkoopenheid	Art.nr.
Uitwendige schroefdraad	1/4"	ZB-verpakt	1	0901031517*
Uitwendige schroefdraad	3/8"	ZB-verpakt	1	0901025894*
Uitwendige schroefdraad	1/2"	ZB-verpakt	1	0901025908*
Uitwendige schroefdraad	1/4"	los	1	7802009083
Uitwendige schroefdraad	3/8"	los	1	7802009091
Uitwendige schroefdraad	1/2"	los	1	7802009105

 **Snelkoppelingen Euro met inwendige schroefdraad**
 ■ Messing koppeling voor steeknippel met Euro-profiel

Uitvoering	Aansluitmaat	Verpakking	Verkoopenheid	Art.nr.
Inwendige schroefdraad	1/4"	ZB-verpakt	1	0901025916*
Inwendige schroefdraad	3/8"	ZB-verpakt	1	0901025924*
Inwendige schroefdraad	1/2"	ZB-verpakt	1	0901025932*
Inwendige schroefdraad	1/4"	los	1	7801009055
Inwendige schroefdraad	3/8"	los	1	7801009063
Inwendige schroefdraad	1/2"	los	1	7801009071

 **Snelkoppelingen Euro met mondstuk**
 ■ Messing koppeling voor steeknippel met Euro-profiel

Uitvoering	Aansluitmaat	Verpakking	Verkoopenheid	Art.nr.
Met mondstuk	6 mm	ZB-verpakt	1	0901025940*
Met mondstuk	9 mm	ZB-verpakt	1	0901026351*
Met mondstuk	13 mm	ZB-verpakt	1	0901026360*
Met mondstuk	6 mm	los	1	7800009035
Met mondstuk	9 mm	los	1	7800009043
Met mondstuk	13 mm	los	1	7800009558

Snelkoppelingen UNI

 **Snelkoppelingen met uitwendige schroefdraad**
 ■ Universele koppeling voor steeknippel met Euro-, ARO- of ISO-profiel

Uitvoering	Aansluitmaat	Verpakking	Verkoopenheid	Art.nr.
Uitwendige schroefdraad	1/4"	ZB-verpakt	1	628700000*
Uitwendige schroefdraad	3/8"	ZB-verpakt	1	628701000*
Uitwendige schroefdraad	1/2"	ZB-verpakt	1	628702000*

 **Snelkoppelingen UNI met inwendige schroefdraad**
 ■ Universele koppeling voor steeknippel met Euro-, ARO- of ISO-profiel

Uitvoering	Aansluitmaat	Verpakking	Verkoopenheid	Art.nr.
Inwendige schroefdraad	1/4"	ZB-verpakt	1	628703000*
Inwendige schroefdraad	3/8"	ZB-verpakt	1	628704000*
Inwendige schroefdraad	1/2"	ZB-verpakt	1	628705000*

 **Snelkoppelingen UNI met mondstuk**
 ■ Universele koppeling voor steeknippel met Euro-, ARO- of ISO-profiel

Uitvoering	Aansluitmaat	Verpakking	Verkoopenheid	Art.nr.
Met mondstuk	6 mm	ZB-verpakt	1	628706000*
Met mondstuk	9 mm	ZB-verpakt	1	628707000*
Met mondstuk	13 mm	ZB-verpakt	1	628708000*

Steeknippel Euro

 **Steeknippel Euro met uitwendige schroefdraad**
 ■ Voor het gebruik met Euro- en UNI-koppelingen

Uitvoering	Aansluitmaat	Verpakking	Verkoopenheid	Art.nr.
Uitwendige schroefdraad	1/4"	ZB-verpakt	1	0901025983*
Uitwendige schroefdraad	3/8"	ZB-verpakt	1	0901025991*
Uitwendige schroefdraad	1/2"	ZB-verpakt	1	628736000*
Uitwendige schroefdraad	1/4"	los	1	7803009117
Uitwendige schroefdraad	3/8"	los	1	7803009133
Uitwendige schroefdraad	1/2"	los	1	628738000

* ZB-verpakt



Steeknippel Euro met inwendige schroefdraad
 ■ Voor het gebruik met Euro- en UNI-koppelingen

Uitvoering	Aansluitmaat	Verpakking	Verkoopenheid	Art.nr.
Inwendige schroefdraad	1/4"	ZB-verpakt	1	0901026017*
Inwendige schroefdraad	3/8"	ZB-verpakt	1	0901026025*
Inwendige schroefdraad	1/2"	ZB-verpakt	1	628737000*
Inwendige schroefdraad	1/4"	los	1	7803009125
Inwendige schroefdraad	3/8"	los	1	7803009141
Inwendige schroefdraad	1/2"	los	1	628739000



Steeknippel Euro met mondstuk
 ■ Voor het gebruik met Euro- en UNI-koppelingen

Uitvoering	Aansluitmaat	Verpakking	Verkoopenheid	Art.nr.
Met mondstuk	6 mm	ZB-verpakt	1	0901025959*
Met mondstuk	6 mm	ZB-verpakt	1	0901025967*
Met mondstuk	13 mm	ZB-verpakt	1	0901025975*
Met mondstuk	6 mm	los	1	7804065606
Met mondstuk	9 mm	los	1	7804009161
Met mondstuk	13 mm	los	1	7804010372

Steeknippel ARO



Steeknippel ARO met uitwendige schroefdraad
 ■ Voor het gebruik met ARO- en UNI-koppelingen

Uitvoering	Aansluitmaat	Verpakking	Verkoopenheid	Art.nr.
Uitwendige schroefdraad	1/4"	ZB-verpakt	1	628730000*
Uitwendige schroefdraad	3/8"	ZB-verpakt	1	628731000*
Uitwendige schroefdraad	1/2"	ZB-verpakt	1	628734000*



Steeknippel ARO met inwendige schroefdraad
 ■ Voor het gebruik met ARO- en UNI-koppelingen

Uitvoering	Aansluitmaat	Verpakking	Verkoopenheid	Art.nr.
Inwendige schroefdraad	1/4"	ZB-verpakt	1	628732000*
Inwendige schroefdraad	3/8"	ZB-verpakt	1	628733000*
Inwendige schroefdraad	1/2"	ZB-verpakt	1	628735000*



Steeknippel ARO met mondstuk
 ■ Voor het gebruik met ARO- en UNI-koppelingen

Uitvoering	Aansluitmaat	Verpakking	Verkoopenheid	Art.nr.
Met mondstuk	6 mm	ZB-verpakt	1	628720000*
Met mondstuk	9 mm	ZB-verpakt	1	628721000*
Met mondstuk	13 mm	ZB-verpakt	1	628722000*

* ZB-verpakt

Steeknippel ISO



Steeknippel ISO met uitwendige schroefdraad
 ■ Voor het gebruik met ISO- en UNI-koppelingen

Uitvoering	Aansluitmaat	Verpakking	Verkoopenheid	Art.nr.
Uitwendige schroefdraad	1/4"	ZB-verpakt	1	628747000*
Uitwendige schroefdraad	3/8"	ZB-verpakt	1	628748000*
Uitwendige schroefdraad	1/2"	ZB-verpakt	1	628749000*



Steeknippel ISO met inwendige schroefdraad
 ■ Voor het gebruik met ISO- en UNI-koppelingen

Uitvoering	Aansluitmaat	Verpakking	Verkoopenheid	Art.nr.
Inwendige schroefdraad	1/4"	ZB-verpakt	1	628754000*
Inwendige schroefdraad	3/8"	ZB-verpakt	1	628755000*
Inwendige schroefdraad	1/2"	ZB-verpakt	1	628756000*



Steeknippel ISO met mondstuk
 ■ Voor het gebruik met ISO- en UNI-koppelingen

Uitvoering	Aansluitmaat	Verpakking	Verkoopenheid	Art.nr.
Met mondstuk	6 mm	ZB-verpakt	1	628740000*
Met mondstuk	9 mm	ZB-verpakt	1	628741000*
Met mondstuk	13 mm	ZB-verpakt	1	628746000*

Dubbele nippel



Uitvoering	Aansluitmaat	Verpakking	Verkoopenheid	Art.nr.
Uitwendige schroefdraad x uitwendige schroefdraad	1/4" x 1/4"	ZB-verpakt	1	0901026130*
Uitwendige schroefdraad x uitwendige schroefdraad	3/8" x 3/8"	ZB-verpakt	1	0901026149*
Uitwendige schroefdraad x uitwendige schroefdraad	1/2" x 1/2"	ZB-verpakt	1	0901026157*
Uitwendige schroefdraad x uitwendige schroefdraad	1/4" x 1/4"	los	1	7806009185
Uitwendige schroefdraad x uitwendige schroefdraad	3/8" x 3/8"	los	1	7806034996
Uitwendige schroefdraad x uitwendige schroefdraad	1/2" x 1/2"	los	1	7806009207

Dubbele verloopnippel



Uitvoering	Aansluitmaat	Verpakking	Verkoopenheid	Art.nr.
Uitwendige schroefdraad x uitwendige schroefdraad	1/4" x 3/8"	ZB-verpakt	1	0901026173*
Uitwendige schroefdraad x uitwendige schroefdraad	1/4" x 1/2"	ZB-verpakt	1	0901026190*
Uitwendige schroefdraad x uitwendige schroefdraad	3/8" x 1/2"	ZB-verpakt	1	0901026203*
Uitwendige schroefdraad x uitwendige schroefdraad	1/8" x 1/4"	los	1	7808009247

Verloopstukken



Uitvoering	Aansluitmaat	Verpakking	Verkoopenheid	Art.nr.
Inwendige schroefdraad x uitwendige schroefdraad	1/4" x 3/8"	ZB-verpakt	1	0901026220*
Inwendige schroefdraad x uitwendige schroefdraad	1/4" x 1/2"	ZB-verpakt	1	0901026238*
Inwendige schroefdraad x uitwendige schroefdraad	3/8" x 1/2"	ZB-verpakt	1	0901026246*
Inwendige schroefdraad x uitwendige schroefdraad	1/2" x 3/4"	ZB-verpakt	1	0901026254*
Inwendige schroefdraad x uitwendige schroefdraad	1/8" x 1/4"	los	1	7809009275
Inwendige schroefdraad x uitwendige schroefdraad	1/4" x 3/8"	los	1	7809009283
Inwendige schroefdraad x uitwendige schroefdraad	1/4" x 1/2"	los	1	7809035764
Inwendige schroefdraad x uitwendige schroefdraad	3/8" x 1/2"	los	1	7809009291

Slangmondstukken



Slangmondstukken met uitwendige schroefdraad
■ Slangmondstuk van messing

Uitvoering	Aansluitmaat	Verpakking	Verkoopenheid	Art.nr.
Uitwendige schroefdraad x mondstuk	1/4" x 6 mm	ZB-verpakt	1	0901026041*
Uitwendige schroefdraad x mondstuk	1/4" x 9 mm	ZB-verpakt	1	0901026068*
Uitwendige schroefdraad x mondstuk	3/8" x 6 mm	ZB-verpakt	1	0901026050*
Uitwendige schroefdraad x mondstuk	3/8" x 9 mm	ZB-verpakt	1	0901026076*
Uitwendige schroefdraad x mondstuk	1/4" x 6 mm	los	1	7805009343
Uitwendige schroefdraad x mondstuk	3/8" x 6 mm	los	1	7805009351
Uitwendige schroefdraad x mondstuk	1/4" x 9 mm	los	1	7805009440
Uitwendige schroefdraad x mondstuk	3/8" x 9 mm	los	1	7805009483
Uitwendige schroefdraad x mondstuk	1/4" x 13 mm	los	1	7805033767
Uitwendige schroefdraad x mondstuk	1/2" x 13 mm	los	1	7805009300
Uitwendige schroefdraad x mondstuk	3/8" x 13 mm	los	1	7805009319



Slangmondstukken met inwendige schroefdraad
■ Slangmondstuk van messing

Uitvoering	Aansluitmaat	Verpakking	Verkoopenheid	Art.nr.
Inwendige schroefdraad x mondstuk	1/4" x 6 mm	ZB-verpakt	1	0901026084*
Inwendige schroefdraad x mondstuk	1/4" x 9 mm	ZB-verpakt	1	0901026092*
Inwendige schroefdraad x mondstuk	3/8" x 6 mm	ZB-verpakt	1	0901026289*
Inwendige schroefdraad x mondstuk	3/8" x 9 mm	ZB-verpakt	1	0901026106*
Inwendige schroefdraad x mondstuk	3/8" x 6 mm	los	1	7805009459
Inwendige schroefdraad x mondstuk	1/4" x 6 mm	los	1	7805009416
Inwendige schroefdraad x mondstuk	1/4" x 9 mm	los	1	7805009432
Inwendige schroefdraad x mondstuk	3/8" x 9 mm	los	1	7805009475

Slangverbindingsmondstuk



Uitvoering	Aansluitmaat	Verpakking	Verkoopenheid	Art.nr.
Mondstuk x mondstuk	6 mm x 6 mm	ZB-verpakt	1	0901026378*
Mondstuk x mondstuk	9 mm x 9 mm	ZB-verpakt	1	0901026386*
Mondstuk x mondstuk	6 mm x 6 mm	los	1	7807009367
Mondstuk x mondstuk	9 mm x 9 mm	los	1	7807009375

Klemmen

	van Ø mm	tot Ø mm	Verpakking	Verkoopenheid	Art.nr.
	Schroefklemmen				
	9,5	11,5	ZB-verpakt	5	0901026777*
	12	20	ZB-verpakt	5	0901026807*

Slangklemmen

	11	13	ZB-verpakt	5	0901054983*
	13	15	ZB-verpakt	5	0901054991*

Afdichtband



Schroefdraadafdichtband
■ Dicht af zonder hennep en afdichtingspasta
■ Voor metalen en kunststof schroefverbindingen
Lengte op rol: 12 m

Art.nr.

0901026319*

Toebehoren voor slagmoersleutels en ratelschroevendraaiers

Steeksleutelsets

	Art.nr.
Dopsleutelset 1/2" (10-delig) Bestaande uit 10 dopsleutels (10, 11, 12, 13, 15, 17, 19, 21, 22, 24 mm)	628831000
Dopsleutelset 1/2" (3-delig) Bestaande uit 3 dopsleutels (17, 19, 21 mm) Voor aluminium velgen, in lange uitvoering	628833000
Dopsleutelverlenging 1/2" slagvast Totale lengte 150 mm	628832000
Dopsleutelset 3/4" (8-delig) Bestaande uit 8 dopsleutels (21, 22, 24, 26, 27, 28, 30, 32 mm)	628834000
Dopsleutelset 1" (8-delig) Bestaande uit 8 dopsleutels (24, 27, 30, 32, 33, 34, 36, 38 mm) Diepe uitvoering	628835000

Overige toebehoren voor slagmoersleutels



Wandhouder, magnetisch
 Draagkracht 15 kg
 Geschikt voor persluchtgereedschap, voor 3/8"-, 1/2"- en 3/4"-slagmoersleutels en toebehoren

628848000

Toebehoren voor nietapparaten en tackers

Nieten



Type 90, rugbreedte 5,8 mm / draaddikte 1,05 x 1,27 mm
 ■ Geharst
 ■ Gegalvaniseerd

Niettype	Breedte mm	Totale lengte mm	Verkoopenheid	geschikt voor	Art.nr.
Type 90	5,8	15	2.000	Kombi 32, Kombi 40/50, KG 90/25, KG 90/40	0901053790
Type 90	5,8	20	2.000	Kombi 32, Kombi 40/50, KG 90/25, KG 90/40	0901053804
Type 90	5,8	25	2.000	Kombi 32, Kombi 40/50, KG 90/25, KG 90/40	0901053812
Type 90	5,8	30	2.000	Kombi 32, Kombi 40/50, KG 90/40	0901053820
Type 90	5,8	35	2.000	Kombi 40/50, KG 90/40	0901053839
Type 90	5,8	40	2.000	Kombi 40/50, KG 90/40	0901053847



Type 80, rugbreedte 12,8 mm / draaddikte 0,65 x 0,95 mm
 ■ Geharst
 ■ Gegalvaniseerd

Niettype	Breedte mm	Totale lengte mm	Verkoopenheid	geschikt voor	Art.nr.
Type 80	12,8	6	3.000	KG 80/16, DKG 80/16	0901053855
Type 80	12,8	8	3.000	KG 80/16, DKG 80/16	0901053863
Type 80	12,8	10	3.000	KG 80/16, DKG 80/16	0901053871
Type 80	12,8	12	3.000	KG 80/16, DKG 80/16	0901053880
Type 80	12,8	14	3.000	KG 80/16, DKG 80/16	0901053898
Type 80	12,8	16	3.000	KG 80/16, DKG 80/16	0901053901

Platkopnagels



■ Gegalvaniseerd
 ■ Draaddikte 0,9 x 1,2 mm

Spijkertype	Totale lengte mm	Verkoopenheid	geschikt voor	Art.nr.
Type SKN	16	1.000	Kombi 32, Kombi 40/50, SKN 50, DSN 50, DKNG 90/40	0901053715
Type SKN	20	1.000	Kombi 32, Kombi 40/50, SKN 50, DSN 50, DKNG 90/40	0901053723
Type SKN	25	1.000	Kombi 32, Kombi 40/50, SKN 50, DSN 50, DKNG 90/40	0901053731
Type SKN	30	1.000	Kombi 32, Kombi 40/50, SKN 50, DSN 50, DKNG 90/40	0901053740
Type SKN	35	1.000	Kombi 40/50, SKN 50, DSN 50, DKNG 90/40	0901053758
Type SKN	40	1.000	Kombi 40/50, SKN 50, DSN 50, DKNG 90/40	0901053766
Type SKN	45	1.000	Kombi 40/50, SKN 50, DSN 50, DKNG 90/40	0901053774
Type SKN	50	1.000	Kombi 40/50, SKN 50, DSN 50, DKNG 90/40	0901053782

Toebehoren voor bandenpomp met spanningsmeter



Adapter voor fietsventiel
 Voor het vullen van fietsbanden met een bandenvuller

Art.nr.
0901026262*



Adapter voor holle balnaald
 Voor het vullen van ballen met een bandenvuller

0901031550*



Set ventielen, 3-delig
 Bestaande uit adapter voor fietsventiel, balnippel en adapter voor luchtmatras

0901055769*



Hendelnippel met klem
 Geschikt voor interne slangdiameter 6 mm

7710672339



Aansluitslang
 (als reserve); uitwendige schroefdraad: 1/4"

0901026661*



Aansluitslang met hendelnippel
 (als vervanging)

1001672319



Manometer Ø 80 mm (1-10 bar)
 Met beschermkap; geijkt; voor RF 480

7823672327

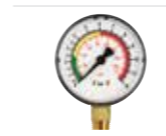

Manometer bandenvuller
 (als reserve); bijv. voor RF 100

0901026815*

Toebehoren voor verfspuitpistolen



Sets mondstukken voor verfspuitpistolen
 ■ Bestaande uit straalkop, verfmundstuk, verfnaald en afdichting. Sets mondstukken voor verfspuitpistool 600 HVLP/ LVLP zonder extra afdichting.

Diameter mm	geschikt voor	Art.nr.
1,2	FB 150, SB 200, FSP 600, FSP 1000 S	0901026858*
1,5	FB 150, SB 200, FSP 600, FSP 1000 S	0901026866*
2	FB 150, SB 200, FSP 600, FSP 1000 S	0901026882*
2,5	FB 150, SB 200, FSP 600, FSP 1000 S	0901026904*
1,3	FSP 600 HVLP	628807000*
1,5	FSP 600 HVLP	628808000*
1,8	FSP 600 HVLP	628809000*
2	FSP 600 HVLP	628810000*
1,3	FSP 600 LVLP	628811000*
1,5	FSP 600 LVLP	628812000*
1,8	FSP 600 LVLP	628813000*
2	FSP 600 LVLP	628814000*



Reservevoorraadbeker van kunststof
 Geschikt voor: FSP 600 HVLP, FSP 600 LVLP







Art.nr.
628815000*



10 reservefilters FSP 600 HVLP / FSP 600 LVLP
 ■ Kunststof lakzeef voor voorraadbeker 6.28215 van de verfspuitpistolen FSP 600 HVLP/ LVLP
 Geschikt voor: FSP 600 HVLP, FSP 600 LVLP

628806000*

Toebehoren voor beitelhamers

	Art.nr.
 Steenbeitel punt Totale lengte: 173 mm; zeskant-schachteinde SW 10	0901026521*
 Steenbeitel plat 20 mm breed; totale lengte: 175 mm; zeskant-schachteinde SW 10	0901026530*
 Steenbeitel plat 50 mm breed; totale lengte: 180 mm; zeskant-schachteinde SW 10	0901026548*
 Steenbeitel plat 40 mm breed; totale lengte: 250 mm Zeskant-schachteinde SW 10	0901026572*
 Veer voor beitelhamer MHS 315 8 windingen Geschikt voor MHS 315, DW 315	0901013047*
 Veer voor beitelhamer MHS 450 10 windingen geschikt voor MHS 450, MHS 5050	0901026327*
 Naaldontroester-opzetstuk Geschikt voor DMH 30 set, DMH 290 set en alle universele persluchtbeitelhamers	628822000

Toebehoren voor carrosseriezagen

	Art.nr.
 Zaagbladen 14-tands (10 st.)	0901063087*
 Zaagbladen 24-tands (10 st.)	0901063095*
 Zaagbladen 32-tands (10 st.)	0901063109*



Toebehoren voor rechte slijpers

	Art.nr.
 Spantang 8 mm voor DG 700 / DG 700 L	628823000

Toebehoren voor excenterschuurmachines

	Art.nr.
 Reserveschuurschijf voor ES 7700 / DSX 150	1319706247

Toebehoren voor zandstraalpistolen

	Art.nr.
 Zandstraalmiddel ■ Korrel 0,2 - 0,5 mm ■ Inhoud 8 kg ■ Aluminiumsilicaatglasmassa	0901064423
 Reservepijp voor zandstraalpistool	0901026408



Algemene toebehoren voor persluchtgereedschap

	Art.nr.
 Speciale olie 0,5 liter voor persluchtgereedschap Mineraal	0901008540

* ZB-verpakt

Multi-adapters

- Voor de aansluiting van dompelpompen of huiswaterpompen op afvoer-, zuig- of tuinslangen

	Art.nr.
 Multi-adapter 1" 1"-USD x 1"-mondstuk x 3/4"-USD x 3/4"-mondstuk	0903018410*
 Multi-adapter 1 1/4" 1 1/4"-ISD x 1 1/2"-mondstuk x 1"-USD x 1"-mondstuk Dubbele nippel 1 1/4"-USD	0903061677*
 Multi-adapter 1 1/2" 1 1/2"-USD x 2"-mondstuk x 1 1/4"-USD x 1 1/2"-mondstuk	0903061685*





Hoekaansluitingen met multi-adapter

- Voor de aansluiting van dompelpompen op snelkoppelingen of afvoer-, zuig- en tuinslangen

	Art.nr.
 Hoekaansluiting met multi-adapter 1 1/4" Hoekaansluiting: 1 1/4"-USD / 1 1/4"-USD Multi-adapter: 1 1/4"-ISD, 1 1/4"-mondstuk, 1 1/4"-USD, 1"-mondstuk	0903064846*
 Hoekaansluiting met multi-adapter 1 1/2" Hoekaansluiting: 1 1/2"-USD / 1 1/2"-USD Multi-adapter: 1 1/2"-ISD, 1 1/2"-mondstuk, 1 1/4"-mondstuk, 1"-USD	0903064854*

Hoekaansluitingen





- Voor de aansluiting van dompelpompen op snelkoppelingen of afvoer-, zuig- en tuinslangen

	Art.nr.
 Hoekaansluiting 1" 1" IG x 1" IG / 1 1/4" AG	0903019379*
 Hoekaansluiting 1 1/4" 1 1/4" AG x 1 1/4" AG / 1" IG	0903053143*
 Hoekaansluiting 1 1/2"-roestvast staal 1 1/2" IG / 1 1/2" AG	0903064838*
 Hoekaansluiting 2"-roestvast staal 2" IG / 2" AG	628802000*



* ZB-verpakt

Brandweerkoppeling

- Voor de aansluiting van vuilwaterdoppelpompen op afvoerslangen met brandweerkoppeling



	Art.nr.
 Brandweerkoppeling 1 1/2" C = 2" x 1 1/2" AG	0903061375*
 Brandweerkoppeling 1 1/2" met verlengbuis 100 mm Bestaande uit: Brandweerkoppeling, C = 2" x 1 1/2"-ISD Buisnippel, 1 1/2"-USD x 1 1/2"-USD - 100 mm Passend bij: DP 28-10 S Inox	628801000
 Brandweerkoppeling 1 1/2" met verlengbuis 300 mm Bestaande uit: Brandweerkoppeling, C = 2" x 1 1/2"-ISD Buisnippel, 1 1/2"-USD x 1 1/2"-USD - 300 mm Passend bij: PS 17000 SN, PS 18000 SN	0903019352
 Brandweerkoppeling 2" C = 2" x 2" AG	628800000*

Afvoerset met armaturen

	Art.nr.
 Afvoerset 7 m <ul style="list-style-type: none"> Voor de aansluiting van alle pompompen 1", 1 1/4" en 1 1/2" met multi-adaptor Afvoerslang 1" zwart met ingewerkte hard pvc-spiraal, knik-/slijtvast Ook voor zuiginstallaties geschikt (bijv. lucht, stof en houtspanen) Bestaande uit: Spiraalslang 1" Messing slangschroefverbinding 1 1/4" x 25 mm Industrieel roestvast stalen Schroefdraadklem 20 - 32 mm Binnen-Ø: 25 mm Wanddikte: 2,5 mm Lengte: 7 m Werkdruk: 1,5 bar Max. druk: 5 bar Temperatuurbestendigheid: -5 - 60°C	628821000
 Afvoerset 15 m <ul style="list-style-type: none"> Voor de aansluiting van alle pompompen met brandweerkoppelingen C = 2" Bouw-/industrieslang 2", hoogvast polyestergaren, rond geweven, van binnen met rubber, verouderings-/ozonbestendig, verrottings-/molmvast Aan beide zijden geïntegreerde lichtmetalen brandweerkoppelingen Koppelingen met roestvast stalen draad geïntegreerd Bestaande uit: Industrieslang 2" Brandweerkoppelingen C = 2" Nokafstand: 66 mm Binnen-Ø: 52 mm Wanddikte: 2,4 mm Lengte: 15 m Werkdruk: 10 bar Max. druk: 30 bar Temperatuurbestendigheid: 0° - 60°C	0903061294



Zuigslangen

- Voor de aansluiting aan de zuigzijde van alle tuinpompen en huiswaterpompen/-automaten met 1" inwendige schroefdraad
- Geschikt voor het zuigen uit put, regenton, vijver of beekje
- Zuigslang 1", transparant met ingewerkte hard PVC-spiraal, knik- en slijtvast
- Een terugslagklep voorkomt dat het water bij snel aanzuigen en transporteren na een onderbreking terugstroomt
- Zuigkorf met lip voor het aanbrengen van een vlotterkogel

	Art.nr.
 Zuigslangenset 4 m Bestaande uit: Zuigslang 1" Heavy duty slangklemmen, staal verzinkt Zuig-hogedrukkoppeling messing, 1"-mondstuk Snelkoppeling messing, 1"-USD Slangmondstuk/O-ring messing, 1"-USD Terugslagventiel messing, 1"-ISD met zuigkorf, roestvast staal Binnen-Ø: 25 mm Wanddikte: 2,5 mm Buigstraal: 110 mm Lengte: 4 m Werkdruk: 2,5 bar Max. druk: 7 bar Temperatuurbestendigheid: -5 - 60°C Waterkolom (vacuüm): 6 m	628797000
 Zuigslangenset 7 m Bestaande uit: Zuigslang 1" Heavy duty slangklemmen, staal verzinkt Zuig-hogedrukkoppeling messing, 1"-mondstuk Snelkoppeling messing, 1"-USD Slangmondstuk/O-ring messing, 1"-USD Terugslagventiel messing, 1"-ISD met zuigkorf, roestvast staal Binnen-Ø: 25 mm Wanddikte: 2,5 mm Buigstraal: 110 mm Lengte: 7 m Werkdruk: 2,5 bar Max. druk: 7 bar Temperatuurbestendigheid: -5 - 60°C Waterkolom (vacuüm): 6 m	628798000

Vlotterkogels



- Geschikt voor het zuigen uit regenton, vijver of beekje
- Voorkomt het aanzuigen van vuildeeltjes
- Wateronttrekking in het zuiverste bereik, net onder het wateroppervlak

	Art.nr.
 Vlotterkogel Voor de aansluiting aan de zuigslangsets standaard en professioneel Vlotterkogel PE/2 ogen, Ø 150 mm Roestvast stalen ring, VA	0903061367
 Vlotterkogels Voor de aansluiting op 1"-spiraalzuigslangen Bestaande uit: Vlotterkogel PE/2 ogen, Ø 150 mm Roestvast stalen ring, VA Slangklem, staal verzinkt Slangmondstuk/O-ring messing, 1"-USD Terugslagventiel messing, 1" met zuigkorf, roestvast staal	0903061359

Pompmontageset



Pompmontageset MSS-zuigaansluiting

- Alles-in-1-pakket met montage-instructies met afbeeldingen
- Filter voor de bescherming van de pomp en de sproei-installaties tegen beschadigingen door zand en vuildeeltjes, 28 bar max. druk
- Terugslagventiel: voorkomt het teruglopen van het water in de put of regenton
- Kogelkraan (gesloten): voorkomt het teruglopen van het water in de put, bij onderhoudswerkzaamheden in het zuiggebied, bijv. filterreiniging of demontage van de pomp
- Snelkoppeling als aansluitmogelijkheid voor zuigslangsets
- Afdichtband: dicht af zonder hennep en afdichtingspasta

	Art.nr.
 <p>Pompmontageset MSS 310 - HWA/P</p> <ul style="list-style-type: none"> ■ Voor montage aan zuigaansluiting van tuinpompen /huiswaterautomaten met 1" inwendige schroefdraad ■ Tuinpompen en huiswaterautomaten hebben een kort filter nodig, gezien hun geringere bouwhoogte <p>Bouwlengte ca. 310 mm</p> <p>Bestaande uit: Filter voor tuinpompen kort, 1"-messing ISD Wasbaar filterelement, 80 my Dubbele nippel messing, 1"-USD x 1"-USD Terugslagventiel messing, 1"-ISD x 1"-ISD Kogelkraan messing vernikkeld, 1"-ISD x 1"-ISD Snelkoppeling messing, 1"-USD Schroefdraadafdichtband 12 m rol Filtersleutel voor het losmaken van de filterklok</p>	0903061260
 <p>Pompmontageset MSS 380-HWW</p> <ul style="list-style-type: none"> ■ Voor de montage aan de zuigaansluiting van alle huiswaterpompen met 1" inwendige schroefdraad <p>Bouwlengte ca. 380 mm</p> <p>Bestaande uit: Filter voor huiswaterpompen lang, 1" messing ISD Wasbaar filterelement, 80 my Dubbele nippel messing, 1"-USD x 1"-USD Terugslagventiel messing, 1"-ISD x 1"-ISD Kogelkraan messing vernikkeld, 1"-ISD x 1"-ISD Snelkoppeling messing, 1"-USD Buisnippel verzinkt, 1"-USD x 1"-USD x 100 mm Schroefdraadafdichtband 12 m rol Filtersleutel voor het losmaken van de filterklok</p>	0903061278



Pompmontageset MSD-drukaansluiting

- Alles-in-1-pakket met montage-instructies met afbeeldingen
- Kogelafvoerkraan met mondstuk: aansluitmogelijkheid voor een 3/4"-tuinslang
- Kraanaansluiting: alternatieve aansluitmogelijkheid van een systeem-snelkoppeling
- Afdichtband: dicht af zonder hennep en afdichtingspasta

	Art.nr.
 <p>Pompmontageset MSD 200 - HWW/P</p> <ul style="list-style-type: none"> ■ Voor montage aan de drukaansluiting van alle tuinpompen en huiswaterautomaten met 1" inwendige schroefdraad ■ Met blinde dop voor het makkelijk vullen van het pompelement met water (bijv. gieter) <p>Bouwlengte ca. 200 mm</p> <p>Bestaande uit: Buisnippel verzinkt, 1"-USD x 1"-USD x 100 mm T-stuk verzinkt, 1"-ISD x 3/4"-ISD x 1"-ISD Kogelafvoerkraan messing vernikkeld, 3/4" IG x 1" AG x 3/4"-mondstuk Kraanaansluiting, 1"-ISD Snelkoppeling messing, 1"-USD Blinde dop snelkoppeling messing Schroefdraadafdichtband 12 m rol</p>	0903061251
 <p>Pompmontageset MSD 1000 - HWA</p> <ul style="list-style-type: none"> ■ Voor de montage aan de drukaansluiting van alle huiswaterpompen/-automaten met 1"-uitwendige schroefdraad ■ Wandmontage voorkomt hefboomkrachten van de waterkraan op de huiswaterautomaat <p>Persluchtslang voor flexibele aansluiting, 8 bar werkdruk - 24 bar max. druk Bouwlengte ca. 1000 mm</p> <p>Bestaande uit: Persluchtslang, 1 m x 3/4" Spanklauwklemmen staal-verzinkt, 23-25 mm Hoek-slangschroefverbinding messing, 1"-ISD x 3/4"-mondstuk Slangmondstuk met O-ring messing, 3/4"-USD x 3/4"-mondstuk Wandschijf messing, 3/4"-ISD x 3/4"-ISD Kogelafvoerkraan messing vernikkeld, 3/4" IG x 1" AG x 3/4"-mondstuk Kraanaansluiting, 1"-ISD Schroefdraadafdichtband 12 m rol</p>	0903061243

Terugslagventielen

- Voor de aansluiting op de zuigzijde van alle tuinpompen, huiswaterpompen en -automaten
- Zorgt voor een wrijvingsloze werking en korte herstarttijd bij opnieuw starten
- Voorkomt het leeglopen van de pomp bij het uitschakelen

	Art.nr.
 <p>Terugslagventiel messing 1" Aansluitschroefdraad: 1"-USD x 1"-ISD</p>	628803000*
 <p>Terugslagventiel messing 1 1/4" Aansluitschroefdraad: 1 1/4"-USD / x 1 1/4"-ISD</p>	628805000*

17
18
19
20
21
22
23
24
25
26
27
28
29
30
31
32

Filters voor tuinpompen en huiswaterpompen/-automaten

- Voor de aansluiting op de zuigleiding van alle tuinpompen en huiswaterpompen/-automaten
- Tuinpompen en huiswaterautomaten hebben een kort filter nodig, gezien hun geringere bouwhoogte
- Filter beschermt de pomp en sproei-installaties tegen beschadigingen door zand en vuildeetjes
- Behuizing en deksel van slagvast polypropyleen
- Aansluitingen met messing inwendige schroefdraad
- Temperatuurbestendigheid van 0 tot 60°C

	Art.nr.
 <p>Filter 1" kort</p> <p>Hoogte: 190 mm Diameter: 120 mm Waterdoorstroming: 6.200 l/h Max. druk: 28 bar Werkdruk: 8 bar</p>	0903016450
 <p>Filter 1" kort, met afwasbaar filterelement</p> <ul style="list-style-type: none"> ■ Inclusief afwasbaar filterelement met nylonmateriaal 80 my, tegen zeer fijn zand en vaste materialen <p>Hoogte: 190 mm Diameter: 120 mm Waterdoorstroming: 6.200 l/h Max. druk: 28 bar Werkdruk: 8 bar</p>	0903050314
 <p>Filter 1 1/4" kort, met afwasbaar filterelement</p> <ul style="list-style-type: none"> ■ Inclusief afwasbaar filterelement met nylonmateriaal 80 my, tegen zeer fijn zand en vaste materialen <p>Hoogte: 190 mm Diameter: 120 mm Waterdoorstroming: 6.200 l/h Max. druk: 28 bar Werkdruk: 8 bar</p>	628816000
 <p>Filter 1" lang</p> <p>Hoogte: 310 mm Diameter: 120 mm Waterdoorstroming: 6.400 l/h Max. druk: 28 bar Werkdruk: 8 bar</p>	0903009250
 <p>Filter 1" lang, met afwasbaar filterelement</p> <ul style="list-style-type: none"> ■ Inclusief afwasbaar filterelement met nylonmateriaal 80 my, tegen zeer fijn zand en vaste materialen <p>Hoogte: 310 mm Diameter: 120 mm Waterdoorstroming: 6.400 l/h Max. druk: 28 bar Werkdruk: 8 bar</p>	0903050306
 <p>Filter 1 1/4" lang, met afwasbaar filterelement</p> <ul style="list-style-type: none"> ■ Inclusief afwasbaar filterelement met nylonmateriaal 80 my, tegen zeer fijn zand en vaste materialen <p>Hoogte: 310 mm Diameter: 120 mm Waterdoorstroming: 6.400 l/h Max. druk: 28 bar Werkdruk: 8 bar</p>	628817000
 <p>Filter 1 1/2" lang</p> <p>Hoogte: 310 mm Diameter: 120 mm Waterdoorstroming: 13.800 l/h Max. druk: 28 bar Werkdruk: 8 bar</p>	0903014253

Filterelementen

Wegwerp-filterelement

- Element met gewikkelde draad, 20 my
- Beschermt pomp en sproei-installaties tegen beschadigingen door zeer fijn zand en vaste stoffen



	Aansluitschroefdraad	Uitvoering	Art.nr.
	1"	kort	0903028432*
	1"	lang	0903028351*

Wasbaar filterelement



- Afwasbaar element met nylonmateriaal, 80 my
- Beschermt pomp en sproei-installaties tegen beschadigingen door zand en vaste materialen

	Aansluitschroefdraad	Uitvoering	Art.nr.
	1"	kort	0903028440*
	1 1/4"	kort	628818000*
	1"	lang	0903028360*
	1 1/4" + 1 1/2"	lang	0903028416*
	1"	lang	628804000*

Toebehoren voor filters

	Art.nr.
 <p>Filtersleutel</p> <ul style="list-style-type: none"> ■ Voor het losmaken van de filterklok <p>Binnen-Ø: 120 mm</p>	0903058005*
 <p>Filterafdichtingsset</p> <p>Past bij 1"- en 1 1/2"-filter</p> <p>Bestaande uit:</p> <ul style="list-style-type: none"> 1x O-ring filterklok, Ø 88 x 3,5 mm 1x platte afdichting filterelement, Ø 52 x 40 x 4 mm 2x platte afdichting filterelement, Ø 52 x 27 x 4 mm 	0903061316*

Droogloopbeveiliging

	Art.nr.
 <p>HM 3 - elektronische druschakelaar met droogloopbeveiliging</p> <ul style="list-style-type: none"> ■ Automatische besturing: inschakelen van de pomp bij wateronttrekking en uitschakelen bij het bereiken van de maximumdruk ■ Droogloopbeveiliging: automatische uitschakeling bij ontbrekend transportmedium (ondichte zuigleiding, opdrogen van de watervoorraad) ■ LED-display voor de controle van de bedrijfstoestand ■ Membraan en veer om het effect van drukstoten op te heffen ■ Veiligheidsventiel om waterlekkage bij beschadiging van het membraan te voorkomen ■ Snelle en eenvoudige montage ■ Ideaal voor het ombouwen van een tuinpomp tot een huiswaterautomaat ■ Ook geschikt voor dieptebron-/dompeldrukpompen <p>Inschakeldruk: ca. 1,5 bar Stroomspanning: 115 V / 230 V Frequentie: 50/60 Hz Beschermingsklasse: IP 65 Max. stroomsterkte: 16(8) A-1,5 kW Max. werkdruk: 10 bar Max. bedrijfstemperatuur: 0° tot 60°C Aansluiting: Drukaansluiting 1"-USD Apparaataansluiting 1"-USD Adapter messing 1"-ISD x 1"-USD</p>	628799000
 <p>Droogloopbeveiliging-stopschakelaar</p> <ul style="list-style-type: none"> ■ Droogloopbeveiliging voor huiswaterpompen, -automaten, tuin-, vijver- en pompeldrukpompen ■ Vlotterschakelaar met 10 meter kabellengte ■ Bij het zuigen uit regentonnen, vijvers of beekjes schakelt de vlotterschakelaar de pompen afhankelijk van het waterpeil automatisch in en uit ■ Stekker/contactdoos-combinatie 	0903028521

Gewapende slang

	Art.nr.
 <p>Gewapende slang</p> <ul style="list-style-type: none"> ■ Voor de aansluiting op de zuig-/drukzijde van alle huiswaterpompen/-automaten met 1"-uitwendige/inwendige schroefdraad aan vast geïnstalleerde waterleidingen ■ Absorbeert stroomgeluid en zorgt voor een hoge veiligheid door dubbele persing bij de aansluitarmaturen ■ Roestvast stalen mantel 1", binnenin latex kern ■ Roestvaste armaturen <p>Bestaande uit: Gewapende slang, 1"-USD x 1"-ISD Afdichting Ø 30 x 23 x 3 mm</p> <p>Binnen-Ø: 25 mm Wanddikte: 4 mm Lengte: 500 mm Werkdruk: 6 bar Max. druk: 18 bar Temperatuurbestendigheid: 0° - 65°C</p>	0903061340*

Tuinsproeiers

- Multifunctioneel voor reiniging en irrigatie
- Stabiele metalen uitvoering met lamellengreep en vergrendeling
- Messing aansluiting, compatibel met alle gangbare steeksystemen
- Traploos regelbare waterhoeveelheid via afzonderlijke draaiknop
- Waterstraal regelbaar van harde volle straal tot fijne sproeiveel
- Zachte kunststof ring aan de sproeikop ter bescherming tegen beschadigingen
- Handventiel met vergrendeling

	Art.nr.
 <p>Spuitsproeier SB 2</p> <ul style="list-style-type: none"> ■ Waterstraalvormen traploos regelbaar van harde volle straal tot fijne sproeiveel 	0903063122*
 <p>Tuinsproeier GB 7</p> <ul style="list-style-type: none"> ■ 7 waterstraalvormen van volle straal tot fijne sproeiveel 	0903060778*
 <p>Gietstaaf GS 10</p> <ul style="list-style-type: none"> ■ 10 waterstraalvormen van volle straal tot fijne sproeiveel ■ Grote reikwijdte, daardoor hoeft u bijv. bloemperken niet te betreden ■ Ideaal voor het besproeien van hangende bloempotten <p>Lengte: 920 mm</p>	0903063130*

Tuinberegeningssysteem

	Art.nr.
 <p>Vlaksproeier FR 9</p> <ul style="list-style-type: none"> ■ Stabiele metalen uitvoering voor mobiel gebruik en stabiliteit ■ Uitneembare vuilzeef voor de bescherming van sproeiers tegen beschadigingen door zand en vuildeeltjes ■ Messing koppelstecker, compatibel met alle gangbare steeksystemen ■ Multifunctioneel voor de bewatering van vlakken of kleine voortuinen ■ 9 sproeivlakken, van cirkel of rechthoek tot sproeiveel ■ Gewenst sproeivlak via het draaien van de sproeierschijf instelbaar <p>Sproeivlakken: Cirkel-Ø = max. 10 m / 80 m² Halve cirkel r = max. 8 m / 100 m² Vierkant max. 8 x 8 m / 64 m² Rechthoek max. 16 x 2 m / 32 m²</p> <p>Aansluiting: Wartelmoer messing, 3/4"-ISD Koppelstecker messing, 3/4"-USD</p>	0903063149

Schroefdraadafdichtband





	Art.nr.
 <p>Schroefdraadafdichtband</p> <ul style="list-style-type: none"> ■ Dicht af zonder hennep en afdichtingspasta ■ Voor metalen en kunststof schroefverbindingen <p>Lengte op rol: 12 m Breedte: 12 mm Dikte: 0,1 mm</p>	0901026319*







Bit-boxen





- Diverse kwalitatief hoogwaardige bit-sets in een box met transparant deksel voor een goed overzicht
- Eenvoudig uitnemen
- Bits in S2-kwaliteitsstaal met kleurcodering om ze snel te vinden



Voorbeeld verkooppresentatie

Accu-bit-box, 32-delig	Verkoopenheid / baliedisplay	Art.nr.
<p>NIEUW</p>  <p>S2-bits, L = 25 mm (30 stuks): ⊕ PH1, PH2x2, PH3 ⊗ PZ1, PZ2x2, PZ3 ⊖ SL3, SL4, SL5, SL6 ○ H3, H4, H5, H6 ⊕ T10, T15, T20, T25, T27, T30, T40 ⊖ T10, T15, T20, T25, T27, T30, T40</p> <p>1 x adapter 1 x magnetische snelwisselbithouder 65 mm</p>	1 stuks/12 stuks	626696000
<p>Bit-box, 9-delig</p>  <p>S2-bits, L = 25 mm (8 stuks): ⊕ PH1, PH2 ⊗ PZ1, PZ2 ⊖ SL5,5 ○ H4 ⊕ T20, T25</p> <p>1 x magnetische bithouder</p>	1 stuks/21 stuks	630419000
<p>Bit-box, 15-delig</p>  <p>S2-bits, L = 25 mm (14 stuks): ⊕ PH1, PH2 ⊗ PZ1, PZ2 ⊖ SL4, SL6 ○ H3, H4, H5 ⊕ T10, T15, T20, T25, T30</p> <p>1 x magnetische snelwisselbithouder</p>	1 stuks/24 stuks	626703000
<p>Box met bits en ratels, 26-delig</p>  <p>S2-bits, l = 25 mm (18 stuks): ⊕ PH1, PH2, PH3 ⊗ PZ1, PZ2, PZ3 ⊖ SL4, SL5,5, SL6,5 ○ H3, H4, H5, H6 ⊕ T10, T15, T20, T25, T30</p> <p>Dopsleutel (6 stuks): 1/4", 6 mm, 7 mm, 8 mm, 10 mm, 13 mm</p> <p>1 x verlenging 1 x ratel</p>	1 stuks/12 stuks	626701000
<p>Bit-box, 29-delig</p>  <p>S2-bits, l = 25 mm (21 stuks): ⊕ PH1x1, PH2x2, PH3x1 ⊗ PZ1x1, PZ2x2, PZ3x1 ⊖ SL3x1, SL5x1 ○ H3x1, H4x1, H5x1, H6x1 ⊕ T10x1, T15x1, T20x2, T25x1, T30x1, T40x1</p> <p>l = 50 mm (6 stuks): ⊕ PH2x1 ⊗ PZ2x1 ⊖ T20x1, T25x1 ○ SL4,5x1 ⊕ H4x1</p> <p>1 x adapter 1 x magnetische snelwisselbithouder</p>	1 stuks/12 stuks	626710000

Bit-box, 29-delig + mini-flashlight	Verkoopenheid / baliedisplay	Art.nr.
<p>NIEUW</p>  <p>S2-bits, l = 25 mm (21 stuks): ⊕ PH1x1, PH2x2, PH3x1 ⊗ PZ1x1, PZ2x2, PZ3x1 ⊖ SL3x1, SL5x1 ○ H3x1, H4x1, H5x1, H6x1 ⊕ T10x1, T15x1, T20x2, T25x1, T30x1, T40x1</p> <p>l = 50 mm (6 stuks): ⊕ PH2x1 ⊗ PZ2x1 ⊖ T20x1, T25x1 ○ SL4,5x1 ⊕ H4x1</p> <p>1 x adapter 1 x magnetische snelwisselbithouder 1 x mini-flashlight</p>	1 stuks/12 stuks	626721000
<p>Bit-box, 32-delig</p>  <p>S2-bits, L = 25 mm (30 stuks): ⊕ PH1, PH2x2, PH3 ⊗ PZ1, PZ2x2, PZ3 ⊖ SL3, SL4, SL5, SL6 ○ H3, H4, H5, H6 ⊕ T10, T15, T20, T25, T27, T30, T40 ⊖ T10, T15, T20, T25, T27, T30, T40</p> <p>1 x adapter 1 x magnetische snelwisselbithouder 65 mm</p>	1 stuks/12 stuks	626700000
<p>Bit-box, 32-delig, Torx</p>  <p>S2-bits, L = 25 mm: ⊕ T10x3, T15x3, T20x6, ⊖ T25x6, T27x3, T30x6, T40x4</p> <p>1 x magnetische bithouder 65 mm</p>	1 stuks/12 stuks	626709000
<p>Bit-box, 56-delig</p>  <p>S2-bits, L = 25 mm (48 stuks): ⊕ PH1, PH2x3, PH3x3 ⊗ PZ1, PZ2x3, PZ3x3 ⊖ SL4x2, SL5x2, SL6x2 ○ H3, H4, H5 ⊕ T10x2, T15x2, T20x2, T25x2, T27x2, T30x2, T40x2, ⊖ T10, T15, T20, T25, T27, T30, T40</p> <p>l = 70.0 mm (7 stuks): ⊕ PH2, PH3 ⊗ PZ1, PZ2 ⊖ SL6 ○ T20, T25</p> <p>1 x magnetische snelwisselbithouder</p>	1 stuks/12 stuks	626702000
<p>Bit-box, 71-delig</p>  <p>S2-bits, l = 25 mm (60 stuks): ⊕ PH1x3, PH2x6, PH3x3 ⊗ PZ1x3, PZ2x6, PZ3x3 ⊖ SL4x3, SL6x3 ○ H4x3, H5x3, H6x3 ⊕ T10x3, T15x3, T20x3, T25x3, T27x3, T30x3, T40x3</p> <p>l = 70 mm (9 stuks): ⊕ PH1, PH2, PH3 ⊗ PZ1, PZ2 ⊖ SL4, SL6 ○ T20, T25</p> <p>1 x magnetische snelwisselbithouder 1 x magnetische bithouder</p>	1 stuks / 6 stuks	626704000
<p>Bit-box PZ2, 25-delig</p>  <p>S2-bits, l = 25 mm (25 stuks): ⊗ PZ2</p>	1 stuks/12 stuks	626711000



Bit-box PH2, 25-delig	Verkoopenheid / baliedisplay	Art.nr.
<p>NIEUW</p>  <p>S2-bits, L = 25 mm (25 stuks): ⊕PH2</p>	1 stuks/12 stuks	626715000
Bit-box T20, 25-delig	Verkoopenheid / baliedisplay	Art.nr.
 <p>S2-bits, l = 25 mm (25 stuks): ⊕T20</p>	1 stuks/12 stuks	626712000
Bit-box T25, 25-delig	Verkoopenheid / baliedisplay	Art.nr.
 <p>S2-bits, l = 25 mm (25 stuks): ⊕T25</p>	1 stuks/12 stuks	626713000
Bit-Box T30, 25-delig	Verkoopenheid / baliedisplay	Art.nr.
<p>NIEUW</p>  <p>S2-bits, l = 25 mm (25 stuks): ⊕T30</p>	1 stuks/12 stuks	626716000
Bit-box T40, 25-delig	Verkoopenheid / baliedisplay	Art.nr.
<p>NIEUW</p>  <p>S2-bits, l = 25 mm (25 stuks): ⊕T40</p>	1 stuks/12 stuks	626717000

Bit-roltas

- Bits in S2-kwaliteitsstaal
- Bits met kleurcodering om ze snel te vinden
- Robuuste stoffen tas
- Ergonomische schroevendraaiergreep



Voorbeeld verkooppresentatie

Bit-roltas, 7-delig	Verkoopenheid / baliedisplay	Art.nr.
 <p>S2-bits, l = 89 mm (6 stuks): ⊕PH2 ⊕PZ1, PZ2 ⊖SL5,5 ⊖T20, T25</p> <p>1 x schroevendraaiergreep</p>	1 stuks/12 stuks	626723000
Bit-roltas, 30-delig	Verkoopenheid / baliedisplay	Art.nr.
 <p>S2-bits, l = 25 mm (16 stuks): ⊕PH1, PH2x2, PH3 ⊕PZ1, PZ2x2, PZ3 ⊖SL3, SL5,5 ⊖T15, T20 x 2, T25 x 2, T30</p> <p>l = 50 mm (7 stuks): ⊕PH2 ⊕PZ1, PZ2 ⊖SL3 ⊖T20, T25 ⊖H4</p> <p>l = 89 mm (6 stuks): ⊕PH2 ⊕PZ1, PZ2 ⊖SL5,5 ⊖T20, T25</p> <p>1 x schroevendraaiergreep</p>	1 stuks/12 stuks	626726000

Steenboren-box

- HM-steenboor voor boor- en klopboormachines, gefreesde uitvoering
- Geschikt voor het boren in baksteen, metselwerk, enz.
- Robuuste box met transparant deksel

Steenboren-box, 8-delig	Verkoopenheid / baliedisplay	Art.nr.
<p>NIEUW</p>  <p>Ø 3 mm, Ø 4 mm, Ø 5 mm, Ø 5,5 mm, Ø 6 mm, Ø 7 mm, Ø 8 mm, Ø 10 mm</p>	1 stuks/12 stuks	626706000

Houtboren-box

- Houtspiraalboor van hoogwaardig chroom-vanadium-staal, gehard
- Met centreerpunt voor het gebruik in hard en zacht hout, triplex, spaanplaten
- Robuuste box met transparant deksel

Houtboren-box, 8-delig	Verkoopenheid / baliedisplay	Art.nr.
<p>NIEUW</p>  <p>Ø 3 mm, Ø 4 mm, Ø 5 mm, Ø 5,5 mm, Ø 6 mm, Ø 7 mm, Ø 8 mm, Ø 10 mm</p>	1 stuks/12 stuks	626705000

Toebehorenssets

- Verschillende kwalitatief hoogwaardige toebehoren-sets in een robuuste box met transparant deksel voor een goed overzicht
- Eenvoudig uitnemen
- Bits in S2-kwaliteitsstaal met kleurcodering om ze snel te vinden



Voorbeeld verkooppresentatie

Toebehoren-set, 35-delig	Verkoopenheid / baliedisplay	Art.nr.
<p>NIEUW</p> <p>HSS-G-metaalboor (6 stuks): Ø 3 mm, Ø 4 mm, Ø 5 mm, Ø 6 mm, Ø 8 mm, Ø 10 mm Houtboor (6 stuks): Ø 3 mm, Ø 4 mm, Ø 5 mm, Ø 6 mm, Ø 8 mm, Ø 10 mm</p> <p>S2-bits, l = 25 mm (16 stuks): PH1, PH2x2, PH3 PZ1, PZ2x2, PZ3 SL3, SL5,5 T15, T20 x 2, T25 x 2, T30 l = 89 mm (6 stuks): PH2 PZ1, PZ2 SL5,5 T20, T25 1 x magnetische bithouder</p>	1 stuks / 6 stuks	626725000

Toebehoren-set, 55-delig	Verkoopenheid / baliedisplay	Art.nr.
<p>NIEUW</p> <p>HSS-TiN metaalboor (14 stuks): Ø 1,5 mm x 2; Ø 2 mm x 2; Ø 2,5 mm; Ø 3 mm x 2; Ø 3,5 mm; Ø 4 mm; Ø 4,5 mm; Ø 5 mm; Ø 5,5 mm; Ø 6 mm; Ø 6,5 mm HM-steenboor (7 stuks): Ø 4 mm; Ø 5 mm; Ø 6 mm x 2; Ø 7 mm; Ø 8 mm; Ø 10 mm CV-houtboor (5 stuks): Ø 4 mm, Ø 5 mm, Ø 6 mm, Ø 8 mm, Ø 10 mm Speedboor (2 stuks): Ø 16 mm; Ø 22 mm</p> <p>S2-bits, l = 25 mm (18 stuks): PH1, PH2 x 2, PH3 PZ1, PZ2 x 2, PZ3 SL4, SL6, SL7 H3, H4, H5, H6 T15, T20, T25 Dopsleutels (4 stuks): 7 mm, 8 mm, 9 mm, 10 mm 1 x sjabloon 1 x behangmes 1 x magnetische bithouder 1 x verzinkboor 1 x dopsleuteladapter</p>	1 stuks / 6 stuks	626707000

Toebehoren-set, 86-delig	Verkoopenheid / baliedisplay	Art.nr.
<p>NIEUW</p> <p>HSS-TiN-metaalboor (14 stuks): Ø 1,5 mm x 2; Ø 2 mm x 2; Ø 2,5 mm; Ø 3 mm x 2; Ø 3,5 mm; Ø 4 mm; Ø 4,5 mm; Ø 5 mm; Ø 5,5 mm; Ø 6 mm; Ø 6,5 mm HM-steenboor (7 stuks): Ø 4 mm; Ø 5 mm; Ø 6 mm x 2; Ø 7 mm; Ø 8 mm; Ø 10 mm CV-houtboor (5 stuks): Ø 4 mm, Ø 5 mm, Ø 6 mm, Ø 8 mm, Ø 10 mm Speedboor (4 stuks) Ø 12 mm, Ø 16 mm, Ø 19 mm, Ø 25 mm</p> <p>S2-bits, l = 25 mm (32 stuks): PH0, PH1 x 2, PH2 x 2, PH3 x 2 PZ0, PZ1 x 2, PZ2 x 2, PZ3 x 2 SL3, SL4 x 2, SL6 x 2, SL7 H3, H4, H5 x 2, H6 T10, T15 x 2, T20 x 2, T25, T30 L = 50 mm (13 stuks): PH1, PH2x2, PH3 PZ1, PZ2x2, PZ3 T15, T20x2, T25, T30 Dopsleutel (8 stuks) 5 mm, 6 mm, 7 mm, 8 mm, 9 mm, 10 mm, 11 mm, 12 mm 1 x holle verzinkboor 1 x magnetische bithouder 1 x Ø lineaal</p>	1 stuks / 6 stuks	626708000

Boorassortiment

- Metaalboren HSS-G, geschikt voor het boren in staal en gietstaal, gelegerd en ongelegerd, non-ferrometalen, enz.
- Houtspiraalboor van hoogwaardig chroom-vanadium-staal, gehard voor het gebruik in hard en zacht hout, triplex, spaanplaten
- HM-steenboor voor boor- en klopboormachines, gefreesde uitvoering voor het boren in baksteen, metselwerk, enz.



Voorbeeld verkooppresentatie

Boorassortiment, 13-delig	Verkoopenheid / baliedisplay	Art.nr.
<p>NIEUW</p> <p>Metaalboor HSS-G (5 stuks): 1 x Ø 4 x 62 mm, 2 x Ø 5 x 75 mm, 1 x Ø 6 x 92 mm, 1 x Ø 8 x 117 mm</p> <p>Steenboor (4 stuks): 1 x Ø 4 x 75 mm, 1 x Ø 5 x 85 mm, 1 x Ø 6 x 100 mm, 1 x Ø 8 x 120 mm</p> <p>Houtboor (4 stuks): 1 x Ø 4 x 74 mm, 1 x Ø 5 x 85 mm, 1 x Ø 6 x 92 mm, 1 x Ø 8 x 117 mm</p>	1 stuks/12 stuks	626728000

Boorassortiment-roltas, 20-delig	Verkoopenheid / baliedisplay	Art.nr.
<p>Metaalboor HSS-G (8 stuks): 2 x Ø 3 x 62 mm, 2 x Ø 4 x 62 mm, 1 x Ø 5 x 75 mm, 1 x Ø 6 x 92 mm, 1 x Ø 8 x 117 mm, 1 x Ø 10 x 135 mm</p> <p>Steenboor (6 stuks): 1 x Ø 3 x 60 mm, 1 x Ø 4 x 75 mm, 1 x Ø 5 x 85 mm, 1 x Ø 6 x 100 mm, 1 x Ø 8 x 120 mm, 1 x Ø 10 x 120 mm</p> <p>Houtboor (6 stuks): 1 x Ø 3 x 62 mm, 1 x Ø 4 x 74 mm, 1 x Ø 5 x 85 mm, 1 x Ø 6 x 92 mm, 1 x Ø 8 x 117 mm, 1 x Ø 10 x 133 mm</p>	1 stuks/9 stuks	626729000

SDS-plus boren en beitels

- Voor algemene beitel- en breekwerkzaamheden van metselwerk, beton en losse stenen.
- SDS-plus boor met hoogwaardige hardmetalen boorpunt
- Goed boorvermogen bij een goede standtijd
- Voor de toepassing in beton, metselwerk en natuursteen



Voorbeeld verkooppresentatie

SDS-plus-beitelset, 2-delig	Verkoopenheid / baliedisplay	Art.nr.
<p>1 x puntbeitel L = 200 mm 1 x platte beitel 20 x 200 mm</p>	1 stuks / 6 stuks	630486000

SDS-plus boren-/beitelset SP, 17-delig	Verkoopenheid	Art.nr.
<p>NIEUW</p> <p>Ø 5, 6, 8, 10 L = 110 mm Ø 6, 8, 10, 12 L = 160 mm Ø 8, 10 L = 210 mm Ø 12, 14 L = 260 mm Puntbeitel L = 140 mm, L = 250 mm Platte beitel 20 x 140 mm, 20 x 250 mm Brede beitel 40 x 250 mm</p>	1 stuks	628414000

SDS-plus-cassette, 4-delig	Verkoopenheid / baliedisplay	Art.nr.
 <p>Ø 5, 6, 8, 10 mm Lengte: 160 mm</p>	1 stuks/10 stuks	625580000

SDS-plus Classic-boren-/beitelset, 10-delig	Verkoopenheid / baliedisplay	Art.nr.
 <p>Ø 5, 5,5, 6, 7, 8 = 160 mm Ø 10, 12, 14 = 210 mm Lengte: 160 mm, 210 mm Puntbeitel, l = 250 mm Platte beitel, Ø 20 x 250 mm</p>	1 stuks/10 stuks	630824000

SDS-max boren en beitels

- Voor algemene beitel- en breekwerkzaamheden van metselwerk, beton en losse stenen.
- SDS-max boor met kwalitatief hoogwaardige, hardmetalen boorpunt
- Goed boorvermogen bij een goede standtijd
- Voor de toepassing in beton, metselwerk en natuursteen



Voorbeeld verkooppresentatie

SDS-max-beitelset, 2-delig	Verkoopenheid / baliedisplay	Art.nr.
 <p>1 x puntbeitel L = 360 mm 1 x platte beitel 25 x 360 mm</p>	1 stuks / 6 stuks	623309000



SDS-max boren- en beitelset SP, 7-delig	Verkoopenheid	Art.nr.
<p>NIEUW</p>  <p>Ø 16, 20, 22, 25 L = 540 mm Puntbeitel L = 400 mm Platte beitel 25 x 400 mm 2x</p>	1 stuks	623106000



HSS-boorcassette

- Metaalboor HSS
- Geschikt voor boorgaten in staal, non-ferrometalen, gietstaal
- Borensset in hoogwaardige metalen of kunststof cassette



Voorbeeld verkooppresentatie

HSS-R-boorcassette	Diameter x asgat	Uitvoering	Verkoopenheid / baliedisplay	Art.nr.
	1-10 x 0,5 mm	19-delig	1 stuks / 6 stuks	627151000
	1-13 x 0,5 mm	25-delig	1 stuks/4 stuks	627152000
	1-10 x 0,5 mm	19-delig NIEUW	1 stuks / 6 stuks	627666000
	1-13 x 0,5 mm	25-delig NIEUW	1 stuks/4 stuks	627667000

HSS-G-boorcassette	Diameter x asgat	Uitvoering	Verkoopenheid / baliedisplay	Art.nr.
	1-10 x 0,5 mm	19-delig	1 stuks / 6 stuks	627153000
	1-13 x 0,5 mm	25-delig	1 stuks/4 stuks	627154000
	1-10 x 0,5 mm	19-delig NIEUW	1 stuks / 6 stuks	627668000
	1-13 x 0,5 mm	25-delig NIEUW	1 stuks/4 stuks	627669000

HSS-TiN-boorcassette	Diameter x asgat	Uitvoering	Verkoopenheid / baliedisplay	Art.nr.
	1-10 x 0,5 mm	19-delig	1 stuks / 6 stuks	627156000
	1-10 x 0,5 mm	19-delig NIEUW	1 stuks / 6 stuks	627670000

HSS-CO-boorcassette	Diameter x asgat	Uitvoering	Verkoopenheid / baliedisplay	Art.nr.
	1-10 x 0,5 mm	19-delig	1 stuks / 6 stuks	627157000
	1-10 x 0,5 mm	19-delig NIEUW	1 stuks / 6 stuks	627671000
	1-13 x 0,5 mm	25-delig NIEUW	1 stuks/4 stuks	627672000

Tandkransboorhouder met SDS-plus adapter

- Voor het gebruik op boorhamers met SDS-plus-opname
- Voor het inspannen van cilindrische boren, inzetgereedschappen met cilindrische schacht



Voorbeeld verkooppresentatie

Tandkransboorhouder met SDS-plus adapter	Verkoopenheid / baliedisplay	Art.nr.
 <p>1,5 - 13 mm 1/2" - 20 UNF SDS-plus adapter met 1/2" - 20 UNF uitwendige schroefdraad Boorhoudersleutel</p>	1 stuks / 6 stuks	626724000

Doorslijpschijven Inox

- Universele schijf voor de bewerking van roestvast staal
- Goed slijpvermogen en goede standtijd
- Minder materiaalverbruik, bespaart krachten, geringe machinebelasting
- IJzer-, zwavel- en chloorvrij (Fe + S + Cl ≤ 0,1%)



Voorbeeld verkooppresentatie

Doorslijpschijven INOX, TF 41, in blik	Kwaliteitsklasse	Diameter x dikte x asgat	Uitvoering	Max. toerental	Verkoopenheid / baliedisplay	Art.nr.
	A 60 R	115 x 1 x 22,23 mm	recht	13.200 /min	1 / 10 stuks	616358000
	A 60 R	125 x 1 x 22,23 mm	recht	13.200 /min	1 / 10 stuks	616359000

Diamant-doorslijpschijven "SP"/SP-U

- Universele diamant-doorslijpschijf met gesegmenteerde rand voor het agressief en snel doorslijpen en een lange levensduur
- Zeer geschikt voor alle bouwmaterialen zoals beton, wasbeton, harde zandsteen, dakpannen
- Segmenthoogte 10 mm
- Bij bestelling van 10 stuks inclusief een baliedisplay (behalve bij blisterverpakkingen)



Voorbeeld verkooppresentatie

Diameter x asgat	Segmenthoogte	Max. toerental	Verkoopenheid / baliedisplay	Verpakking	Art.nr.
115 x 22,23 mm	10 mm	13.300 /min	1 stuks/10 stuks	Blister	624295000
115 x 22,23 mm	10 mm	12.200 /min	1 stuks/10 stuks	Blister	624296000
230 x 22,23 mm	10 mm	6.600 /min	1 stuks/10 stuks	Blister	624298000
115 x 22,23 mm	10 mm	13.300 /min	1 stuks/10 stuks	doos	624306000
125 x 22,23 mm	10 mm	12.200 /min	1 stuks/10 stuks	doos	624307000
150 x 22,23 mm	10 mm	10.200 /min	1 stuks/10 stuks	doos	624308000
180 x 22,23 mm	10 mm	8.500 /min	1 stuks/10 stuks	doos	624309000
230 x 22,23 mm	10 mm	6.600 /min	1 stuks/10 stuks	doos	624310000



NIEUW

Diamant-doorslijpschijven "SP"/SP-UT

- Universele diamant-doorslijpschijf met gesloten rand voor het comfortabel doorslijpen met een groot slijpvermogen en een lange levensduur
- Zeer geschikt voor alle bouwmaterialen zoals beton, wasbeton, harde zandsteen, dakpannen
- Nette zaagkanten zonder afgebroken materiaal
- Segmenthoogte 10 mm



Voorbeeld verkooppresentatie



NIEUW

Diameter x asgat	Segmenthoogte	Max. toerental	Verkoopenheid / baliedisplay	Art.nr.
115 x 22,23 mm	10 mm	13.300 /min	1 stuks/10 stuks	628551000
125 x 22,23 mm	10 mm	12.200 /min	1 stuks/10 stuks	628552000
180 x 22,23 mm	10 mm	8.500 /min	1 stuks/10 stuks	628553000
230 x 22,23 mm	10 mm	6.600 /min	1 stuks/10 stuks	628554000

Diamant-doorslijpschijven "SP"/SP-T

- Standaard diamant-doorslijpschijf met gesloten rand voor het doorslijpen zonder dat de randen van de werkstukken met hoge oppervlakken zoals tegels of natuursteentegels afbreken
- Groot slijpvermogen bij een lange levensduur
- Segmenthoogte 7 mm



Voorbeeld verkooppresentatie

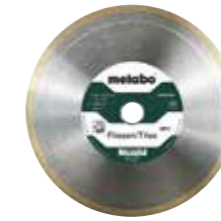

NIEUW

Diameter x asgat	Segmenthoogte	Max. toerental	Verkoopenheid / baliedisplay	Art.nr.
115 x 22,23 mm	7 mm	13.300 /min	1 stuks/10 stuks	628555000
125 x 22,23 mm	7 mm	12.200 /min	1 stuks/10 stuks	628556000
230 x 22,23 mm	7 mm	6.600 /min	1 stuks/10 stuks	628557000

Lamellenschuurschijven "ZK"

- Kwaliteitsklasse zirkoonkorund
- Geschikt voor grof en middelfijn schuren/slijpen op alle metalen zoals edelstaal, staal, gietijzer en plaatstaal
- Zeer geschikt voor de bewerking van roestvast staal
- Gelijkmatic hoge schuurprestaties en gelijkmatic schuurbeeld



Voorbeeld verkooppresentatie

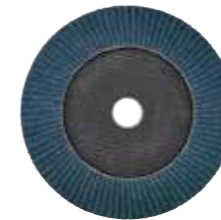

Diameter x asgat	Korrel	Uitvoering	Max. toerental	Verkoopenheid / baliedisplay	Art.nr.
115 x 22,23 mm	P 40	—	13.300 /min	1 stuks/10 stuks	623144000
115 x 22,23 mm	P 60	—	13.300 /min	1 stuks/10 stuks	623145000
115 x 22,23 mm	P 80	—	13.300 /min	1 stuks/10 stuks	623146000
115 x 22,23 mm	P 120	—	13.300 /min	1 stuks/10 stuks	623153000
125 x 22,23 mm	P 40	—	12.200 /min	1 stuks/10 stuks	623147000
125 x 22,23 mm	P 60	—	12.200 /min	1 stuks/10 stuks	623148000
125 x 22,23 mm	P 80	—	12.200 /min	1 stuks/10 stuks	623149000
125 x 22,23 mm	P 120	—	12.200 /min	1 stuks/10 stuks	623154000
178 x 22,23 mm	P 40	—	8.500 /min	1 stuks/10 stuks	623150000
178 x 22,23 mm	P 60	—	8.500 /min	1 stuks/10 stuks	623151000
178 x 22,23 mm	P 80	—	8.500 /min	1 stuks/10 stuks	623152000

Assortiment decoupeerzaagbladen

- Voor hout, metaal en kunststoffen
- HCS-zaagbladen/HSS-zaagbladen



Voorbeeld verkooppresentatie

Assortiment decoupeerzaagbladen SP, 10-delig	Inhoud	Verkoopenheid / baliedisplay	Art.nr.
	1x 623646000 basic wood 51/ 2,0 mm, HCS, komt overeen met T 119 BO 1x 623634000 clean wood 74/ 2,5 mm, HCS, komt overeen met T 101 B 2x 623631000 basic wood 51/ 2,0 mm, HCS, komt overeen met T 119 B 2x 623633000 fast wood 74/ 4,0 mm, HCS, komt overeen met T 144 D 1x 623632000 basic wood 74/ 3,0 mm, HCS, komt overeen met T 111 C 1x 623639000 expert aluminium 74/ 3,0 mm, HSS, komt overeen met T 127 D 1x 623638000 basic metal 51/ 2,0 mm, HSS, komt overeen met T 118 B 1x 623637000 basic metal 51/ 1,2 mm, HSS, komt overeen met T118 A	1 stuks/10 stuks	623599000

Freesassortiment

- Hardmetalen snijkanten garanderen een lange levensduur
- Verschillende frees-geometrieën maken het frezen van allerlei profielen in uiteenlopende materialen mogelijk



Voorbeeld verkooppresentatie

Freesassortiment, 6-delig	Inhoud	Verkoopenheid / baliedisplay	Art.nr.	
	Groeffreesen (2 stuks) Ø 8 mm; Ø 12 mm Holprofielfrees (1 stuks): Ø 12,7 mm, R 6,3 mm Afrondfrees met kogellager (1 stuks): Ø 21,8 mm, R 6,3 mm	Profielfrees met kogellager (1 stuks): Ø 25 mm, R 4,5 mm V-groeffrees (1 stuks): Ø 12,7 mm, 14°	1 stuks / 6 stuks	631040000

Freesassortiment, 15-delig	Inhoud	Verkoopenheid / baliedisplay	Art.nr.	
	Groeffreesen (4 stuks): Ø 6 mm; Ø 10 mm; Ø 12 mm; Ø 16 mm Holle frezen (3 stuks): Ø 12,7 mm, R 6,3 mm; Ø 9,5 mm, R 4,8 mm; Ø 21,8 mm, R 6,3 mm Afgeschuinde kant-/verzonken frees (1 stuks): Ø 31,5 mm, 45° V-groeffrees (1 stuks): Ø 12,7 mm, 90°	Afrondfrees (2 stuks): Ø 28,1 mm, R 9,5 mm; Ø 21,8 mm, R 6,3 mm Verzonken frees (1 stuks): Ø 12,7 mm Zwaluwstaartfrees (1 stuks): Ø 12,7 mm, 14° Profielfrees (1 stuks): Ø 25 mm, R 4,5 mm Sponningfrees (1 stuks): Ø 22,2 mm	1 stuks / 6 stuks	631039000

Art.nr.	Blz.	Art.nr.	Blz.	Art.nr.	Blz.	Art.nr.	Blz.	Art.nr.	Blz.	Art.nr.	Blz.	Art.nr.	Blz.	Art.nr.	Blz.	Art.nr.	Blz.	Art.nr.	Blz.	Art.nr.	Blz.	Art.nr.	Blz.
600890000	140	616230000	16	616560000	20	623036000	105	623238000	99	623331000	98	623479000	60	623596000	180	623696000	174	623950000	176	624058000	207	624304000	36
612001000	140	616270000	15	616561000	20	623038000	105	623239000	99	623333000	98	623480000	60	623597000	180	623697000	175	623960000	172	624059000	207	624306000	35
612003000	140	616271000	15	616563000	20	623106000	294	623240000	99	623334000	98	623481000	60	623599000	298	623698000	178	623961000	173	624060000	209	624307000	35
616100000	15	616273000	15	616572000	20	623107000	78	623241000	99	623337000	98	623482000	60	623600000	178	623703000	173	623962000	173	624061000	207	624308000	35
616101000	15	616274000	15	616573000	20	623112000	24	623242000	99	623338000	98	623483000	60	623603000	172	623704000	173	623964000	172	624063000	78	624309000	35
616102000	15	616275000	20	616604000	21	623114000	24	623243000	99	623339000	98	623484000	60	623604000	176	623710000	31	623965000	175	624064000	206	624310000	35
616103000	15	616277000	20	616610000	21	623115000	24	623245000	99	623340000	98	623485000	60	623605000	172	623711000	31	623968000	178	624066000	209	624346000	27
616104000	15	616279000	20	616622000	21	623116000	97	623249000	99	623341000	98	623486000	60	623606000	172	623712000	172	623969000	173	624081000	210	624347000	27
616105000	15	616285000	17	616654000	21	623117000	97	623252000	99	623342000	98	623487000	60	623607000	172	623715000	31	623970000	176	624082000	210	624356000	25
616107000	15	616286000	17	616660000	21	623118000	97	623253000	99	623344000	98	623488000	60	623608000	173	623719000	31	623971000	176	624083000	210	624358000	25
616109000	15	616290000	21	616672000	21	623119000	97	623255000	99	623345000	98	623494000	60	623609000	173	623729000	246	623973000	176	624084000	210	624359000	25
616111000	15	616291000	21	616680000	20	623120000	97	623256000	99	623347000	98	623495000	59	623617000	174	623740000	78	623974000	178	624085000	210	624391000	14
616115000	15	616292000	21	616725000	20	623121000	97	623257000	99	623349000	98	623496000	59	623618000	175	623741000	78	623975000	174	624086000	210	624392000	24
616119000	15	616299000	15	616726000	20	623122000	97	623259000	140	623350000	98	623499000	61	623620000	176	623742000	78	623976000	174	624087000	210	624393000	24
616121000	14	616300000	14	616727000	14	623123000	97	623262000	52	623351000	104	623501000	62	623621000	175	623751000	263	623977000	174	624088000	210	624394000	24
616123000	14	616302000	14	616728000	18	623124000	97	623263000	99	623352000	104	623503000	62	623622000	178	623752000	263	623978000	176	624092000	77	624395000	24
616126000	17	616303000	18	616729000	21	623125000	97	623264000	99	623353000	104	623505000	62	623623000	175	623757000	263	623979000	176	624101000	28	624396000	24
616127000	14	616310000	14	616730000	20	623128000	97	623265000	78	623354000	104	623506000	62	623624000	172	623758000	263	623980000	174	624102000	28	624397000	24
616135000	18	616312000	18	616731000	21	623129000	97	623268000	99	623355000	104	623507000	61	623629000	175	623759000	263	623998000	173	624103000	28	624398000	24
616136000	18	616313000	14	616732000	14	623130000	97	623271000	108	623356000	104	623508000	61	623631000	172	623760000	263	623999000	174	624104000	28	624475000	25
616137000	18	616327000	19	616733000	18	623131000	97	623272000	77	623357000	104	623509000	61	623632000	172	623767000	109	624001000	208	624105000	28	624477000	25
616143000	18	616328000	19	616735000	21	623132000	97	623273000	77	623358000	104	623510000	61	623633000	172	623768000	109	624002000	208	624106000	28	624478000	25
616147000	18	616338000	19	616737000	15	623140000	52	623275000	29	623359000	104	623511000	62	623634000	173	623770000	108	624003000	208	624122000	28	624480000	212
616163000	15	616339000	19	616738000	15	623144000	297	623276000	52	623365000	104	623512000	59	623635000	173	623796000	31	624004000	208	624123000	28	624481000	212
616167000	15	616343000	19	616739000	21	623145000	297	623278000	29	623366000	104	623513000	60	623636000	175	623796700	31	624005000	208	624124000	28	624482000	212
616170000	22	616346000	19	616741000	15	623146000	297	623279000	29	623367000	104	623514000	60	623637000	175	623801000	31	624006000	208	624135000	28	624483000	212
616171000	22	616347000	16	616742000	14	623147000	297	623280000	29	623368000	104	623519000	59	623638000	175	623803000	31	624007000	208	624136000	28	624484000	212
616177000	22	616358000	296	616744000	15	623148000	297	623281000	29	623369000	104	623520000	61	623639000	178	623804000	31	624008000	208	624137000	28	624485000	212
616180000	16	616359000	296	616745000	20	623149000	297	623282000	29	623370000	105	623521000	132	623640000	176	623805000	31	624019000	208	624138000	28	624486000	212
616181000	16	616420000	14	616747000	21	623150000	297	623283000	29	623371000	108	623522000	61	623641000	178	623823000	97	624020000	208	624139000	28	624490000	213
616182000	16	616429000	20	616748000	21	623151000	297	623284000	29	623375000	105	623524000	61	623645000	178	623824000	98	624021000	208	624141000	28	624491000	213
616183000	16	616442000	14	616749000	21	623152000	297	623287000	77	623376000	105	623525000	61	623646000	172	623825000	98	624022000	208	624142000	28	624492000	213
616184000	16	616444000	14	616751000	17	623153000	297	623288000	77	623377000	105	623526000	60	623647000	175	623826000	98	624023000	208	624143000	28	624493000	213
616185000	16	616446000	14	616752000	17	623154000	297	623289000	77	623378000	105	623527000	60	623648000	178	623827000	98	624024000	208	624145000	28	624495000	213
616186000	16	616447000	14	616753000	17	623175000	24	623290000	30	623379000	105	623528000	60	623649000	172	623828000	98	624025000	208	624160000	28	624496000	213
616187000	16	616448000	14	616760000	21	623176000	24	623291000	30	623380000	105	623529000	63	623650000	173	623829000	98	624026000	208	624218000	28	624497000	213
616188000	15	616450000	14	616763000	21	623177000	24	623292000	30	623381000	105	623530000	63	623651000	172	623830000	98	624027000	208	624219000	28	624729000	214
616189000	15	616452000	14	616770000	14	623178000	24	623298000	57	623382000	105	623531000	138	623652000	177	623831000	98	624028000	210	624220000	28	624737000	214
616191000	15	616454000	14	616792000	21	623193000	98	623299000	106	623383000	104	623536000	63	623654000	173	623834000	173	624029000	210	624221000	28	624738000	214
616192000	15	616456000	14	616795000	21	623194000	98	623300000	27	623384000	104	623537000	63	623657000	177	623835000	173	624030000	210	624223000	28	624739000	207
616195000	18	616457000	14	616796000	21	623195000	24	623309000	294	623385000	104	623538000	63	623658000	177	623836000	175	624031000	210	624224000	28	624740000	206
616196000	18	616460000	20	622971000	28	623196000	24	623310000	97	623386000	104	623539000	63	623662000	177	623837000	176	624032000	210	624226000	28	624826000	213
616202000	19	616462000	20	622972000	28	623197000	24	623311000	97	623387000	104	623541000	63	623663000	177	623862000	81	624033000	210	624227000	28	624827000	213
616203000	19	616464000	20	622973000	28	623198000	24	623312000	97	623391000	106	623542000	59	623664000	180	623867000	81	624034000	210	624228000	28	624828000	213
616204000	19	616465000	20	622974000	28	623211000	98	623313000	97	623392000	106	623545000	165	623665000	181	623905000	179	624035000	210	624239000	24	624830000	213
616208000	16	616468000	20	622975000	28	623212000	98	623314000	97	623393000	106	623546000	165	623669000	181	623906000	179	624036000	210	624241000	24	624831000	213
616209																							

Art.nr.	Blz.	Art.nr.	Blz.	Art.nr.	Blz.	Art.nr.	Blz.	Art.nr.	Blz.	Art.nr.	Blz.	Art.nr.	Blz.	Art.nr.	Blz.	Art.nr.	Blz.	Art.nr.	Blz.	Art.nr.	Blz.	Art.nr.	Blz.
624947000	195	625126000	134	625214000	137	625599000	218	625792000	212	626174000	91	626236000	95	626323000	65	626420000	195	626539000	144	626632000	30	626715000	290
624958000	196	625128000	134	625215000	137	625600000	217	625793000	212	626175000	91	626237000	94	626344000	66	626421000	196	626540000	144	626633000	30	626716000	290
624959000	196	625129000	134	625216000	137	625601000	218	625795000	213	626176000	91	626238000	95	626345000	66	626427000	198	626541000	144	626640000	223	626717000	290
624964000	77	625130000	134	625217000	137	625602000	218	625881000	214	626177000	91	626239000	95	626346000	66	626428000	198	626556000	188	626641000	223	626721000	289
624965000	77	625149000	92	625218000	137	625603000	216	625882000	214	626178000	91	626240000	94	626347000	66	626429000	198	626557000	188	626642000	223	626723000	291
624967000	77	625150000	125	625220000	137	625604000	216	625883000	214	626179000	91	626241000	94	626348000	66	626452000	30	626559000	189	626643000	223	626724000	296
624968000	77	625156000	92	625224000	106	625605000	216	625885000	214	626180000	91	626243000	91	626349000	66	626453000	30	626560000	189	626644000	223	626725000	292
624970000	220	625157000	92	625225000	253	625606000	216	625886000	214	626181000	91	626244000	91	626350000	66	626454000	30	626563000	192	626645000	223	626726000	291
624971000	220	625158000	91	625229000	92	625607000	216	625887000	214	626182000	91	626245000	95	626351000	66	626455000	30	626565000	191	626646000	223	626728000	293
624972000	220	625159000	138	625230000	93	625608000	216	625888000	214	626183000	91	626246000	95	626352000	66	626456000	30	626566000	186	626647000	223	626729000	293
624980000	195	625160000	136	625231000	93	625609000	216	625891000	214	626184000	91	626247000	95	626353000	66	626457000	30	626567000	186	626648000	223	626730000	50
624981000	195	625161000	136	625232000	93	625610000	216	625892000	214	626185000	91	626248000	95	626354000	66	626460000	25	626568000	186	626649000	223	626731000	51
624982000	195	625162000	136	625233000	93	625611000	217	625893000	214	626186000	91	626249000	95	626355000	66	626461000	25	626569000	186	626650000	223	626732000	51
624983000	195	625163000	136	625234000	93	625612000	217	625894000	214	626187000	91	626268000	95	626360000	66	626462000	25	626571000	145	626651000	223	626733000	51
624984000	195	625164000	136	625235000	93	625613000	217	625895000	214	626188000	91	626269000	95	626361000	66	626463000	25	626572000	145	626652000	223	626734000	147
624985000	195	625165000	136	625236000	93	625614000	217	625896000	214	626189000	91	626270000	95	626362000	66	626464000	25	626573000	145	626653000	223	626735000	147
624986000	195	625166000	136	625237000	93	625615000	217	625897000	214	626190000	91	626271000	95	626363000	66	626482000	26	626574000	145	626654000	223	626736000	147
624987000	195	625167000	136	625238000	93	625616000	217	625898000	214	626191000	91	626272000	95	626368000	26	626483000	26	626575000	145	626655000	223	626737000	147
624988000	195	625168000	136	625239000	93	625617000	217	625928000	221	626192000	91	626273000	95	626369000	26	626488000	25	626576000	145	626656000	223	626738000	147
624989000	250	625169000	136	625240000	93	625618000	217	625929000	221	626193000	91	626274000	95	626370000	26	626489000	25	626577000	145	626657000	224	626739000	147
624990000	250	625170000	136	625241000	93	625619000	212	625930000	221	626194000	91	626275000	95	626371000	27	626490000	25	626578000	145	626658000	224	626741000	147
624991000	250	625171000	136	625242000	93	625620000	212	625931000	221	626195000	91	626276000	95	626372000	27	626491000	25	626579000	145	626659000	223	626742000	147
624992000	220	625172000	136	625243000	93	625621000	212	625932000	221	626196000	91	626277000	95	626373000	27	626492000	25	626580000	145	626660000	223	626743000	147
624994000	220	625173000	136	625244000	93	625622000	212	625933000	221	626197000	91	626278000	95	626374000	27	626500000	144	626581000	145	626661000	224	626744000	147
624995000	220	625174000	136	625245000	93	625623000	212	625940000	221	626198000	91	626279000	64	626375000	27	626501000	144	626582000	145	626662000	224	626745000	147
624996000	220	625175000	136	625246000	93	625624000	212	625941000	221	626199000	91	626280000	64	626376000	67	626502000	144	626583000	145	626663000	224	626752000	51
625006000	121	625176000	136	625247000	93	625625000	212	625942000	221	626200000	94	626281000	64	626377000	67	626503000	144	626584000	145	626664000	224	626755000	211
625007000	121	625177000	136	625248000	93	625641000	214	625944000	221	626201000	94	626282000	64	626378000	67	626504000	144	626585000	145	626665000	224	626756000	209
625009000	121	625178000	136	625249000	92	625643000	214	626117000	94	626202000	94	626283000	64	626379000	67	626505000	144	626586000	145	626666000	224	626770000	31
625011000	121	625179000	136	625250000	92	625644000	214	626118000	94	626203000	94	626284000	64	626380000	67	626506000	144	626587000	145	626667000	209	626771000	31
625013000	121	625180000	137	625251000	92	625645000	214	626119000	95	626204000	94	626285000	64	626381000	67	626507000	144	626588000	145	626668000	209	626778000	32
625015000	121	625181000	137	625253000	92	625646000	214	626120000	95	626205000	94	626286000	64	626382000	67	626508000	144	626589000	145	626669000	209	626790000	141
625017000	121	625182000	137	625254000	92	625657000	214	626121000	95	626206000	94	626290000	65	626383000	66	626509000	144	626590000	145	626670000	209	626815000	32
625019000	121	625184000	137	625255000	92	625658000	206	626122000	95	626207000	94	626291000	65	626384000	66	626510000	144	626591000	145	626678000	209	626816000	32
625020000	132	625185000	137	625256000	91	625681000	195	626123000	95	626208000	94	626292000	65	626386000	66	626511000	144	626592000	145	626679000	209	626848000	208
625021000	132	625186000	137	625257000	91	625682000	195	626124000	95	626209000	94	626293000	65	626387000	66	626512000	144	626593000	145	626680000	209	626849000	208
625022000	132	625187000	137	625258000	91	625683000	195	626125000	95	626210000	94	626294000	65	626388000	66	626513000	144	626594000	145	626681000	209	626850000	208
625023000	132	625188000	137	625259000	92	625685000	195	626126000	95	626211000	94	626295000	65	626390000	66	626514000	144	626595000	145	626682000	209	626851000	208
625024000	132	625189000	137	625344000	250	625686000	195	626127000	95	626212000	94	626296000	65	626391000	67	626515000	144	626596000	145	626683000	211	626852000	208
625025000	132	625190000	137	625349000	250	625687000	195	626128000	95	626213000	94	626297000	65	626392000	67	626516000	144	626597000	145	626684000	211	626853000	208
625026000	251	625191000	137	625367000	250	625688000	195	626148000	78	626214000	94	626298000	65	626394000	67	626517000	144	626598000	145	626685000	211	626854000	208
625027000	251	625192000	137	625368000	250	625726000	210	626150000	29	626215000	94	626299000	65	626395000	58	626518000	144	626599000	145	626686000	211	626855000	208
625028000	251	625193000	137	625369000	250	625727000	210	626151000	29	626216000	94	626300000	64	626398000	67	626519000	144	626600000	146	626687000	211	626856000	208
625031000	123	625194000	137	625406000	251	625728000	210	626152000	29	626217000	94	626301000	64	626399000	78	626520000	144	626602000	146	626688000	211	626857000	210
625033000	123	625195000	137	625419000	148	625730000	210	626153000	29	626218000	94	626302000	64	626400000	58	626521000	144	626603000	146	626689000	211	626858000	210
625038000	123	625196000	137	625434000	138	625731000	210	626154000	29	626219000	94	626303000	64	626401000	58</								

Art.nr.	Blz.	Art.nr.	Blz.	Art.nr.	Blz.	Art.nr.	Blz.	Art.nr.	Blz.	Art.nr.	Blz.	Art.nr.	Blz.	Art.nr.	Blz.	Art.nr.	Blz.	Art.nr.	Blz.	Art.nr.	Blz.	Art.nr.	Blz.
626884000	256	627007000	135	627156000	295	627328000	135	627451000	124	627591000	134	627699000	127	627761000	120	627948000	122	628016000	157	628105000	158	628282000	162
626885000	256	627008000	135	627157000	295	627329000	135	627452000	124	627592000	134	627700000	119	627762000	120	627949000	122	628017000	157	628108000	158	628283000	160
626886000	256	627009000	135	627158000	120	627330000	125	627454000	124	627593000	134	627701000	119	627763000	120	627950000	122	628018000	157	628109000	158	628284000	156
626887000	256	627010000	135	627159000	121	627331000	125	627456000	124	627594000	134	627702000	119	627764000	120	627951000	122	628020000	157	628110000	158	628285000	162
626888000	256	627012000	135	627160000	120	627332000	125	627457000	124	627595000	134	627703000	119	627765000	120	627952000	122	628023000	157	628205000	38	628286000	162
626889000	256	627013000	135	627161000	120	627333000	125	627458000	124	627596000	134	627704000	119	627766000	120	627953000	122	628024000	157	628206000	39	628287000	164
626890000	256	627037000	136	627162000	120	627334000	125	627459000	124	627597000	134	627705000	119	627767000	120	627954000	122	628025000	157	628207000	107	628288000	163
626891000	256	627038000	136	627164000	120	627335000	125	627460000	124	627598000	134	627706000	119	627768000	120	627955000	122	628026000	160	628208000	39	628289000	164
626892000	256	627039000	136	627171000	125	627336000	125	627461000	124	627599000	134	627707000	119	627769000	120	627957000	122	628027000	160	628209000	38	628290000	158
626894000	257	627040000	106	627173000	125	627337000	125	627462000	124	627601000	139	627708000	119	627770000	120	627958000	122	628028000	168	628214000	87	628291000	158
626895000	257	627041000	106	627179000	135	627338000	125	627463000	124	627608000	139	627709000	119	627771000	120	627960000	122	628029000	167	628215000	88	628292000	156
626897000	257	627042000	106	627180000	128	627339000	132	627464000	124	627609000	75	627710000	119	627772000	120	627961000	122	628030000	155	628216000	51	628293000	161
626898000	260	627043000	106	627181000	128	627340000	132	627465000	124	627621000	139	627711000	119	627773000	120	627962000	122	628031000	158	628218000	88	628294000	155
626899000	260	627044000	252	627182000	128	627343000	117	627466000	124	627623000	127	627712000	119	627774000	120	627963000	122	628034000	158	628219000	88	628295000	155
626902000	101	627064000	252	627185000	129	627347000	134	627467000	127	627625000	127	627713000	119	627775000	120	627966000	122	628035000	159	628220000	157	628296000	163
626903000	101	627077000	117	627190000	135	627354000	76	627468000	127	627626000	127	627714000	119	627776000	120	627967000	122	628037000	159	628221000	159	628297000	164
626904000	101	627088000	136	627191000	125	627355000	245	627469000	127	627627000	127	627715000	119	627777000	120	627968000	122	628040000	159	628222000	159	628298000	37
626905000	101	627093000	252	627192000	127	627360000	52	627470000	127	627640000	139	627716000	119	627778000	120	627969000	122	628041000	159	628223000	161	628299000	37
626911000	101	627096000	122	627193000	127	627361000	52	627471000	127	627641000	198	627717000	119	627779000	120	627970000	122	628042000	159	628224000	159	628300000	40
626912000	101	627097000	122	627200000	132	627362000	52	627473000	127	627642000	198	627718000	119	627780000	120	627971000	122	628043000	159	628225000	159	628301000	40
626913000	101	627098000	123	627202000	132	627378000	252	627474000	127	627643000	198	627719000	119	627785000	120	627972000	121	628044000	159	628226000	162	628302000	40
626914000	101	627100000	140	627203000	116	627389000	128	627476000	127	627644000	198	627720000	119	627790000	120	627973000	122	628045000	159	628227000	159	628303000	40
626915000	101	627107000	76	627224000	128	627391000	128	627478000	127	627646000	127	627721000	119	627792000	120	627974000	121	628046000	159	628228000	159	628304000	40
626916000	101	627108000	253	627225000	128	627392000	128	627480000	127	627650000	127	627722000	119	627795000	120	627975000	122	628048000	159	628229000	159	628305000	40
626917000	101	627111000	133	627226000	128	627393000	128	627487000	127	627651000	127	627723000	119	627800000	120	627976000	122	628049000	159	628230000	157	628306000	40
626918000	101	627112000	123	627227000	128	627394000	128	627490000	127	627652000	127	627724000	119	627805000	120	627977000	122	628051000	159	628241000	190	628307000	40
626919000	101	627115000	133	627228000	128	627395000	128	627491000	127	627653000	127	627725000	119	627810000	120	627978000	122	628053000	159	628242000	190	628308000	40
626920000	101	627116000	133	627229000	128	627396000	128	627492000	127	627654000	127	627726000	119	627815000	120	627979000	123	628056000	159	628244000	190	628309000	40
626921000	101	627119000	124	627230000	128	627399000	128	627493000	127	627655000	127	627727000	119	627820000	120	627980000	122	628057000	159	628245000	190	628310000	40
626922000	101	627120000	124	627232000	116	627401000	125	627495000	252	627656000	127	627728000	119	627852000	121	627981000	122	628058000	159	628246000	188	628311000	40
626923000	101	627121000	124	627234000	117	627402000	125	627495000	252	627657000	127	627729000	119	627857000	121	627982000	122	628059000	159	628247000	188	628312000	40
626924000	101	627122000	124	627235000	116	627403000	125	627495000	252	627658000	127	627730000	119	627862000	121	627983000	122	628060000	160	628248000	188	628313000	40
626925000	101	627124000	133	627237000	117	627404000	125	627495000	252	627659000	127	627731000	119	627867000	121	627984000	122	628061000	160	628250000	189	628314000	40
626926000	101	627125000	133	627238000	117	627405000	125	627495000	252	627661000	128	627732000	119	627872000	121	627985000	122	628062000	160	628251000	185	628315000	40
626943000	196	627126000	133	627240000	116	627409000	128	627495000	252	627662000	128	627733000	119	627874000	121	627986000	132	628063000	161	628252000	185	628316000	40
626944000	196	627127000	133	627241000	117	627410000	128	627495000	252	627664000	128	627734000	119	627875000	121	627987000	132	628064000	160	628253000	185	628317000	41
626945000	193	627128000	133	627242000	117	627421000	128	627495000	252	627665000	127	627735000	119	627877000	121	627988000	132	628065000	156	628254000	185	628318000	40
626946000	193	627129000	133	627243000	129	627423000	128	627495000	252	627666000	295	627736000	119	627882000	121	627989000	132	628066000	162	628255000	187	628319000	41
626947000	194	627130000	133	627244000	129	627426000	128	627495000	252	627667000	295	627737000	119	627883000	121	627990000	132	628070000	161	628256000	187	628320000	41
626948000	194	627131000	133	627245000	129	627427000	128	627495000	252	627668000	295	627738000	119	627884000	121	627991000	132	628071000	156	628257000	187	628321000	41
626949000	194	627132000	133	627246000	129	627428000	128	627495000	252	627669000	295	627739000	119	627887000	121	627992000	132	628072000	158	628258000	187	628322000	41
626950000	193	627133000	133	627247000	129	627429000	128	627495000	252	627670000	295	627740000	119	627890000	121	627993000	132	628073000	161	628259000	189	628325000	160
626951000	193	627134000	133	627256000	116	627430000	124	627495000	252	627671000	295	627741000	119	627892000	121	627994000	132	628075000	161	628260000	186	628326000	160
626952000	193	627135000	133	627259000	116	627431000	124	627495000	252	627672000	295	627742000	119	627893000	121	627995000	132	628076000	161	628261000	186	628327000	41
626953000	193	627136000	133	627261000	117	627432000	124	627495000	252	627675000	127	627743000	119	627894000	121	627996000	132	628077000	161	628262000	186	62	

Art.nr.	Blz.	Art.nr.	Blz.	Art.nr.	Blz.	Art.nr.	Blz.	Art.nr.	Blz.	Art.nr.	Blz.	Art.nr.	Blz.	Art.nr.	Blz.	Art.nr.	Blz.	Art.nr.	Blz.	Art.nr.	Blz.	Art.nr.	Blz.
628346000	70	628409000	104	628538000	149	628653000	160	628791000	246	628895000	258	629060000	81	630194000	75	630390000	50	630705000	53	630992000	103	631230000	208
628347000	70	628410000	104	628539000	149	628654000	156	628797000	281	628896000	258	629061000	81	630195000	75	630401000	49	630706000	53	631001000	221	631231000	208
628348000	70	628411000	104	628540000	147	628655000	162	628798000	281	628897000	259	629062000	81	630201000	82	630403000	239	630709000	53	631002000	221	631232000	209
628349000	70	628412000	103	628541000	150	628656000	160	628799000	286	628898000	259	629063000	81	630202000	83	630412000	49	630714000	76	631003000	221	631233000	211
628350000	70	628413000	104	628542000	150	628657000	160	628800000	280	628899000	259	629064000	81	630203000	83	630413000	239	630715000	76	631004000	221	631235000	218
628351000	70	628414000	293	628543000	150	628658000	162	628801000	280	628900000	200	629065000	81	630212000	237	630419000	288	630719000	53	631005000	221	631236000	208
628352000	70	628423000	247	628544000	150	628659000	160	628802000	279	628901000	259	629066000	81	630213000	237	630442000	151	630725000	22	631006000	221	631248000	226
628353000	70	628424000	248	628551000	35	628660000	155	628803000	283	628902000	259	629067000	81	630231000	239	630463000	151	630726000	22	631007000	221	631249000	181
628354000	70	628425000	248	628552000	35	628661000	162	628804000	285	628903000	259	629068000	81	630239000	82	630467000	203	630727000	22	631008000	221	631281000	108
628355000	70	628426000	248	628553000	35	628662000	160	628805000	283	628904000	259	629069000	81	630241000	82	630468000	203	630777000	80	631019000	167	631285000	108
628356000	70	628427000	248	628554000	35	628663000	162	628806000	277	628905000	259	629088000	80	630243000	83	630474000	248	630778000	80	631020000	167	631286000	217
628357000	70	628428000	247	628555000	36	628664000	160	628807000	277	628906000	259	629089000	80	630244000	234	630475000	248	630779000	80	631031000	166	631287000	218
628358000	70	628429000	247	628556000	36	628665000	156	628808000	277	628907000	259	629090000	80	630245000	234	630477000	93	630784000	80	631034000	221	631288000	217
628359000	70	628430000	247	628557000	36	628666000	162	628809000	277	628908000	259	629091000	80	630247000	83	630478000	103	630785000	80	631039000	298	631289000	217
628360000	70	628432000	247	628558000	35	628667000	162	628810000	277	628909000	259	629092000	80	630256000	239	630484000	103	630788000	80	631040000	298	631317000	199
628361000	70	628433000	247	628559000	35	628668000	163	628811000	277	628910000	259	629093000	80	630259000	206	630486000	293	630789000	80	631041000	82	631327000	199
628362000	70	628434000	247	628560000	35	628669000	163	628812000	277	628911000	259	629094000	80	630260000	207	630488000	104	630792000	53	631042000	82	631333000	199
628363000	70	628435000	247	628561000	35	628675000	160	628813000	277	628912000	259	629095000	80	630261000	206	630489000	104	630796000	85	631052000	141	631337000	231
628364000	70	628442000	164	628562000	35	628676000	160	628814000	277	628913000	259	629096000	80	630262000	206	630519000	92	630798000	233	631074000	141	631340000	180
628365000	71	628443000	164	628563000	35	628677000	157	628815000	277	628914000	260	629097000	81	630263000	207	630526000	92	630800000	53	631078000	139	631341840	108
628366000	71	628444000	155	628564000	35	628678000	157	628816000	284	628915000	260	629098000	81	630264000	206	630527000	92	630802000	53	631080000	185	631341890	108
628367000	71	628445000	155	628570000	36	628679000	160	628817000	284	628916000	260	629099000	81	630272000	228	630528000	92	630814000	50	631093000	185	631343000	108
628368000	71	628446000	164	628571000	36	628680000	160	628818000	285	628917000	260	629102000	80	630275000	236	630531000	93	630820000	225	631094000	188	631345000	237
628369000	71	628447000	164	628572000	36	628700000	271	628820000	269	628918000	260	629103000	80	630282000	228	630532000	93	630821000	75	631095000	185	631348000	237
628370000	71	628448000	164	628573000	36	628701000	271	628821000	280	628919000	260	629104000	80	630296000	236	630533000	93	630824000	294	631096000	185	631360000	78
628371000	71	628492000	156	628574000	36	628702000	271	628822000	278	628920000	260	629105000	80	630298000	236	630536000	93	630829000	108	631097000	188	631362000	231
628372000	70	628493000	156	628575000	36	628703000	271	628823000	278	628921000	260	629106000	80	630299000	237	630537000	93	630832000	53	631098000	188	631363000	233
628373000	70	628494000	159	628576000	36	628704000	271	628824000	269	628922000	260	629175300	22	630311000	238	630538000	93	630833000	75	631110000	74	631364000	232
628374000	70	628495000	161	628577000	36	628705000	271	628828000	150	628923000	260	629178000	103	630312000	232	630539000	93	630835000	53	631111000	74	631365000	233
628375000	71	628500000	148	628578000	37	628706000	271	628829000	150	628924000	260	629179000	103	630314000	233	630540000	93	630841000	242	631112000	74	631369000	218
628376000	71	628501000	148	628579000	37	628707000	271	628831000	151	628925000	260	629180000	105	630316000	232	630541000	93	630850000	198	631114000	221	631370000	232
628377000	71	628502000	148	628580000	37	628708000	271	628832000	150	628926000	260	629181000	105	630317000	232	630542000	93	630851000	198	631120000	190	631387000	103
628378000	71	628503000	149	628600000	215	628720000	272	628833000	151	628926000	263	630000000	243	630320000	233	630545000	203	630852000	198	631122000	190	631388000	103
628379000	74	628504000	149	628602000	215	628721000	272	628834000	151	628964000	263	630001000	243	630321000	234	630548000	93	630853000	198	631125000	188	631407000	188
628380000	74	628506000	149	628603000	215	628722000	272	628835000	151	628965000	262	630002000	243	630322000	233	630549000	93	630854000	198	631129000	185	631420000	103
628381000	74	628507000	149	628604000	215	628730000	272	628837000	150	628966000	263	630003000	243	630323000	234	630550000	141	630855000	198	631130000	185	631421000	103
628382000	74	628508000	149	628605000	215	628731000	272	628838000	150	628968000	262	630004000	243	630324000	234	630551000	141	630858000	198	631137000	191	631422000	103
628383000	74	628509000	149	628606000	215	628732000	272	628843000	150	628969000	262	630005000	243	630325000	236	630552000	141	630859000	41	631139000	190	631424000	103
628384000	74	628510000	149	628607000	215	628733000	272	628845000	150	628970000	262	630006000	243	630326000	238	630554000	141	630867000	233	631141000	190	631425000	103
628385000	74	628511000	149	628608000	215	628734000	272	628847000	150	628971000	262	630007000	243	630327000	52	630570000	244	630868000	234	631144000	192	631449000	103
628386000	74	628512000	149	628609000	215	628735000	272	628848000	276	629003000	200	630011000	243	630328000	234	630571000	244	630885000	245	631146000	191	631454000	185
628387000	74	628513000	148	628610000	215	628736000	271	628849000	149	629004000	202	630022000	243	630329000	234	630572000	244	630886000	245	631150000	206	631456000	103
628388000	74	628514000	148	628611000	215	628737000	272	628850000	149	629005000	202	630105000	225	630343000	236	630573000	244	630887000	245	631156000	206	631458000	190
628389000	74	628515000	148	628612000	215	628738000	271	628875000	257	629006000	202	630106000	225	630344000	85	630574000	244	630889000	245	631190000	221	631470000	190
628391000	74	628516000	148	628613000	215	628739000	272	628876000	257	629007000	202	630118000	225	630351000	49	630576000	244	630891000	245	631191000	221	631472000	190
628392000	74	628517000	148	628615000	215	628740000	273	628877000	257	6													

Art.nr.	Blz.	Art.nr.	Blz.	Art.nr.	Blz.	Art.nr.	Blz.	Art.nr.	Blz.	Art.nr.	Blz.	Art.nr.	Blz.	Art.nr.	Blz.	Art.nr.	Blz.	Art.nr.	Blz.
631586000	208	631825000	92	631934000	238	635202000	213	636617000	111	0901025967	272	0901053855	276	0903061243	283	0911030748	203	7809009283	274
631587000	208	631826000	92	631937000	238	635203000	213	636619000	111	0901025975	272	0901053863	276	0903061251	283	0911030845	203	7809009291	274
631588000	208	631827000	92	631938000	168	635204000	214	636620000	111	0901025983	271	0901053871	276	0903061260	282	0911050390	203	7809035764	274
631589000	208	631828000	92	631939000	181	635205000	216	636621000	111	0901025991	271	0901053880	276	0903061278	282	0911053179	203	7823672327	277
631595000	109	631829000	92	631940000	234	635206000	216	636624000	111	0901026017	272	0901053898	276	0903061294	280	0911060167	203	7851194171	266
631596000	208	631830000	92	631943000	107	635207000	216	636625000	111	0901026025	272	0901053901	276	0903061316	285	0911062119	203	7851194180	266
631597000	208	631831000	92	631945000	75	635208000	216	642395000	114	0901026041	274	0901054568	269	0903061340	286	0911063549	203	7854112915	241
631599000	228	631832000	92	631946000	75	635209000	216	642396000	114	0901026050	274	0901054584	265	0903061359	281	0913005058	240	7854115035	241
631618000	151	631833000	92	631947000	75	635210000	216	657006000	261	0901026068	274	0901054908	268	0903061367	281	0913007123	240	7876193943	266
631629000	237	631834000	92	631948000	75	635211000	216	657007000	261	0901026076	274	0901054916	268	0903061375	280	0913010779	241	7876193951	266
631660000	228	631835000	92	631949000	225	635212000	216	685048000	253	0901026084	274	0901054924	268	0903061677	279	0913013565	241	7876193978	267
631665000	237	631836000	92	631967000	237	635213000	216	685049000	253	0901026092	274	0901054932	268	0903061685	279	0913013581	240	7876193986	267
631670000	248	631837000	92	631968000	107	635214000	216	685050000	253	0901026106	274	0901054940	268	0903063122	287	0913014626	240	7876193994	267
631690000	93	631838000	92	631980000	218	635215000	216	685051000	253	0901026130	273	0901054959	268	0903063130	287	0913014634	240	7876194001	266
631703000	95	631839000	92	631981000	218	635216000	216	685064000	253	0901026149	273	0901054967	268	0903063149	287	0913017617	240	7876194010	266
631704000	95	631840000	92	631984000	189	635217000	216	685065000	253	0901026157	273	0901054975	269	0903064838	279	0913031270	242	7876194028	266
631705000	95	631841000	92	631986000	189	635218000	216	685069000	254	0901026173	273	0901054983	275	0903064846	279	0913031288	241	7876194060	266
631706000	95	631842000	92	631987000	189	635219000	217	685074000	254	0901026190	273	0901054991	275	0903064854	279	0913031296	242	7876194079	266
631707000	95	631843000	92	631989000	187	635252000	113	685077000	254	0901026203	273	0901055769	277	0909000416	198	0913031300	242	7876194117	267
631708000	95	631844000	92	631991000	186	635253000	113	685122000	254	0901026220	274	0901056048	268	0909000424	198	0913059433	241	7876194125	266
631709000	95	631845000	92	631992000	186	635254000	113	685130000	254	0901026238	274	0901056056	268	0909029171	198	0913059441	240	7876194133	266
631710000	95	631846000	92	631993000	186	635255000	113	685131000	254	0901026246	274	0901056161	268	0909029180	198	0920016529	240	7876693610	267
631711000	95	631847000	92	635000000	49	635302000	113	685132000	254	0901026254	274	0901056218	268	0909029210	198	0920054030	203	7876693628	267
631712000	95	631848000	92	635008000	113	635304000	113	685133000	254	0901026262	277	0901056226	268	0909029228	198	0920054048	203	9109691680	267
631713000	95	631849000	92	635019000	113	636215000	111	685135000	254	0901026289	274	0901057290	268	0909029244	198	1001672319	277		
631715000	93	631850000	92	635033000	113	636216000	111	685136000	254	0901026319	275	0901057303	268	0909029252	198	1319706247	278		
631720000	228	631851000	92	635036000	113	636217000	111	685142000	254	0901026327	278	0901058903	268	0909029260	198	4313062258	204		
631751000	231	631852000	92	635049000	113	636219000	113	685143000	254	0901026351	271	0901059489	267	0909029279	198	7710672339	277		
631752000	231	631853000	92	635050000	113	636225000	111	685160000	254	0901026360	271	0901059500	267	0909030528	199	7800009035	271		
631753000	238	631854000	92	635054000	113	636226000	111	685161000	253	0901026378	275	0901059691	266	0909030536	199	7800009043	271		
631756000	241	631855000	92	635056000	113	636227000	111	685163000	254	0901026386	275	0901062145	268	0909030544	199	7800009558	271		
631780000	91	631856000	92	635058000	113	636241000	111	685180000	254	0901026408	278	0901063087	278	0909030552	199	7801009055	270		
631785000	92	631864000	91	635072000	113	636242000	111	685300000	253	0901026521	278	0901063095	278	0909031249	199	7801009063	270		
631788000	92	631866000	92	635104000	114	636243000	111	685301000	253	0901026530	278	0901063109	278	0909040817	198	7801009071	270		
631789000	92	631868000	92	635105000	114	636321000	112	690073000	300	0901026548	278	0901063788	265	0909040825	198	7802009083	270		
631793000	92	631876000	92	635114000	114	636322000	112	690074000	300	0901026572	278	0901063796	265	0909040841	198	7802009091	270		
631794000	92	631879000	92	635115000	114	636323000	112	690076000	301	0901026645	270	0901063800	265	0909052939	198	7802009105	270		
631797000	92	631894000	238	635116000	114	636333000	112	690077000	301	0901026653	270	0901063818	265	0909057175	198	7803009117	271		
631800000	109	631907000	192	635125000	114	636341000	112	690078000	301	0901026661	277	0901063826	264	0909057183	198	7803009125	272		
631801000	92	631909000	187	635126000	114	636342000	112	690080000	301	0901026777	275	0901063834	264	0909057191	198	7803009133	271		
631802000	92	631910000	190	635128000	114	636343000	112	690081000	301	0901026807	275	0901063850	264	0909060257	198	7803009141	272		
631803000	92	631911000	187	635132000	114	636351000	112	690083000	300	0901026815	277	0901063869	264	0909060265	198	7804009161	272		
631804000	93	631912000	189	635133000	114	636353000	112	690084000	300	0901026858	277	0901063877	264	0909060273	198	7804010372	272		
631805000	93	631913000	190	635143000	114	636356000	112	690085000	301	0901026866	277	0901063885	264	0909060281	198	7804065606	272		
631806000	93	631914000	187	635144000	114	636361000	112	690086000	300	0901026882	277	0901064423	278	0909060303	199	7805009300	274		
631807000	93	631915000	189	635146000	114	636362000	112	690101000	303	0901026904	277	0903009250	284	0909060338	199	7805009319	274		
631808000	93	631916000	192	635165000	114	636363000	112	690103000	302	0901031517	270	0903014253	284	0909060346	199	7805009343	274		
631809000	93	631917000	192	635167000	114	636364000	112	690104000	302	0901031550	277	0903016450	284	0909060354	199	7805009351	274		
631810000	93	631918000	192	635168000	114	636515000	113	690105000	303	0901053715	276	0903018410	279	0910008749	200	7805009416	274		
631811000	93	631920000	107	635169000	114	636517000	113	690106000	302	0901053723	276	0903019352	280	0910031260	241	7805009432	274		
631812000	93	631921000	107	635190000	212	636518000	112	690424000	300	0901053731	276	0903019379	279	0910053353	204	7805009440	274		
631814000	93	631922000	107	635191000	212	636519000	112	690425000	303	0901053740	276	0903028351	285	0910058010	241	7805009459	274		
631815000	93	631923000	107	635192000	212	636520000	112	0901004170	264	0901053758	276	0903028360	285	0910058967	200	7805009475	274		
631816000	93	631924000	107	635193000	212	636601000	111	0901008540	265	0901053766	276	0903028416	285	0910059955	241	7805009483	274		
631817000	191	631925000	189	635194000	212	636602000	111	0901013047	278	0901053774	276	0903028432	285	0911001071					

Metabo – altijd bij u in de buurt.

Met 2.000 medewerkers, 25 eigen dochtermaatschappijen en 100 importeurs zijn wij wereldwijd aanwezig – en altijd daar waar u ons nodig hebt.



Nederland

Metabo Nederland BV
Keulschevaart 8
3621 MX Breukelen
Tel. +31(0)346-259060

België

Metabo Belgium
Noordkustlaan 2a
1702 Groot Bijgaarden
Tel. +32 (0)2 467 32 10

Stand 05/2021

www.metabo.com

metabo®
PROFESSIONAL POWER TOOL SOLUTIONS